

Forbici da potatura a batteria

TPB2202

ANOVA[®]

Istruzioni e manuale utente



IT

Millasur SLU
Rúa Eduardo Pondal, nº 23 - Pol. Ind. Sigüeiro
15688 – Oroso, A Coruña - 981 696 465 - www.millasur.com



CE



Anova si congratula con voi per aver scelto un nostro prodotto e vi garantisce l'assistenza e la collaborazione che da sempre contraddistingue il nostro marchio nel tempo.

Questa macchina è progettata per durare molti anni e per essere di grande utilità se utilizzata secondo le istruzioni contenute nel manuale d'uso. Ti consigliamo quindi di leggere attentamente questo manuale di istruzioni e di seguire tutti i nostri consigli.

Per ulteriori informazioni o dubbi, puoi contattarci tramite i nostri supporti web come www.anova.es

INFORMAZIONI SU QUESTO MANUALE

Si prega di prestare attenzione alle informazioni fornite in questo manuale e sull'apparecchio per la vostra sicurezza e quella degli altri.

- Questo manuale contiene le istruzioni per l'uso e la manutenzione.
- Porta con te questo manuale quando vai a lavorare con la macchina.
- I contenuti sono corretti al momento della stampa.
- I diritti di apportare modifiche in qualsiasi momento sono riservati senza pregiudicare le nostre responsabilità legali.
- Il presente manuale è considerato parte integrante del prodotto e deve accompagnarlo in caso di prestito o rivendita.
- Chiedi al tuo rivenditore un nuovo manuale in caso di smarrimento o danneggiamento.

LEGGERE ATTENTAMENTE QUESTO MANUALE PRIMA DI UTILIZZARE LA MACCHINA



Per garantire che la macchina fornisca i migliori risultati, leggere attentamente le norme sull'uso e sulla sicurezza prima di utilizzarla.

ALTRE AVVERTENZE:

Un uso improprio potrebbe causare danni alla macchina o ad altri oggetti.

L'adeguamento della macchina a nuove esigenze tecniche potrebbe causare differenze tra il contenuto di questo manuale e il prodotto acquistato.

Leggere e seguire tutte le istruzioni in questo manuale. La mancata osservanza di queste istruzioni potrebbe causare gravi lesioni personali.

INDICE

1. ISTRUZIONI DI SICUREZZA

- 1.1. Istruzioni generali di sicurezza
- 1.2. Indicatori di sicurezza

2. SPECIFICHE TECNICHE

3. DESCRIZIONE DEL PRODOTTO

4. DISIMBALLO E MONTAGGIO

5. ISTRUZIONI PER L'USO

- 5.1. Avviare
- 5.2. Usa suggerimenti
- 5.3. Carica batterie
- 5.4. Regolazione della tensione della lama

6. MANUTENZIONE

- 6.1. Lubrificazione della lama
- 6.2. Sostituzione lama
- 6.3. Manutenzione delle forbici
- 6.4. Manutenzione della batteria

7. GARANZIA

8. AMBIENTE

9. VISTA ESPLOSA

10. CERTIFICATO CE

1. ISTRUZIONI DI SICUREZZA

1.1. Istruzioni generali di sicurezza

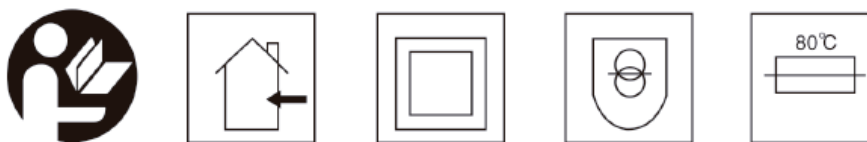

1. Leggi le istruzioni nella loro interezza.
2. La carica della batteria deve essere effettuata solo in luoghi protetti al chiuso.
3. Poiché ha un doppio isolamento, non è necessario effettuare la messa a terra durante la manipolazione di questo strumento.
4. È distribuito con un trasformatore di carica di sicurezza.
5. Se la carica della batteria si surriscalda, interromperà automaticamente il processo di ricarica.
6. Non smaltire i caricabatterie nei rifiuti domestici.
7. Non smaltire le batterie esaurite o danneggiate nei rifiuti domestici.

▲ Importante

Poiché miglioriamo regolarmente i nostri prodotti, potresti riscontrare lievi differenze tra la tua macchina e le descrizioni in questo manuale. Modifiche alla macchina possono essere apportate senza preavviso e senza obbligo di aggiornamento del manuale, pur restando inalterate le caratteristiche essenziali di sicurezza e di funzionamento. Inoltre, a causa di aggiornamenti tecnici del prodotto, questo documento è soggetto a modifiche senza preavviso.

1.2. Indicatori di sicurezza

1.2.1. Posizione

1. Lavora in aree pulite e ordinate. Lavora in aree luminose. Luoghi di lavoro bui o disordinati possono causare incidenti.
2. Non utilizzare le forbici in luoghi a rischio di incendio, esplosivi o umidi.
3. Evita le distrazioni sul lavoro e invita i bambini o gli astanti a lasciare l'area di lavoro per evitare che ti intrattengano.

1.2.2. Elettricità

1. La spina elettrica della batteria e la spina della forbice devono adattarsi facilmente; non collegare invece nessun'altra spina.
2. Non esporre le forbici o la batteria alla pioggia o ad ambienti molto umidi. Acqua o altri liquidi possono aumentare il rischio di scosse elettriche o danni ad altri dispositivi elettrici.
3. Non forzare i cavi di collegamento; non utilizzare i cavi di alimentazione come funi o punti da cui trascinare o tenere direttamente l'utensile. Non tirare il cavo per scollegare i collegamenti. Tenere le forbici e i relativi cavi lontano da fonti di calore, oli, spigoli vivi

o parti mobili. Non utilizzare il caricabatteria se il cavo di alimentazione o la spina sono danneggiati.

1.2.3. Personale

1. Stai attento: mentre usi le forbici, fai attenzione agli elementi che possono esistere nella tua area di lavoro; non usare le forbici se sei stanco o sotto l'effetto di farmaci o altre sostanze che influiscono sulle tue capacità. Qualsiasi distrazione può causare seri danni.
2. Utilizzare elementi di protezione come occhiali protettivi, maschera antipolvere, scarpe di sicurezza antiscivolo e casco di sicurezza. Utilizzare ogni articolo nelle corrette condizioni d'uso per ridurre il rischio di incidenti.
3. Prima di collegare le forbici da potatura, rimuovere gli eventuali attrezzi utilizzati per la regolazione o la manutenzione. Evitare il contatto delle forbici con parti che potrebbero causare incidenti.
4. Durante il lavoro, non allungare troppo le braccia e lavorare in una posizione stabile e confortevole; non maneggiare la forbice accesa direttamente con le mani. Assicurarsi che l'area di lavoro sia priva di altri materiali che potrebbero essere danneggiati durante la potatura, come cavi di alimentazione, fili, ecc. e mantenere una posizione equilibrata per garantire una buona reazione in caso di incidente o caduta.
5. Vestirsi in modo appropriato per il lavoro da svolgere: non indossare abiti larghi o che rischiano di rimanere impigliati nelle forbici o in altri alberi per il vostro disagio o insicurezza; tenere capelli, vestiti e maniche lontano dall'area di taglio a forbice.

1.2.4. Generale

1. Quando non hai rami da tagliare con le forbici, rilascia il grilletto e mantieni le forbici in posizione aperta.
2. Quando i rami sono troppo duri, rilascia il grilletto e la lama tornerà in posizione aperta per rimuovere e tentare di tagliare in un'altra area.
3. Se la batteria non si carica normalmente, controllare prima se il caricabatteria è adatto alla batteria, quindi verificare se la tensione di carica è adatta alla batteria.
4. In caso di danni elettrici o meccanici, spegnere immediatamente la batteria.
5. Se la batteria perde; non toccare il liquido in nessun caso; in caso di contatto con il liquido, lavare immediatamente ed abbondantemente con acqua; Se il liquido viene a contatto con gli occhi, consultare immediatamente un medico e sciacquare abbondantemente con acqua.

2. SPECIFICHE TECNICHE

TPB2202	
Tensione di lavoro	7,2 V (CC)
Batteria	7,2 V - 4,2 Ah
Tensione di carica	AC110V~240V
Ingresso per la ricarica della batteria	Caricatore di tipo C
Tempo di caricamento	2-3 ore
Orario di lavoro	4-6 ore
Diametro di taglio	22 mm
Temperature di lavoro	-10°C ~ 65°C
Il peso	0,89 kg



Leggere attentamente tutte le istruzioni di sicurezza. Se non segui le istruzioni di sicurezza, potresti subire scosse elettriche, incendi o ustioni.



Non utilizzare o esporre direttamente le forbici da potatura alla pioggia.



Durante il lavoro con le forbici da potatura, non chiudere o manipolare le lame di taglio con le mani. Prestare particolare attenzione a portare qualsiasi parte del corpo vicino a parti mobili taglienti.

3. DESCRIZIONE DEL PRODOTTO

3.1. Identificazione dei componenti della macchina

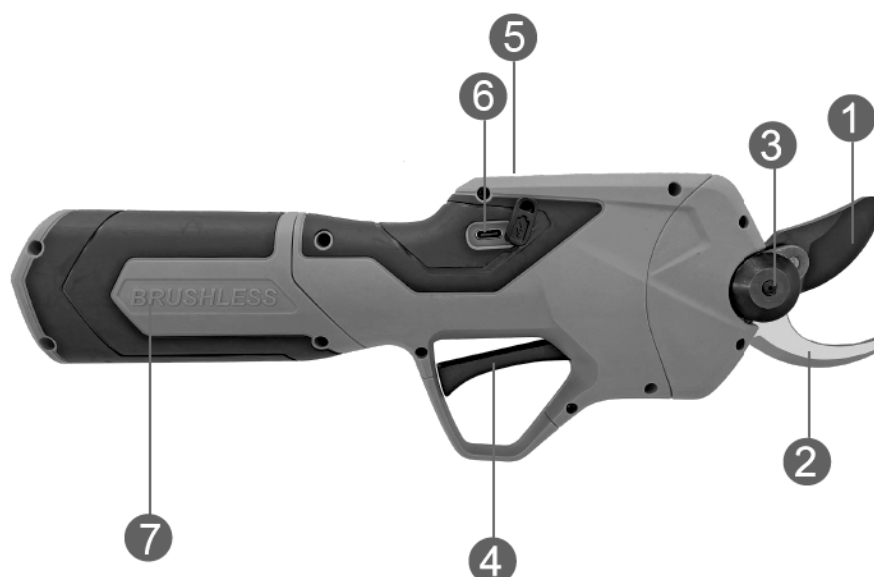

1. Lama da taglio
2. Coltellino
3. Ingranaggio
4. Trigger di attivazione

5. Interruttore di accensione/spegnimento
6. Porta di ricarica di tipo C
7. Batteria al litio

4. DISIMBALLO E MONTAGGIO

4.1. Articoli nella scatola

Lo strumento include i seguenti componenti nella confezione fornita:

1. Forbici da potatura
2. Batteria al litio incorporata
3. Cavo di ricarica (tipo C)
4. Kit attrezzi e lubrificazione



4.2. Uso previsto

La forbice da potatura è un utensile alimentato a batteria ed è composto da una lama fissa, una lama da taglio mobile, una batteria al litio incorporata, un caricatore, una cassetta degli attrezzi e una custodia per il trasporto. La tensione di carica varia da 110V-240V AC.

L'applicazione principale di questa forbice è per la potatura di rami di alberi da frutto, il trattamento e la manutenzione di frutteti o piante da frutto come vigneti o simili.

Questo strumento raggiunge un'elevata efficienza di lavoro e consente di risparmiare molto tempo e fatica rispetto alla tradizionale potatura manuale con forbici meccaniche. La sua efficienza è stabilita tra le 8 e le 10 volte superiore alla potatura manuale. Anche la qualità del taglio e la sua velocità sono nettamente superiori alla tradizionale potatura manuale.

5. ISTRUZIONI PER L'USO

5.1. Avviare

1. Estrarre la macchina dall'imballo. Installare la batteria al litio, tenere premuto l'interruttore di alimentazione per tre secondi, quindi rilasciarlo. Dovresti sentire il suono di due segnali acustici; questo significa che la batteria è carica.
2. Premere il grilletto continuamente e velocemente due volte per aprire automaticamente la lama.
3. Prima di iniziare il lavoro, premere il grilletto per azionare più volte la lama e ascoltare i rumori insoliti o se la velocità di lavoro è troppo alta o troppo lenta. Se tutto è normale, puoi iniziare a lavorare.
4. Spegnimento: premere il grilletto e rilasciarlo dopo aver sentito due volte un segnale acustico. La lama si chiuderà automaticamente.

5.2. Usa suggerimenti

Dopo un lungo periodo di utilizzo, la batteria della macchina potrebbe aumentare di temperatura, questo è normale.

Aggiungere olio lubrificante sulla lama per una corretta manutenzione. È molto importante mantenere le forbici in buone condizioni, pulite e curate.



Durante la potatura, inizia a potare a circa 8 mm dal germoglio; il diametro massimo di taglio è di 22 mm.



Potare lontano dai germogli per prevenire la perdita di linfa dalla pianta.



Non potare rami troppo lontani dall'albero in quanto ciò ridurrà la salute della pianta. Lascia un piccolo tratto del ramo per evitare di stressare la pianta.

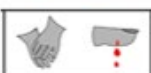

Mentre lavori con le forbici, tieni le mani lontane dalle lame di taglio e indossa guanti o altri dispositivi di protezione adeguati.



Rimuovi i germogli malati e rimuovi i rami secchi sulla pianta.



Quando poti su un albero, pota ogni ramo separatamente e non tagliare più rami contemporaneamente.

5.3. Carica batterie

La batteria del nuovo prodotto non è completamente carica. Prima di caricare, inserire il cavo di ricarica nella porta di ricarica delle forbici e inserire l'altra estremità nel caricabatterie. La spia della batteria mostrerà piena quando è completamente carica.

(Nota: questo prodotto utilizza un'interfaccia di tipo C per la ricarica, che è comune con il cavo di ricarica del telefono cellulare.)



⚠ Avvertimento

- Prima di caricare, spegnere l'interruttore; Durante la carica, è normale che la temperatura della batteria aumenti leggermente.
- Se le batterie non vengono utilizzate per lungo tempo, devono essere ricaricate ogni 3 mesi per aumentare la durata.
- Le batterie nuove o inutilizzate da tempo raggiungeranno la piena capacità dopo 5 cicli di carica-scarica.
- Non caricare le batterie ripetutamente dopo diversi minuti di funzionamento in quanto ciò potrebbe ridurre il tempo di lavoro e l'efficacia delle batterie.
- Non utilizzare batterie danneggiate o non smontare il caricabatteria o le batterie.
- Non esporre le batterie al fuoco o alle alte temperature. Rischio di esplosione.
- Non caricare le batterie all'aperto o in ambienti umidi.

5.4. Regolazione della tensione della lama

⚠ Attenzione: si prega di spegnere le forbici prima della regolazione.

Tenere le lame aperte e controllare le oscillazioni laterali. L'oscillazione laterale è uno stato anomalo, poiché crea uno spazio tra le due lame, che impedisce ai denti dell'ingranaggio di mordere correttamente, danneggiando la struttura meccanica e la lama deve essere bloccata. (non troppo stretto)

6. MANUTENZIONE

6.1. Lubrificazione della lama

⚠ Attenzione: si prega di spegnere le forbici prima dell'operazione.

Aggiungere nuovamente il lubrificante prima di utilizzare le lame o per più di 4 ore:

- Tenere le lame aperte e aggiungere 1-2 gocce di lubrificante al collegamento tra le lame mobili e fisse (come mostrato in figura).
- Tagliare le forbici più volte per distribuire uniformemente il lubrificante.



6.2. Sostituzione lama

L'alimentazione delle forbici deve essere scollegata prima del funzionamento.

- Passo dopo passo come mostrato di seguito. Sostituire la lama.
- Dopo la sostituzione, pulirlo, accendere il test, chiudere la lama e completare.

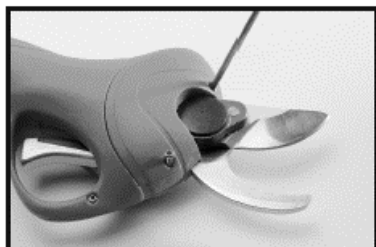

1. Rimuovere le viti con un cacciavite e aprire il coperchio.

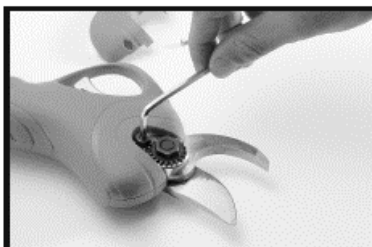

2. Rimuovere le viti dal fermo del dado della lama (questo passaggio è importante)

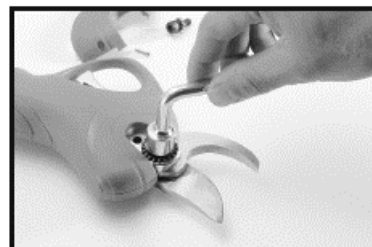

3. Rimuovere il dado della lama.

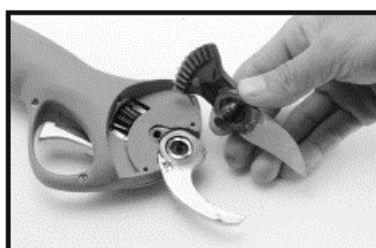

4. Rimuovere il perno e rimuovere il coltello mobile

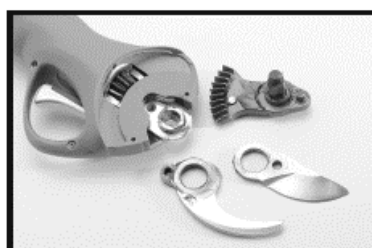

5. Rimuovere il coltello fisso.

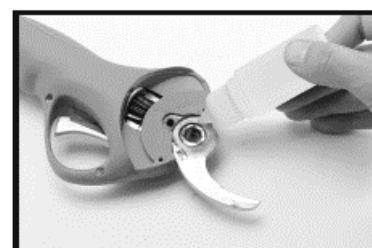

6. Quando si sostituiscono le lame, è necessario aggiungere olio lubrificante tra le lame.

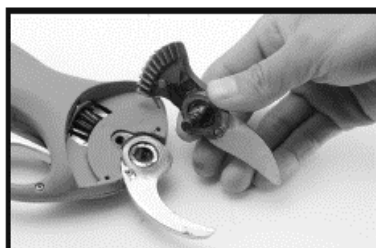

7. Sostituire la lama



8. Inserire il dado.

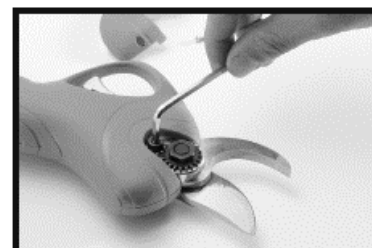

9. Installare il controdado.

▲ Avvertimento

Lama di supporto e lama mobile possono essere sostituite indipendentemente; In sostituzione, non preoccuparti di un'apertura della lama troppo piccola; dopo aver recuperato la potenza della forbice, la normale dimensione di apertura verrà ripristinata automaticamente.

6.3. Manutenzione delle forbici

1. Non tagliare rami al di fuori del raggio di taglio; non tagliare materiali non vegetali, come metalli e pietre, ecc. non utilizzare pinze o simili per tenere le forbici; sostituire sempre la lama di taglio se è usurata o danneggiata.
2. Tenere pulita l'attrezzatura di taglio, pulire le forbici, le batterie e il caricabatteria con un panno pulito (non utilizzare detergenti corrosivi) e una spazzola morbida o un panno asciutto per pulire la polvere sulle forbici superiori.

3. Non immergere forbici, batterie e caricabatteria in acqua o altri liquidi;
4. Utilizzare correttamente l'attrezzatura; Interrompere l'uso in caso di danni alle forbici, alle batterie e/o ai caricabatterie.
5. Se l'interruttore non può accendere o spegnere le forbici, non utilizzare le forbici. Sarà pericoloso controllare correttamente la forbice senza l'interruttore. Sostituire e riparare sempre l'interruttore in questo caso prima di utilizzare nuovamente le forbici.
6. Assicurati che l'interruttore tenga lontane le forbici da potatura quando sostituisci gli accessori o riponi le forbici da potatura. Tale misura preventiva ridurrà il rischio di attivare accidentalmente le forbici e causare lesioni all'utente.
7. Spegni le forbici da potatura se non le utilizzerai e conservale fuori dalla portata dei bambini. È pericoloso consentire a persone inesperte e utenti non addestrati di azionare le forbici da potatura.
8. Quando si utilizzano le forbici da potatura, rispettare l'attrezzo e l'uso specifico per cui è stato progettato. Considerare l'ambiente di lavoro e le attività da svolgere; Può causare rischi e danni utilizzando forbici da potatura che funzionano in modo improprio.
9. Dopo l'uso, rimuovere lo sporco dalla lama mobile e dalla lama di supporto, aggiungere olio lubrificante alla parte di contatto, mantenere la lama in buona affilatura per una lunga durata e un uso futuro.

6.4. Manutenzione della batteria

1. Non caricare la batteria a temperature inferiori a 0°C o superiori a 45°C; ciò può danneggiare la batteria e il caricabatteria.
2. Assicurarsi che l'interruttore della batteria sia spento prima di collegare il cavo di alimentazione; se è aperto può creare problemi durante il collegamento alle forbici.
3. Utilizzare solo il caricabatteria assegnato dal produttore per caricare la batteria; Potrebbe causare incendi o esplosioni della batteria se si utilizzano caricatori con alimentazione inadeguata.
4. Quando la batteria non è in uso, assicurarsi di tenerla lontana da oggetti metallici come fermagli, monete, chiavi, viti, ecc. che potrebbe ridurre la carica della batteria o causare scariche involontarie o pericolo di incendio.
5. Non smontare o ricostruire la batteria.
6. Non utilizzare batterie danneggiate o in cortocircuito.
7. Non posizionare la batteria su superfici calde o fonti di calore; o esporlo alla luce solare diretta.
8. Non mettere la batteria vicino al fuoco oa contatto con l'acqua.
9. Non caricare la batteria vicino al fuoco o alla luce solare diretta.
10. Non inserire chiodi o altri oggetti nella batteria; non colpirla con i martelli, non calpestarla, né gettare la macchina a terra in fretta.
11. Non utilizzare batterie danneggiate o deformate.
12. Non saldare le batterie direttamente.
13. Non invertire le batterie; non usarli in modo antipolare o scaricarli eccessivamente.
14. Non collegare la batteria alle prese di ricarica o alle prese dell'accendisigari dell'auto.
15. Non utilizzare la batteria in apparecchiature non adatte o approvate.
16. Non collegare direttamente la batteria con altre batterie al litio.
17. Non mettere la batteria in contenitori ad alta temperatura o alta pressione, come microonde, ecc.
18. Non utilizzare batterie che perdono liquido.
19. Non consentire ai bambini di accedere alla batteria.
20. Non utilizzare o posizionare la batteria alla luce diretta del sole (o in auto alla luce diretta del sole); può causare surriscaldamento e provocare un incendio della batteria; o abbreviare il suo ciclo di vita senza di più.
21. Non utilizzare la batteria in luoghi con influenza di energia statica (+64V)

22. Quando si utilizza la batteria per la prima volta, non continuare a utilizzarla e restituirla al rivenditore se: è presente corrosione, odore sgradevole o altri fenomeni strani.
23. In caso di perdite di liquido interno della batteria sulla pelle o sui vestiti, lavarlo via immediatamente con abbondante acqua.
24. Se la forbice deve essere conservata per molto tempo, caricare completamente la batteria prima di riporla.

7. GARANZIA

Millasur garantisce che se il tuo prodotto presenta un difetto di fabbricazione durante il periodo di garanzia stabilito, contatta o recati al tuo punto vendita.

La fattura di acquisto deve essere conservata come prova della data di acquisto. Lo strumento deve essere restituito al rivenditore in condizioni di pulizia accettabili, nella sua custodia sagomata originale, se applicabile all'unità, accompagnato dalla prova di acquisto appropriata.

7.1. Periodo di garanzia

Il periodo di garanzia legale del prodotto decorre dalla data originaria di acquisto da parte del primo acquirente iniziale e la sua durata sarà quella stabilita dal regio decreto legge a tutela dei consumatori e degli utenti contro le situazioni di vulnerabilità sociale ed economica dell'anno corrispondente al momento dell'acquisto del prodotto.

Alcuni paesi non consentono limitazioni alla durata di una garanzia implicita o non consentono l'esclusione o la limitazione di danni consequenziali o incidentali, nel qual caso la limitazione e l'esclusione di cui sopra potrebbero non essere applicabili all'utente. Questa garanzia ti conferisce diritti legali specifici e potresti anche avere altri diritti che variano da stato a stato o da paese a paese.

7.2. Esclusioni

Questa garanzia non copre danni al prodotto o problemi di prestazioni causati da:

- Usura naturale.
- Uso improprio, negligenza, funzionamento negligente o mancata manutenzione.
- Difetti causati da uso improprio, danni causati da manipolazioni effettuate da personale non autorizzato da Anova o utilizzo di ricambi non originali.
- Difetti di parti di normale usura, come cuscinetti, spazzole, cavi, spine o accessori come trapani, punte, lame, ecc.
- Danni o difetti derivanti da abuso, incidenti o alterazioni.
- Uso e conservazione impropri (riferimento esplicito al mancato rispetto delle regole descritte nelle istruzioni per l'uso).
- Il cliente ha causato l'usura (ad esempio, lame della sega rotte, spazzole di carbone usurate, ecc.).
- Usura e danni secondari dovuti a mancanza di manutenzione, riparazione, lubrificanti (ad es. danni da surriscaldamento a causa di fessure di raffreddamento ostruite, danni ai cuscinetti a causa di sporco, danni da gelo, ecc.)
- Danni come risultato evidente di uso/sovraccarico eccessivo.

- Danni causati da forniture improprie (es. carburante errato)
- Guasto indotto dal carico dei componenti o degli accessori dell'alloggiamento a causa di sollecitazioni anomale
- Deformazione indotta dal carico dei componenti o degli accessori dell'alloggiamento a causa di sollecitazioni anomale.
- Danni derivanti dal funzionamento di forniture troppo piene o con perdite dovute a conservazione impropria, detergenti inappropriati o altri componenti chimici dannosi.
- Danni dovuti a un'esposizione impropria a temperature estreme (ad esempio, fratture da gelo, deformazione termica dei componenti, ecc.)
- Danni da esposizione permanente alle radiazioni ultraviolette.
- Danni causati da manutenzione impropria.
- Eventuali danni causati dal mancato rispetto del manuale di istruzioni
- Qualsiasi prodotto che ha tentato di essere riparato da un professionista non qualificato.
- Qualsiasi prodotto collegato a una fonte di alimentazione impropria (ampere, tensione, frequenza).
- Eventuali danni causati da agenti esterni (acqua, chimici, fisici, urti) o sostanze estranee.
- Uso di accessori o parti inadeguati.
- Non include difetti delle parti di normale usura, né danni o difetti derivanti da abuso, incidenti o alterazioni, né copre i costi di trasporto.

Inoltre, la garanzia decade se il prodotto è stato alterato o modificato, o se il marchio/numero di serie sulla macchina è stato deturpato o rimosso.

La manutenzione ordinaria, le messe a punto, le regolazioni o la normale usura non sono coperte dalla presente garanzia.

Questo manuale non copre tutte le possibili situazioni relative all'esclusione della garanzia, per ulteriori informazioni contattare il rivenditore Anova più vicino.

7.3. In caso di incidente

La garanzia deve essere correttamente compilata con tutte le informazioni richieste, ed accompagnata dalla fattura di acquisto.

Anova si riserva il diritto di respingere qualsiasi reclamo in cui l'acquisto non può essere verificato o dove è evidente che il prodotto non è stato adeguatamente mantenuto (manutenzione, pulizia delle fessure di ventilazione, lubrificazione, spazzole di carbone regolarmente mantenute, pulizia, conservazione, ecc.).

Per uso privato si intende l'uso domestico personale da parte di un consumatore finale. Al contrario, per uso commerciale si intendono tutti gli altri usi, compresi gli usi per scopi commerciali, generatori di reddito o di noleggio. Una volta che il prodotto è stato utilizzato per uso commerciale, sarà considerato un prodotto per uso commerciale ai fini della presente garanzia.

Questi sono i nostri termini di garanzia standard, ma occasionalmente potrebbero esserci coperture di garanzia aggiuntive non determinate al momento della pubblicazione. Per maggiori informazioni, contatta il distributore ufficiale Anova più vicino o visitando il sito www.millasur.com.

Il servizio di garanzia è disponibile solo presso i rivenditori ufficiali Anova. Puoi individuare il distributore più vicino sulla nostra mappa dei distributori all'indirizzo www.anova.es.

8. AMBIENTE



Proteggere l'ambiente. Riciclare l'olio utilizzato da questa macchina portandolo in un centro di riciclaggio. Non versare l'olio usato in fognature, terreni, fiumi, laghi o mari.



Si prega di smaltire la macchina in modo ecologico. Non dobbiamo smaltire le macchine insieme ai rifiuti domestici. I suoi componenti in plastica e metallo possono essere selezionati in base alla loro natura e riciclati.

I materiali utilizzati per imballare questa macchina sono riciclabili. Si prega di non gettare l'imballaggio nei rifiuti domestici. Si prega di smaltire questi pacchetti presso un punto di raccolta rifiuti ufficiale.

9. VISTA ESPLOSA

TPB2202

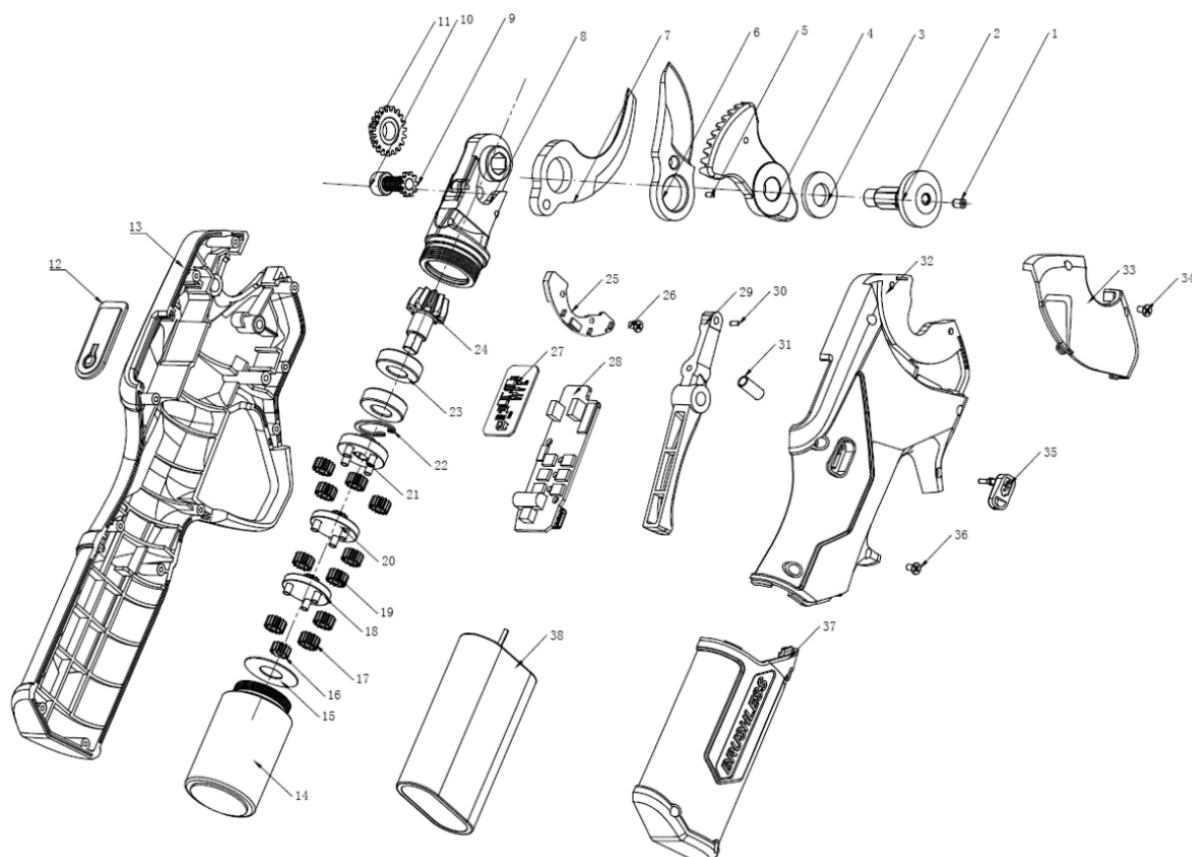

10. CERTIFICATO CE

AZIENDA DI DISTRIBUZIONE

MILLASUR, SL
 RUA EDUARDO PONDAL, N° 23 PISIGÜEIRO
 15688 OROSO - A CORUÑA
 SPAGNA



DICHIARAZIONE DI CONFORMITÀ CE

In ottemperanza alle diverse direttive CE, si conferma che, per la sua progettazione e costruzione, e in base alla marcatura CE stampata su di essa dal costruttore, la macchina identificata in questo documento è conforme ai requisiti fondamentali e di salute e sicurezza pertinenti delle citate direttive CE. Questa dichiarazione convalida il prodotto per visualizzare il simbolo CE.

Nel caso in cui la macchina venga modificata e tale modifica non sia approvata dal costruttore e comunicata al distributore, la presente dichiarazione perde valore e validità.

Nome macchina: FORBICI DA POTATURA A BATTERIA

Modello: **TPB2202**

Norma riconosciuta e approvata alla quale è conforme:

Direttiva 2006/42/CE
2014/30/UE

Testato secondo le normative:

ISO 12100:2010,
EN 62841-1:2015+AC:2015,
EN55014-1:2017+A11:2020, EN55014-2:2015

Sigillo società

MILLASUR, S.L.U.
 Rua Eduardo Pondal, 23 - Pol. Emp. Sigüeiro
 15688-Oroso-A Coruña
 Tel. (+34) 981 69 64 65 - Fax (+34) 981 69 08 61
 e-mail: millasur@millasur.com
 CIF: B-15 749 922

19/09/2022