

Trattore idraulico tagliaerba

PTODTDHCY125, PTODTDHCY135

ALNOVA
Istruzioni e manuale d'uso

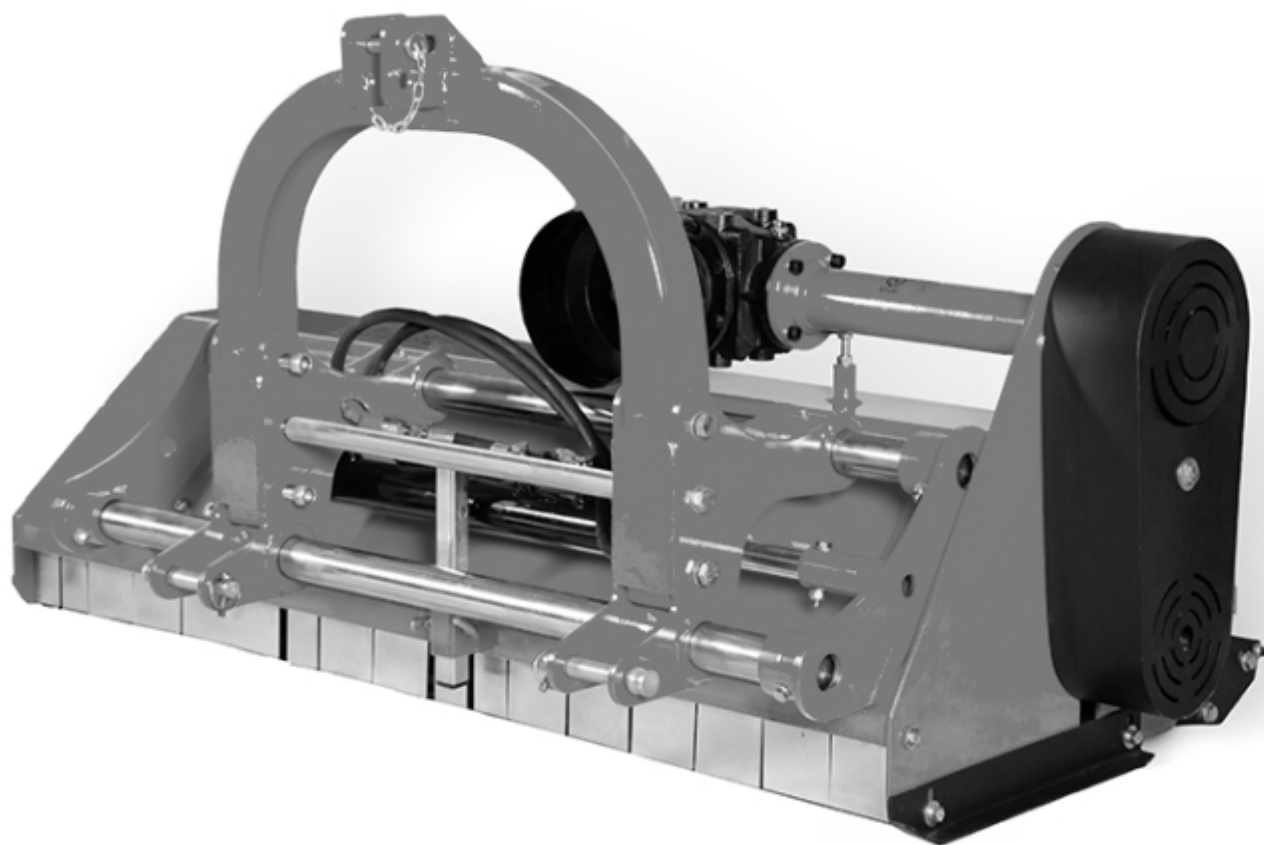

IT

Millasur SLU
Rúa Eduardo Pondal, nº 23 - Pol. Ind. Sigüeiro
15688 - Oroso - La Coruña - 981 696 465 - www.millasur.com





Anova Desideriamo congratularci con voi per aver scelto uno dei nostri prodotti e garantirvi l'assistenza e la collaborazione che da sempre contraddistinguono il nostro marchio.

Questa macchina è progettata per durare molti anni e per essere di grande utilità se utilizzata secondo le istruzioni contenute nel manuale d'uso. Pertanto, si consiglia di leggere attentamente questo manuale di istruzioni e di seguire tutte le nostre raccomandazioni.

Per ulteriori informazioni o domande, potete contattarci tramite il nostro supporto web all'indirizzo www.anova.es.

INFORMAZIONI SU QUESTO MANUALE

Prestate attenzione alle informazioni contenute in questo manuale e sull'apparecchio per la vostra sicurezza e quella degli altri.

- Questo manuale contiene istruzioni per l'uso e la manutenzione.
- Porta con te questo manuale quando vai a lavorare con la macchina.
- Il contenuto è corretto al momento della stampa.
- Ci riserviamo il diritto di apportare modifiche in qualsiasi momento, senza che ciò pregiudichi i nostri obblighi legali.
- Questo manuale è considerato parte integrante del prodotto e deve rimanere con esso in caso di prestito o rivendita.
- Se il manuale è andato perso o danneggiato, richiedetene uno nuovo al vostro distributore.

LEGGERE ATTENTAMENTE QUESTO MANUALE PRIMA DI UTILIZZARE LA MACCHINA



Per garantire che la macchina offra i migliori risultati, leggere attentamente le istruzioni per l'uso e le norme di sicurezza prima di utilizzarla.

ALTRI AVVERTIMENTI:

Un uso improprio potrebbe causare danni alla macchina o ad altri oggetti.

L'adeguamento della macchina a nuovi requisiti tecnici potrebbe comportare delle differenze tra il contenuto di questo manuale e il prodotto acquistato.

Leggere e seguire attentamente tutte le istruzioni contenute in questo manuale. La mancata osservanza di tali istruzioni potrebbe causare gravi lesioni personali.

INDICE

1. ISTRUZIONI DI SICUREZZA
2. ISTRUZIONI PER L'USO
3. MAGAZZINAGGIO
4. GARANZIA
5. AMBIENTE
6. DESCRIZIONE DEI COMPONENTI

1. ISTRUZIONI DI SICUREZZA

1.1. Istruzioni di sicurezza

Importante





Prima di utilizzare questo prodotto, leggere e seguire attentamente le istruzioni riportate di seguito. Per evitare lesioni a se stessi e ad altri, è inoltre necessario rispettare le normative di sicurezza locali.

Conservare queste istruzioni per riferimento futuro. Questo manuale contiene informazioni sulla sicurezza per illustrare i pericoli e i rischi associati al prodotto e come prevenirli. Contiene inoltre importanti istruzioni che devono essere seguite durante l'installazione, l'utilizzo e la manutenzione del prodotto.

È importante leggere e comprendere queste istruzioni prima di tentare di utilizzare questa apparecchiatura. Assicurarsi di avere piena familiarità con i comandi e con il corretto utilizzo del prodotto.

In questo manuale troverete avvisi che forniscono istruzioni di sicurezza e informazioni sui pericoli che potrebbero causare lesioni personali e/o danni materiali. Questi avvisi includono un'icona di avvertimento per indicare la probabilità e la potenziale gravità delle lesioni.

- Pericolo/Avvertenza: Indica un rischio che, se non evitato, potrebbe provocare lesioni gravi.
- Importante/Attenzione: Indica un pericolo che, se non evitato, potrebbe causare lesioni lievi o moderate.
- Nota/Avviso: Indica informazioni considerate importanti ma non correlate a pericoli.

	Prima di intervenire sul trattore, spegnere il motore e rimuovere la chiave.
	Rischio di rimanere intrappolati nella trasmissione. Non avvicinarsi alla macchina ed evitare di indossare abiti larghi che potrebbero impigliarsi nelle parti in movimento. Rischio di proiezione di proiettili.
	Tenersi a distanza dall'area operativa della macchina. Assicurarsi che tutte le protezioni siano al loro posto durante l'uso.
	Velocità massima di presa di forza: 540 giri/min.
	Pericolo di taglio. Tenersi lontani dall'area operativa della macchina. Assicurarsi che tutte le protezioni siano in posizione durante l'uso.

Etichetta di identificazione del produttore:

CE	
TYPE:	YEAR:
SERIAL No.	WEIGHT(Kg)

È severamente vietato rimuovere i dispositivi di sicurezza, le etichette di sicurezza e la targhetta identificativa del produttore.

1.2. norme di sicurezza

Per evitare incidenti sul lavoro, è necessario osservare le norme di sicurezza più elementari:

1.2.1. Operatore

- L'operatore non deve avviare la macchina se non è in piena capacità fisica e mentale:
 - Buona vista e buon udito.
 - Leggi e studia il manuale.
 - Presta attenzione alla tua sicurezza e a quella degli altri.
 - Acquisire familiarità con l'uso e la manutenzione della macchina.
 - È severamente vietato consumare alcolici, assumere droghe o altre sostanze che possano compromettere il funzionamento dell'apparecchio.
- Non indossare abiti larghi che potrebbero impigliarsi nelle parti in movimento.
- Utilizzare i dispositivi di protezione individuale appropriati:
 - Guanti da lavoro standardizzati
 - Calzature di sicurezza
 - Casco
 - Dispositivo di protezione dell'udito
 - occhiali protettivi

1.2.2. Macchina

L'accoppiamento deve essere effettuato esclusivamente nei punti predisposti a tale scopo, nel rispetto delle norme di sicurezza.

- È vietato utilizzare la macchina come mezzo di trasporto di persone, animali o oggetti.
- La macchina deve essere in perfetto stato di funzionamento e mantenuta con ricambi originali.
- È severamente vietato apportare modifiche alla macchina senza l'autorizzazione del produttore.

1.2.3. Utilizzo

- È necessaria cautela durante l'aggancio e lo sgancio della macchina al trattore.
- Le operazioni di manutenzione, pulizia e regolazione devono essere eseguite esclusivamente a motore spento e con la chiave di accensione rimossa.
- Assicurarsi che non ci sia nessuno nell'area operativa della macchina.

Nota: decliniamo ogni responsabilità per danni di natura naturale causati dalla mancata osservanza delle norme di sicurezza e di utilizzo.

1.3. Rischi residui

▲ **Importante**

Anche se conforme alle normative di sicurezza del prodotto, potrebbero sussistere rischi residui, date le caratteristiche dell'apparecchiatura e l'uso per cui è stata progettata.

Seguendo le istruzioni di sicurezza, è possibile ridurre al minimo i rischi residui.

- Seguendo queste istruzioni e prestando attenzione, si ridurrà il rischio di lesioni personali e danni alle attrezzature.
- La mancata osservanza di queste istruzioni di sicurezza può causare lesioni all'operatore o danni alle cose.
- La mancanza di attenzione, l'uso improprio o la mancata osservanza delle norme di sicurezza possono provocare lesioni alle mani e alle dita quando il cuneo è in movimento.

Nota: anche adottando misure preventive, potrebbero sussistere rischi residui non evidenti.

2. ISTRUZIONI PER L'USO

2.1. Prima dell'uso

Prima di iniziare il lavoro, verificare e regolare:

- 1) La tensione delle cinghie trapezoidali
- 2) Il livello dell'olio del cambio
- 3) I punti di lubrificazione

2.1.1. Regolazione della tensione delle cinghie

▲ **Attenzione**

Per eseguire questa operazione, la macchina deve essere sempre spenta. Rimuovere il coperchio della cinghia.

- Rimuovere il copri-cinturino
- Allentare le viti 1-2.
- Stringere le cinghie con la vite 3-4
- Ristringere le viti 1-2
- Riposizionare la copertura del cinturino.

La velocità di lavoro consigliata è di 1,5 km/h, a seconda dell'altezza e della consistenza dell'erba e delle condizioni di lavoro.

Le cinghie trapezoidali vengono regolate manualmente utilizzando i punti di regolazione "B" (schema sottostante) dopo aver allentato le viti di fissaggio. La regolazione si effettua ruotando la vite B fino a raggiungere la tensione

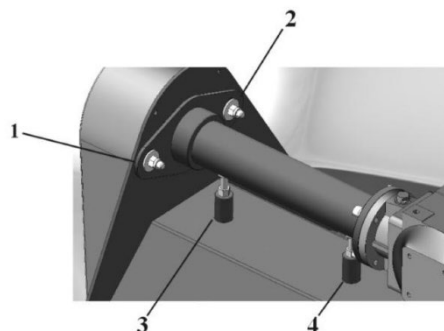

corretta. Una volta terminata la regolazione, serrare tutte le viti allentate.

Sostituisci i cinturini non appena risultano usurati o in cattive condizioni.

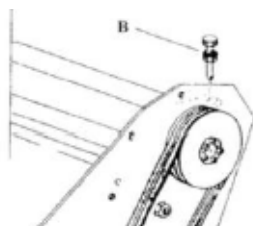

2.1.2. Inizio

Prima di utilizzare la macchina, serrare tutti i bulloni, i dadi e le viti.

Per garantire la stabilità, le macchine devono essere dotate di un supporto quando sono spente (vedere lo schema sottostante).

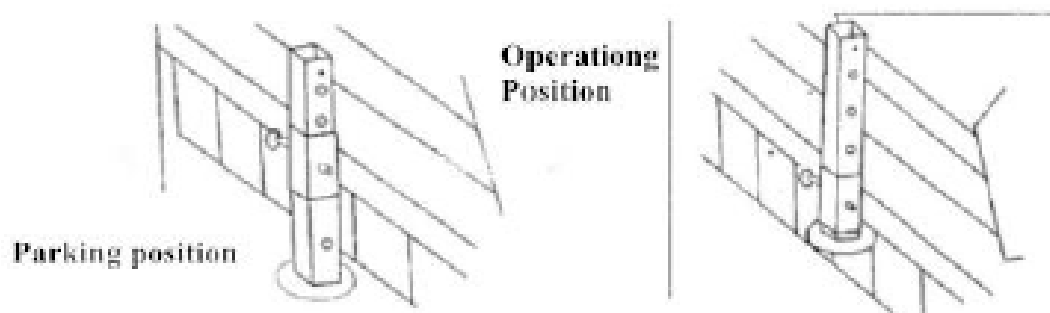

⚠ Attenzione

È vietato rimanere nello spazio tra la macchina e il trattore durante la fase di passaggio dalla posizione di parcheggio alla posizione di lavoro.

La macchina si aggancia tramite un attacco a tre punti. Può essere agganciata a qualsiasi trattore dotato di attacco universale a tre punti (N01). Poiché la lunghezza della barra di sollevamento varia a seconda del trattore, è necessario determinare la posizione ottimale della macchina rispetto al trattore. Questa posizione si determina posizionando la macchina a una distanza dal trattore tale che il giunto universale sia serrato a 5-10 cm dalla sua posizione di massima chiusura.

Avvicinarsi ai bracci di sollevamento e posizzarli tra gli assi. Inserire i perni e fissarli con i perni di bloccaggio. Bloccare i bracci di sollevamento con catene e tenditori appositi per impedire movimenti laterali della macchina. Fissare il giunto universale e assicurarsi che sia bloccato all'albero cardanico del trattore e al lato della macchina, in modo che non si muova o si sposti, indipendentemente dalla sua posizione. Collegare l'attacco a tre punti, assicurandosi che l'albero cardanico sia parallelo al terreno. È fondamentale che l'asse della macchina e l'albero cardanico del trattore rimangano sempre paralleli.



For the mouvement, the machine must be lifted from the ground.

Nota: non utilizzare l'apparecchio in uno spazio chiuso.

2.1.3. Trasmissione

▲ Attenzione

Utilizzare esclusivamente giunti cardanici conformi alle normative CE e che rispettino le misure di protezione.

Il giunto universale deve essere installato solo con il motore del trattore spento e la chiave disinserita.

L'installazione della guarnizione deve essere perfetta e la protezione deve essere nella posizione corretta.



Assicurarsi che le catene posizionate sulla protezione del giunto cardanico siano fissate saldamente per evitare l'autorotazione.

Prima di azionare la presa di forza, tenere le persone a distanza e assicurarsi che la velocità di rotazione della presa di forza del trattore sia di 540 giri/minuto.

Non avvicinarsi quando la presa di forza è in funzione.



Prima di eseguire qualsiasi operazione di pulizia, manutenzione o lubrificazione, spegnere il motore, rimuovere la chiave e conservarla in un luogo sicuro.

Quando il giunto cardanico non è più collegato alla presa di forza del trattore, deve essere tenuto fermo dal suo supporto per evitare danni.

2.1.4. altezza di taglio

Per ogni lavoro specifico, si consiglia di adattare la macchina all'attività che si desidera svolgere.

Per risparmiare carburante ed energia e ridurre l'usura della macchina, regolare correttamente l'altezza di lavoro.

Per regolare l'altezza di lavoro, allentare la vite N01, rimuovere le viti a destra e a sinistra di N02 e regolare l'altezza del rullo (vedere lo schema sottostante) posizionando l'accessorio nella posizione desiderata. Il foro inferiore offre una maggiore altezza di taglio; riposizionare la vite N02 nel foro selezionato e serrare le quattro viti N01 e N02.

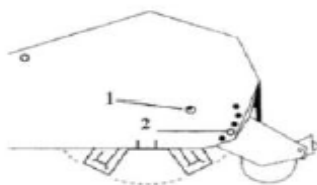

La macchina è stata realizzata in modo tale che il giunto cardanico ruoti a 540 giri/min; pertanto, deve essere dotata di una protezione a catena per impedire la rotazione spontanea durante l'utilizzo del giunto cardanico.

2.1.5. Dati tecnici

	PTODTDDHCY125	PTODTDDHCY135
Trattore HP	25-35 CV	25-35HP
larghezza di taglio	1250 mm	1350 mm
velocità PTO	540 giri al minuto	540 giri al minuto
Numero di lame	84	84
Tipo di lame	E	E
Dimensioni	1396×785×680 mm	1496×785×680 mm
Peso	240 kg	255 kg

2.1.6. Ingranaggi

Prima di avviare la macchina, controllarla periodicamente

Controllare il livello dell'olio

Verifica che la griglia di ventilazione dell'aspirazione del cambio non sia ostruita. In tal caso, puliscila o disostruiscila con aria compressa.

Dopo 50 ore di funzionamento, l'olio deve essere cambiato; successivamente, ogni 250 ore e almeno una volta all'anno.

Procedere come segue: rimuovere la vite di scarico situata sotto

Procedere come segue: rimuovere la vite di scarico situata sotto l'ingranaggio per consentire all'olio di defluire; quindi rimettere il tappo e rabboccare con olio per ingranaggi fino al livello indicato.

Utilizzare lo stesso tipo di olio SAE 90 EP

Non versare olio o grasso sulle cinghie trapezoidali; se ciò dovesse accadere, pulirle accuratamente per evitare slittamenti e usura.

▲ Attenzione

Ogni 10 ore, controllare la macchina per verificare la presenza di lame danneggiate, usurate o mancanti e sostituirle secondo le raccomandazioni del produttore per evitare squilibri.

Controllare e, se necessario, sostituire il dispositivo di fissaggio.

Non rimuovere le protezioni che impediscono l'accesso ai punti pericolosi e proteggono la macchina.

Non installare pale usurate, mancanti o danneggiate, poiché ciò può causare pericolosi squilibri. Controllare quotidianamente le pale e i dispositivi di fissaggio e sostituire le pale mancanti o usurate con pale nuove.

Per fissare la lama, le boccole usurate devono essere sostituite con delle nuove.

Utilizzare sempre le viti di fissaggio originali.

▲ Attenzione

In caso di vibrazioni, è necessario arrestare la macchina e ispezionare le lame. Se sono rotte o danneggiate, devono essere sostituite con lame nuove. Se la macchina continua a vibrare anche dopo questa operazione, è necessario portarla presso un'officina specializzata per la manutenzione.

2.1.7. Lubrificazione

Prima di avviare la macchina, verificare che tutte le parti interne siano lubrificate.

Per quanto riguarda il giunto universale, attenersi alle raccomandazioni del produttore.

Il rotore del martello tagliaerba è dotato di cuscinetti su entrambi i lati che devono essere lubrificati; utilizzare un attrezzo manuale e lubrificare frequentemente con piccole quantità di lubrificante.

Pulire gli ugelli di ingrassaggio prima di ogni lubrificazione.

Iniettare lentamente il grasso nei cuscinetti. Evitare di applicare una pressione eccessiva per non danneggiare i componenti dei cuscinetti.

▲ Attenzione

Per qualsiasi intervento, riparazione, pulizia o lubrificazione, spegnere il motore del trattore e rimuovere la chiave; conservarla con sé.

Utilizzare guanti e strumenti adeguati per sostituire gli utensili da taglio.

Sostituire le protezioni usurate o rotte.

Svuotare l'olio entro i tempi consigliati.

Non dimenticare di scollegare il cavo del generatore e la batteria se devi eseguire saldature sulla macchina mentre è collegata al trattore.

Utilizzare esclusivamente ricambi progettati specificamente per la propria macchina.

Prima dell'uso, verificare che tutte le viti e i dadi siano ben serrati.

3. MAGAZZINAGGIO

La macchina deve essere pulita a fondo per prevenire la corrosione.

Se si pulisce la macchina con un'idropulitrice, non dirigere un getto d'acqua verso i cuscinetti.

Controllare gli accessori, come l'albero cardanico, i rulli e la cinghia; pulirli accuratamente, verificarne le condizioni e, se necessario, sostituirli con pezzi nuovi.

Lubrificare tutte le parti che lo richiedono.

Aggiungere l'antiruggine e, se possibile, riverniciare le parti graffiate o danneggiate.

3.1. Avvio dopo il rimessaggio

- 1) Controllare il livello dell'olio e rabboccare se necessario.
- 2) Controllare e serrare tutte le viti e i dadi.
- 3) Verifica le impostazioni della macchina.
- 4) Verificare le condizioni della lama.

4. GARANZIA

Qualora il prodotto presentasse un difetto di fabbricazione durante il periodo di garanzia, si prega di contattare il rivenditore o di recarsi direttamente presso il punto vendita munito della documentazione necessaria.

La ricevuta d'acquisto deve essere conservata come prova della data d'acquisto. L'utensile deve essere restituito al distributore in condizioni accettabili e pulito, nella sua custodia originale sagomata, se presente, insieme alla relativa prova d'acquisto.

4.1. Periodo di garanzia

Il periodo di garanzia legale per il prodotto inizia dalla data di acquisto originale da parte del primo acquirente e la sua durata sarà quella stabilita dal Regio Decreto Legge sulla tutela dei consumatori e degli utenti contro le situazioni di vulnerabilità sociale ed economica dell'anno corrispondente al momento dell'acquisto del prodotto.

Alcuni paesi non prevedono limitazioni alla durata delle garanzie implicite o non consentono l'esclusione o la limitazione dei danni consequenziali o incidentali; in tal caso, le limitazioni e le esclusioni di cui sopra potrebbero non essere applicabili. Questa garanzia conferisce specifici diritti legali e l'utente potrebbe godere anche di altri diritti che variano da stato a stato o da paese a paese.

4.2. Esclusioni

La presente garanzia non copre danni al prodotto o problemi di funzionamento causati da:

- Normale usura dovuta all'utilizzo.
- Uso improprio, negligenza, funzionamento imprudente o mancanza di manutenzione.
- Difetti causati da un uso improprio, danni causati da manipolazione da parte di personale non autorizzato da Anova o utilizzo di ricambi non originali.
- Difetti nelle parti soggette a normale usura, come cuscinetti, spazzole, cavi, spine o accessori come trapani, punte da trapano, lame per seghe, ecc.
- Danni o difetti derivanti da uso improprio, incidenti o modifiche.
- Uso e conservazione non corretti (esplicito riferimento al mancato rispetto delle regole descritte nelle istruzioni per l'uso).
- Usura causata dal cliente (ad esempio, lame della sega rotte, spazzole di carbone consumate, ecc.).

- Usura e danni secondari dovuti a mancanza di manutenzione, riparazione o lubrificazione (ad esempio, danni da surriscaldamento causati da fessure di raffreddamento ostruite, danni ai cuscinetti dovuti a sporco, danni da gelo, ecc.).
- Danni evidenti dovuti a un uso eccessivo/sovraccarico.
- Danni causati da forniture inadeguate (ad esempio, carburante errato)
- Rottura di componenti o accessori dell'alloggiamento causata da carichi eccessivi dovuti a sollecitazioni anomale.
- Deformazione indotta dal carico dei componenti o degli accessori dell'alloggiamento a causa di sollecitazioni anomale.
- Danni derivanti dall'utilizzo di materiali di consumo riempiti eccessivamente o che presentano perdite dovute a conservazione impropria, detergenti inadeguati o altri componenti chimici dannosi.
- Danni dovuti a un'esposizione impropria a temperature estreme (ad esempio, fessurazioni da gelo, deformazione termica dei componenti, ecc.).
- Danni derivanti dall'esposizione permanente alle radiazioni ultraviolette.
- Danni causati da una manutenzione inadeguata.
- Qualsiasi danno causato dalla mancata osservanza delle istruzioni contenute nel manuale di istruzioni.
- Qualsiasi prodotto che sia stato riparato da un professionista non qualificato.
- Qualsiasi prodotto collegato a una fonte di alimentazione non idonea (amperaggio, tensione, frequenza).
- Qualsiasi danno causato da influenze esterne (acqua, sostanze chimiche, fattori fisici, urti) o sostanze estranee.
- Utilizzo di accessori o parti non idonei.
- Non copre i difetti delle parti soggette a normale usura, né i danni o i difetti derivanti da uso improprio, incidenti o modifiche, né le spese di trasporto.

Inoltre, la garanzia decade se il prodotto è stato alterato o modificato, oppure se il marchio/numero di serie della macchina è stato cancellato o rimosso.

La manutenzione ordinaria, la messa a punto, le regolazioni o la normale usura non sono coperte da questa garanzia.

Questo manuale non copre tutte le possibili situazioni relative alle esclusioni di garanzia; per ulteriori informazioni, si prega di contattare il distributore Anova più vicino.

4.3. In caso di incidente

La garanzia deve essere compilata correttamente con tutte le informazioni richieste e accompagnata dalla fattura d'acquisto.

Anova si riserva il diritto di rifiutare qualsiasi reclamo qualora l'acquisto non possa essere verificato o qualora risulti evidente che il prodotto non sia stato sottoposto a una corretta manutenzione (manutenzione, pulizia delle fessure di ventilazione, lubrificazione, manutenzione regolare delle spazzole di carbone, pulizia, conservazione, ecc.).

Per uso privato si intende l'uso domestico personale da parte di un consumatore finale. L'uso commerciale, invece, comprende tutti gli altri usi, inclusi quelli a fini commerciali, di generazione di reddito o di noleggio. Una volta che il prodotto è stato utilizzato per scopi commerciali, sarà considerato un prodotto commerciale anche ai fini della presente garanzia.

Queste sono le nostre condizioni di garanzia standard, ma occasionalmente potrebbero essere previste coperture di garanzia aggiuntive non specificate al momento della pubblicazione. Per ulteriori informazioni, si prega di contattare il rivenditore autorizzato Anova più vicino o visitare il sito www.millasur.com.

L'assistenza in garanzia è disponibile esclusivamente tramite i distributori autorizzati Anova. Puoi trovare il distributore più vicino sulla nostra mappa dei distributori all'indirizzo www.anova.es.

5. AMBIENTE



È fondamentale garantire che i prodotti e i loro componenti vengano smaltiti in modo responsabile per proteggere l'ambiente. Di seguito, troverete delle linee guida generali per il corretto smaltimento dei vari materiali utilizzati nella vostra macchina.

Smaltisci il tuo apparecchio in modo ecologico. Non dovremmo gettare gli apparecchi insieme ai normali rifiuti domestici. I loro componenti in plastica e metallo possono essere separati per tipologia e riciclati.

Quando si smaltiscono macchinari o prodotti metallici, è importante ricordare che i loro componenti metallici, come ferro, acciaio o alluminio, devono essere correttamente riciclati presso gli impianti di riciclaggio dei metalli. Ciò contribuirà al loro potenziale riutilizzo nella produzione di nuovi prodotti.

Oli e carburanti

Gli oli e i carburanti usati, tra le altre cose, devono essere riciclati correttamente. Non versate questi liquidi negli scarichi, nel terreno, nei fiumi, nei laghi o nei mari, poiché possono causare gravi danni ambientali. Portateli presso un centro di riciclaggio o un punto di raccolta specializzato. Questo processo contribuisce a prevenire la contaminazione dell'acqua e del suolo e consente, ove possibile, il riutilizzo sicuro degli oli.

Plastica

La plastica deve essere separata e portata presso gli appositi punti di raccolta differenziata. Non gettarla insieme ai normali rifiuti domestici. La plastica è riciclabile, contribuendo così a ridurre i rifiuti.

Cartone

I materiali di imballaggio, come il cartone, sono riciclabili. Assicuratevi di separare il cartone pulito e asciutto e di depositarlo negli appositi contenitori per la raccolta differenziata o presso un punto di raccolta rifiuti ufficiale. Non smaltirlo insieme ai rifiuti domestici.

Batterie

Le batterie e gli altri componenti elettronici degli apparecchi devono essere smaltiti presso gli appositi punti di raccolta per evitare il rilascio di sostanze tossiche nell'ambiente. Non gettateli nella spazzatura indifferenziata. Portateli presso i centri di riciclaggio competenti per un corretto e responsabile smaltimento.

Seguendo queste linee guida, contribuirai alla tutela dell'ambiente e alla conservazione delle risorse. Per maggiori informazioni sullo smaltimento e il riciclaggio dei materiali, contatta le autorità locali e consulta le informazioni necessarie.

6. DESCRIZIONE DEI COMPONENTI

