

Instrucciones y manual usuario

# OR7500



**ALNOVA**<sup>®</sup>

Millasur, SL.  
Rúa Eduardo Pondal, nº 23 - Pol. Ind. Sigüeiro  
15688 - Oroso - A Coruña 981 696465 [www.millasur.com](http://www.millasur.com)

ES



**ANOVA** desea felicitarle por haber elegido uno de nuestros productos y le garantiza la asistencia y cooperación que siempre ha distinguido a nuestra marca a lo largo del tiempo. Esta máquina está diseñada para durar muchos años y para ser de gran utilidad si es usada de acuerdo con las instrucciones contenidas en el manual de usuario. Le recomendamos, por tanto, leer atentamente este manual de instrucciones y seguir todas nuestras recomendaciones. Para más información o dudas puede ponerse en contacto mediante nuestros soportes web como [www.Anovamaquinaria.com](http://www.Anovamaquinaria.com).

## **INFORMACIÓN SOBRE ESTE MANUAL**

Preste atención a la información proporcionada en este manual y en la máquina por su seguridad y la de otros.

- Este manual contiene instrucciones de uso y mantenimiento.
- Lleve este manual consigo cuando vaya a trabajar con la máquina.
- Los contenidos son correctos a la hora de la impresión.
- Se reservan los derechos de realizar alteraciones en cualquier momento sin que ello afecte nuestras responsabilidades legales.
- Este manual está considerado parte integrante del producto y debe permanecer junto a este en caso de préstamo o reventa.
- Solicite a su distribuidor un nuevo manual en caso de pérdida o daños.

## **LEA ATENTAMENTE ESTE MANUAL ANTES DE USAR LA MÁQUINA**

Para asegurar que su máquina proporcione los mejores resultados, lea atentamente las normas de uso y seguridad antes de utilizarla.

### **OTRAS ADVERTENCIAS:**

Una utilización incorrecta podría causar daños a la máquina u a otros objetos.

La adaptación de la máquina a nuevos requisitos técnicos podría causar diferencias entre el contenido de este manual y el producto adquirido.

Lea y siga todas las instrucciones de este manual. Incumplir estas instrucciones podría resultar en daños personales graves.

## Acerca de este manual

### Advertencia

No utilice, repare ni inspeccione este producto antes de leer y comprender estas instrucciones. La conducción, el mantenimiento y la inspección de este producto deben realizarse de acuerdo con los requisitos de estas instrucciones.

Conserve este manual completo para su uso.

## Acerca de este producto

### Advertencia

Este producto es potencialmente peligroso. Asegúrese de que la conducción, mantenimiento e inspección se lleven a cabo de acuerdo a este manual.

Este producto es un vehículo de transporte agrícola, no lo utilice para otros fines.

Está prohibido circular con la máquina por carreteras, carreteras nacionales y otras carreteras. Si ocurren accidentes de tráfico en las carreteras, nuestra empresa no se hará responsable de ellos.

No modifique este producto. Además, para evitar accidentes, no retire las cubiertas de protección.

## Términos de advertencia

Este manual divide los términos de advertencia en varias categorías según el grado de peligro (o el tamaño del accidente).

Por favor, comprenda correctamente el significado de los términos de advertencia y utilice los productos de acuerdo con las instrucciones.

<b>Términos de advertencia</b>	<b>Significado</b>
Peligro	Advertencia muy peligrosa. No operar de acuerdo con las instrucciones, puede provocar fácilmente víctimas.
Advertencia	Advertencia de peligro potencial. El hecho de no operar de acuerdo con las instrucciones puede causar víctimas.
Atención	Advertencia de peligro potencial. No utilizar la máquina de acuerdo con las instrucciones pueden causar accidentes de moderados a leves. Además, es fácil dañar la máquina.
Sugerencia/ Importante	Llamar la atención o brindar información útil.

## Acerca de la información de la placa de identificación

Verifique la factura de venta con el número de serie, la marca del motor y la información del modelo en la placa de identificación. Para conocer el nombre de la marca y el modelo del motor, consulte los datos técnicos en el apartado octavo.

*Posición de la placa de identificación*

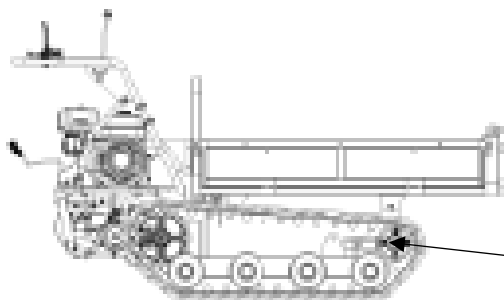

Posición  
placa

*Placa de identificación*



**ANOXA®**

## ■ Contenido

1. precauciones de seguridad
  - 1.1 Instrucciones previas a la conducción
  - 1.2 Instrucciones de conducción
  - 1.3 Instrucciones de carga
  - 1.4 Instrucciones de estacionamiento
  - 1.5 Instrucciones de mantenimiento
2. Instrucciones de funcionamiento
  - 2.1 Nombre y función de cada parte
  - 2.2 Conducción y puesta en marcha
3. Accesorios y repuestos
  - 3.1 Puntos principales para la instalación
4. Instrucciones de mantenimiento
  - 4.1 Reemplazo y reposición de aceite.
  - 4.2 Lista de verificación periódica.
  - 4.3 Dispositivo para caminar
  - 4.5 Inspección y ajuste de la correa en V o trapezoidal
  - 4.6 Inspección y ajuste del dispositivo de freno
  - 4.7 Ajuste del embrague de dirección.
  - 4.8 Inspección y mantenimiento del motor
5. Solución de problemas
  - 5.1 Dispositivo para caminar
  - 5.2 Dispositivo de freno defectuoso
  - 5.3 Desprendimiento de pistas
  - 5.4 Mecanismo de dirección deficiente
6. Transporte y almacenamiento
  - 6.1 Puntos clave de manipulación
  - 6.2 Puntos clave de almacenamiento
7. Consejos para sistemas hidráulicos
8. Datos técnicos
9. Medio ambiente
10. Despiece
11. Declaración conformidad CE

# 1. Precauciones de seguridad

## Instrucciones de conducción y operación seguras

A continuación, se exponen los aspectos generales de seguridad que deben observarse durante la conducción y la puesta en marcha, de acuerdo con las disposiciones. Recuerde siempre conducir y trabajar con seguridad.



## 1.1. Instrucciones previas a la conducción

### Use ropa de seguridad y equipo de protección correctamente

No use chaleco, pantalones cortos, pantuflas u otra ropa ligera cuando trabaje.

### Verifique antes de la puesta en marcha

Antes de conducir, realice las comprobaciones necesarias, busque anomalías y repárelas a tiempo.

### Está estrictamente prohibido fumar y encender fuego.

Manténgase alejado de los fuegos artificiales cuando toque el combustible.

Además, antes de repostar, es necesario confirmar que el motor está apagado.

### No montar

Esta máquina está prohibida para viajar o conducir en ella.

### Prohibido conducir la máquina ebrio

## 1.2 Instrucciones de conducción

### No empiece a conducir en una zona mal ventilada

Al arrancar el motor, asegúrese de hacerlo en el lugar de ventilación para evitar la intoxicación.

### Preste atención a la superficie de la carretera y su inclinación



Cuando la carretera esté inclinada, cambie la marcha a [1] para conducir a baja velocidad y así evitar accidentes como derrapes y vuelcos.

### Observe la velocidad de la máquina

Preste atención a las condiciones de la carretera y conduzca con seguridad.

### **Evite arranques, aceleraciones, giros y paradas urgentes.**

No arranque, acelere, gire o detenga con prisa, ya que puede causar fácilmente lesiones al conductor y derrapar o volcar la máquina.

### **No cruce ni gire en la carretera inclinada**

No cruzar una calzada inclinada para evitar que el vehículo derrape o vuelque. Tampoco gire en la calzada inclinada para evitar accidentes como vuelcos o derrapes.

### **Especial precaución**

Cuando la carretera no esté en condiciones óptimas.

## **1.3 Instrucciones de carga**

### **Sin sobrecarga**

La cantidad de carga no debe exceder el máximo que puede soportar.

### **Carga adecuada**

Para evitar una carga desigual que haga que la oruga se incline, coloque la mercancía de manera uniforme y fíjela con una cuerda.

También se debe prestar atención a la altura de carga para garantizar la línea de visión durante el transporte.

### **Presta atención al límite de peso**

Al cruzar un puente de madera, asegúrese de que la suma del peso de la máquina, la capacidad de carga y el peso del conductor no exceda la capacidad de carga del puente de madera. Además, pase con mucho cuidado dentro de la velocidad especificada.

### **Preste atención al peso de carga del suelo inclinado**

En la superficie de la carretera con una inclinación no superior a 15°, la capacidad de carga debe controlarse por debajo de 500 kg. Si la inclinación es superior a 15°, conduzca la máquina vacía. No conduzca por carreteras con una pendiente superior a 25°. Evite cambiar de marcha cuando la carretera esté inclinada.

### **No realizar operaciones basculantes en superficies inclinadas**

No vuelque la caja de la oruga en la zona inclinada, ya que puede hacer que la máquina vuelque. Si es necesario, la carrocería debe estar nivelada.

## 1.4 Instrucciones de estacionamiento

### No estacionar en lugares peligrosos

Elija estacionamiento en terrenos duros, no en lugares peligrosos.

Está estrictamente prohibido inspeccionar y reparar la máquina cuando la caja esté elevada.

Se debe sacar la caja cuando se repare o inspeccione piezas debajo de la misma. De lo contrario, puede causar lesiones graves al personal o daños a la máquina.

### Las orugas deben estar frenadas al detenerse en una pendiente

No se detenga en una pendiente. Si es necesario, se deben frenar las orugas.

## 1.5 Instrucciones de mantenimiento

### El motor debe apagarse durante la revisión y la reparación.

El motor debe apagarse para su revisión.

### Presta atención

Tanto el motor como el aceite están a alta temperatura justo después de apagar el motor. Espere a que el motor se enfríe antes de su mantenimiento para evitar quemaduras.

### No fumar

Al realizar el mantenimiento del motor, está estrictamente prohibido acercarse con fuego.

## 2. Instrucciones de funcionamiento

### 2.1 Nombre y función de cada parte

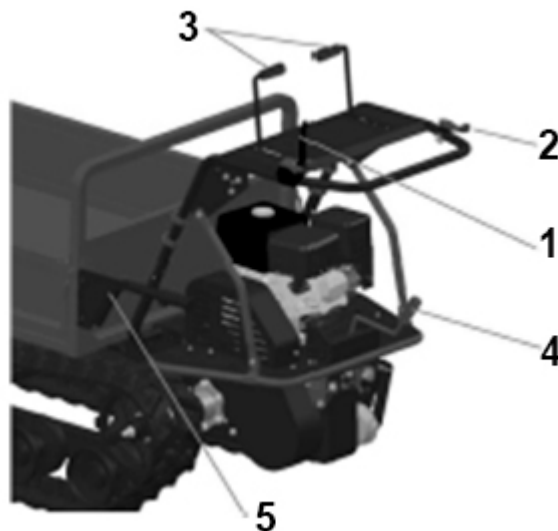



1 Barra de embrague	Se usa para controlar el movimiento y parada de la máquina
2 Palanca del acelerador	Controlar la velocidad del motor
3 La palanca de dirección	Controlar el giro a la izquierda y a la derecha
4 Palanca de cambios	Controlar el avance, retroceso o cambiar la velocidad
5 La barra de embrague	Levante el recipiente después de sujetar el asa. Después de bajar la caja, suelte la manija para bloquearla.

## 2.2 Conducción y puesta en marcha

### 2.2.1 Preparación previa a la conducción

#### 2.2.1.1 Verificación antes de la puesta en marcha

La verificación previa a la puesta en marcha debe realizarse con atención.

Para conocer los puntos principales de la verificación, consulte la lista de verificación periódica (apartado 4.2).

#### 2.2.1.2 Inspección y reposición de combustible



#### Advertencia

- Manténgase alejado de los fuegos artificiales al repostar.
- Al repostar, el motor debe estar parado.
- Al repostar, preste atención y evite los derrames de combustible. El combustible es altamente inflamable y puede ocasionar incendios.

1) Abra la tapa del tanque y confirme que la cantidad es suficiente. De lo contrario, reposte.

2) Abra la tapa del tanque y reposte.

3) Cierre la tapa del tanque.

#### Sugerencia

El combustible recomendado es la gasolina sin plomo.

Capacidad del tanque: 3.6L

**ALNOVA®**

## 2.2.2 Método de arranque

### Advertencia

- El motor debe arrancarse en un lugar ventilado para evitar accidentes por intoxicación por gases de escape.
- Asegúrese de que el entorno sea seguro.
- Es necesario confirmar si la barra de embrague está en posición de desbloqueo, para evitar lesiones al conductor o a terceros provocadas por el vuelo.

### Presta atención a:

En invierno o en un ambiente seco y frío, debe calentar el motor antes de conducir, si el motor no está lo suficientemente caliente, acortará la vida útil del motor.

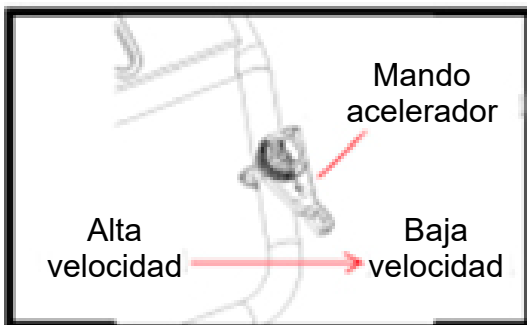

- 1) Confirme si la barra del embrague está suelta;
  - 2) Confirme si la palanca de cambios está en la posición neutral [O]
  - 3) Ponga el interruptor de combustible a la posición "on"
  - 4) Ajuste la manija de la válvula del acelerador a la posición "cerrada"
- Recomendación:* esta operación no es necesaria cuando el motor está calentado.

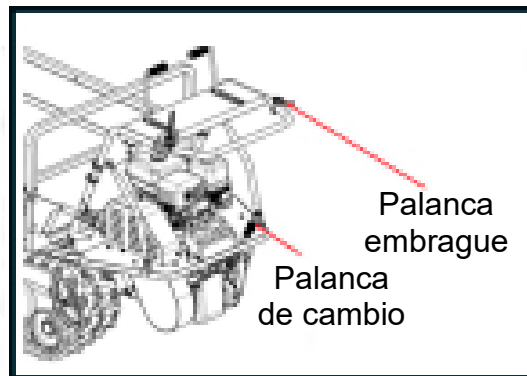

- 5) Confirme que la varilla del acelerador se mueve un poco hacia la dirección de alta velocidad
- 6) Coloque el interruptor principal en la posición de [ON]
- 7) Tire del cable para arrancar el motor
- 8) Empuje la palanca de la válvula de retorno a su posición original
- 9) Conduzca 1-2 minutos de calentamiento sin carga.

### Sugerencia

Después de comprar este producto, durante la primera semana (alrededor de 40-50 horas) de prueba / puesta en marcha, intente evitar la conducción en exceso.

### 2.2.3 Método de conducción

- 1) Confirmar la seguridad de los lados delantero y trasero, izquierdo y derecho de la máquina
- 2) Confirmar que la barra de embrague está floja
- 3) Confirme que la palanca de cambios está apagada [O]

#### Sugerencia

Consulte los datos técnicos para conocer la velocidad de marcha correspondiente a cada posición de velocidad.

Cuando la palanca de cambios no sea fácil de cambiar, presione ligeramente la palanca del embrague y luego cambie de nuevo.

- 4) Mover la varilla aceleradora hacia la dirección de alta velocidad puede aumentar la velocidad.
- 5) Presione la barra del embrague completamente para conducir la máquina.



#### Advertencia

*Aléjese de la gente*

- Al arrancar, es necesario prestar atención a la pendiente de la carretera y otras condiciones, conduciendo a una velocidad segura.
- Se prohíben las operaciones de avance rápido, aceleración rápida, giros bruscos y otras operaciones para evitar causar lesiones al conductor y accidentes como derrapar o volcar la máquina
- En la superficie de la carretera inclinada, la palanca de cambios y la palanca aceleradora deben ajustarse a la marcha baja para conducir, de lo contrario, el conductor se lesionará fácilmente o la máquina patinará y se volcará. Tampoco cruce la superficie de la carretera inclinada.
- No gire en una carretera inclinada, ya que puede hacer que el vehículo retroceda, patine o vuelque.
- Preste especial atención si la vista no es clara o la carretera es estrecha, inclinada, ondulada u otras condiciones de conducción son peligrosas.

6) Al girar a la izquierda, gire la barra del embrague de dirección a la izquierda;

7) Al girar a la derecha, gire la barra del embrague de dirección a la derecha.

### 2.2.4 Método de velocidad variable

1. Verifique que el vehículo esté detenido y que no se permita que los cambios de marcha excedan las cargas y rampas permitidas.



#### Advertencia

- Por favor, accione la palanca de cambios con precisión. Si la operación de cambio de marchas no está en su lugar, el cambio de marchas se caerá fácilmente.

2. Presione primero la varilla del embrague, confirme que la varilla de cambio esté en su lugar y luego camine con la máquina en marcha.

#### Sugerencia

Consulte los datos técnicos para conocer la velocidad de cada marcha. Cuando la palanca de cambios no sea fácil de cambiar en su lugar, presione ligeramente la varilla del embrague y

luego cambie de nuevo.

### 2.2.5 Método de estacionamiento



#### Advertencia

- No se permite el estacionamiento de emergencia, lo que puede causar que la máquina patine y vuelque
- Por favor, deténgase en un lugar plano, duro y peligroso.
- No estacione en un lugar inclinado y debe apretar las ruedas cuando sea necesario.

1. Gire el acelerador a una posición de baja velocidad y reduzca la velocidad de la máquina
2. Suelte la varilla del embrague y detenga el vehículo
3. Mueva la palanca de cambios a la posición [O]
4. Gire el interruptor principal a la posición de APAGADO y detenga el motor
5. Gire el interruptor de combustible a la posición "apagado"

#### Sugerencia

Cuando el motor está funcionando a baja velocidad, la bujía tiende a acumular residuos de carbón. Por lo tanto, cuando el motor está en un estado de baja rotación durante mucho tiempo, póngalo unos instantes a alta rotación para quitar los residuos.

## 3. Accesorios y repuestos

### 3.1. Consejos para la instalación de la máquina

1. Coloque la máquina en una carretera plana
2. Después de alinear los orificios de montaje del contenedor/caja con los orificios de montaje del chasis, inserte el eje del contenedor en los orificios y luego instale los pasadores de apertura (como se muestra en la figura siguiente)
3. Dé la vuelta a la caja para que el gancho quede enganchado en el eje del pasador del chasis



## 4. Instrucciones de mantenimiento

### 4.1. Reemplazo y reposición de aceite

Tabla 1: Lista de reposición o reemplazo del aceite

Artículos	Ciclos de suministro o reemplazo	Recomendaciones	Capacidad
Combustible	En cualquier momento	Nº 93 gasolina sin plomo 3.6L	3,6L
Aceite del motor	Inicial: 20 horas Después de la primera vez: cada 100 horas	SAE30 0.6L	0,6L
Aceite caja de cambios	Inicial: 50 horas Después de la primera vez: cada 500 horas		3,5L

The logo for ALNOVA, featuring the brand name in a bold, italicized, sans-serif font with a registered trademark symbol (®) at the end.

#### 4.1.1 Principales puntos para el recambio de aceite de la caja de cambios

1. Estacionar la máquina en el suelo de forma horizontal
2. Prepare recipientes de aceite adecuados
3. Quite el pasador de aceite y suelte el aceite
4. Apriete el pasador después de completar la descarga de aceite.

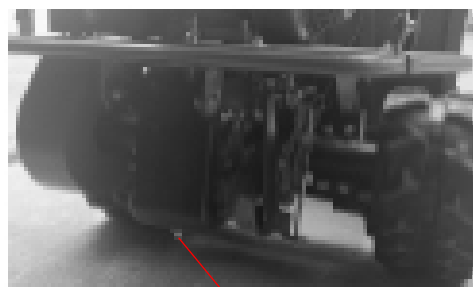

Pasador



#### **Advertencia**

Deseche correctamente el aceite usado

#### **Instrumentos para el cambio de aceite de la caja de cambios**

1. Desatornille tapón de entrada de aceite
2. Coloque un extremo del tubo de llenado en la entrada de aceite, conecte el embudo en el otro extremo e inyecte 3,5L de aceite
3. Deje de repostar cuando el aceite llegue al nivel deseado
4. Apriete los tornillos.

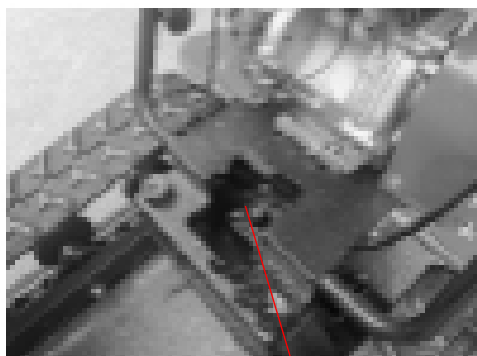

Tornillo de  
inserción aceite

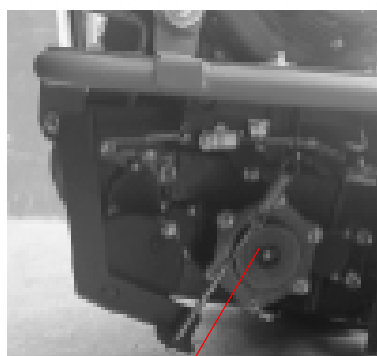

Mirilla de aceite

#### 4.1.2 Fundamentos del cambio del aceite

Consulte las instrucciones del motor para obtener más detalles.

**ALNOVA®**

## 4.2. Lista de verificación periódica

Plan		Cuestiones	Períodos de mantenimiento		
			Cada uso	Mensual	Anual
dispositivo de desplazamiento	Cinta de transporte	¿Hay defectos evidentes?	X	X	X
		¿La tensión es apropiada?	X	X	X
		¿La tuerca tensora está deformada o corroída?	X	X	X
	Caja de cambios	¿Hay marchas fuera de marcha, ruido anormal y calor anormal cuando la caja de cambios está funcionando?	X	X	X
		¿Hay fugas de aceite alrededor de la caja de cambios?		X	X
	Correa en V	¿Es la correa trapezoidal una mujer o no?		X	X
		¿Si la longitud del cinturón está en el valor de referencia?		X	X
	Embrague para caminar	¿Hay ruido anormal en el estado de ralentí a baja velocidad?		X	X
		¿Si no hay deslizamiento en el embrague continuo y se puede realizar sin problemas?		X	X
	Sistema de frenado	¿El sistema de frenos es normal o no?	X	X	X
		¿Puede el freno permanecer estacionario inclinado a 25 grados?		X	X
		Asegura que no haya ruidos anormales y una dirección	X	X	X

		normal durante el funcionamiento.			
	Embrague de dirección	¿Está la fuerza de la palanca en su lugar?	X	X	X
		¿Si el cable está dañado y la conexión es firme o no, y si la cabeza de cada parte del cable está dañada o no?		X	X
	Rueda tensora y Rueda motriz	¿Hay deformación o desgaste evidente?	X	X	X
		¿El cuerpo del eje está en condiciones normales o no?	X	X	X
		¿El cuerpo del eje está en condiciones normales o no?	X	X	X
		¿Hay fugas de aceite en el eje?		X	X
	Uniones	¿La unión está deformada o dañada?		X	X
		¿Está el enlace suelto y la clavija de apertura defectuosos?		X	X
Cuerpo, caja de embalaje y etiqueta	Marco y cuerpo	¿Hay grietas y deformaciones?		X	X
		¿Los tornillos y tuercas de instalación están flojos o se caen?		X	X
	Caja embalaje	¿Son la carrocería, las cajas y las etiquetas flexibles y lisas?		X	X
		¿Hay fisuras o deformaciones?		X	X
		¿Es anormal el interruptor de la puerta del contenedor?		X	X
		¿Los tornillos y tuercas están flojos o se caen?		X	X
	Etiqueta	Las etiquetas deben estar limpias y sin daños	X	X	X



### 4.3 Dispositivo de avance (orugas)



#### Advertencia

El motor debe estar parado durante el mantenimiento y la reparación.

Espere a que las piezas del motor se enfríen después de un tiempo de la parada del motor.

### 4.4 Inspección y ajuste de vía

#### Atención

Las orugas deben usarse dentro del rango de tensión adecuado para evitar que se caigan y que no se acorte su vida útil.



#### Advertencia

Al ajustar, fíjese que el conector esté fijo para evitar que se caiga.

#### 4.4.1 Comprobación

1. Fijar el portador en el suelo horizontal
2. Confirme que la deflexión máxima de la parte superior de la oruga es de 2-3 cm (como se muestra en la figura de la derecha).

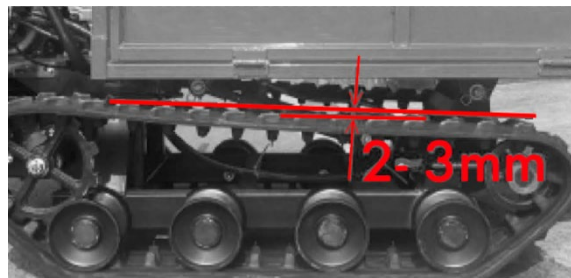

#### 4.4.2 Ajuste

1. Colocar la oruga en el suelo horizontal en reposo
2. Afloje la tuerca de bloqueo
3. Ajuste la tuerca de ajuste para confirmar que la desviación máxima de la parte superior de la oruga es de 2-3 cm
4. Apriete la tuerca de bloqueo



Tuerca de ajuste      Tuerca de bloqueo

## 4.5 Inspección y ajuste de la correa trapezoidal

### Atención

Cuando la correa trapezoidal patina, ajuste la tensión de la correa para evitar un desgaste excesivo.

#### 4.5.1 Inspección

1. Quite la tapa de la correa
2. Revise la correa trapezoidal. Si hay algún daño, comuníquese con la tienda para reemplazarlo a tiempo
3. Coloque de nuevo la tapa de la correa.

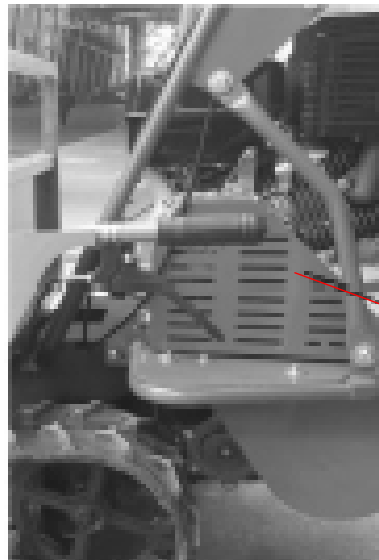

Tapa de correa

#### 4.5.2 Ajuste

1. Afloje la varilla del embrague y desenrosque la tuerca de bloqueo;
2. Gire la tuerca de ajuste primero para alargar la extensión del tornillo de ajuste; ajuste hasta que la varilla del embrague esté presionada, la correa no patine y la correa no pueda saltar de la polea cuando se suelte la manilla de embrague.
3. Si la correa todavía está floja después del ajuste, afloje las cuatro tuercas fijas del motor y mueva el motor hacia atrás hasta que se presione la varilla de embrague y que la correa no pueda patinar. Después suelte la correa aflojando la varilla del embrague.
4. Si el problema del deslizamiento de la correa no se puede resolver después del ajuste anterior, reemplace la correa.



varilla de tornillo de ajuste

Tuerca de apriete

## 4.6 Inspección y ajuste de los frenos

### 4.6.1 Inspección

1. Arranque el motor y ponga la marcha.
2. Presione la varilla del embrague y observe si la oruga está funcionando con normalidad. Deténgala en una pendiente de 30 grados y observe si se mueve hacia abajo.
3. Si hay alguna situación anormal, repárela inmediatamente.



#### Advertencia

Cualquier problema con el freno debe ser ajustado inmediatamente.

### 4.6.2 Ajuste

1. Cuando la velocidad de la oruga es lenta o la correa está intacta y no puede avanzar:

- 1) Como se muestra en la figura de la derecha, gire la tuerca de ajuste 1 y ajústela al extremo del tornillo
- 2) Si aún no puede resolver el problema, comuníquese con el distribuidor o los técnicos para solucionarlo.



2. Cuando la oruga se detiene en la rampa y se mueve hacia abajo:

- 1) Como se muestra en la figura de la derecha, gire la tuerca de ajuste 2 para aumentar la tensión del resorte para que no se deslice más
- 2) Si aún no puede resolver el problema, reemplace las pastillas de freno.

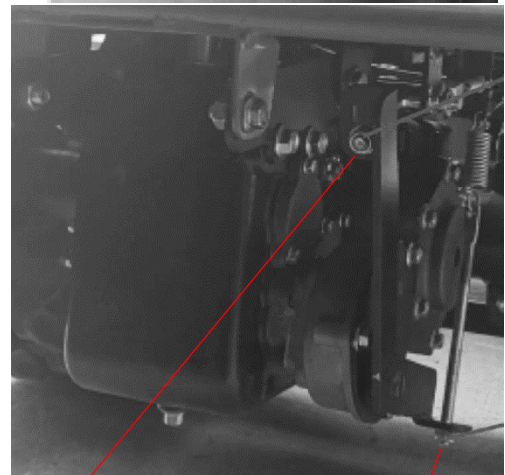

Tuerca de ajuste 1

Tuerca de ajuste 2

**ALNOVA®**

#### 4.7 Ajuste del embrague

1. Cuando la fuerza de tracción de la varilla del embrague sea demasiado grande, afloje la tuerca del tornillo, mueva el tornillo hacia arriba ligeramente y luego bloquéelo.
2. Cuando la fuerza de tracción del embrague de la dirección es demasiado pequeña, afloje la tuerca del tornillo, mueva el tornillo hacia abajo y luego bloquéelo.
3. Si aún no puede resolver el problema, comuníquese con el distribuidor o los técnicos para resolverlo.

Tornillo



#### 4.8 Inspección y mantenimiento del motor

Para mantener el buen estado del producto es importante llevar una inspección regular y mantenimiento adecuado del motor.



##### **Atención**

Cualquier mantenimiento inoportuno o erróneo provocará fallos en el correcto funcionamiento de la máquina, lo que anulará la garantía.

**ALNOVA®**

## **5. Solución de problemas**

### **5.1 Carretilla oruga**

“Si presiono la palanca de embrague, no avanza la máquina”.

1. Coloque la palanca de cambio en su lugar.
2. Ajuste la tensión de la correa trapezoidal
3. Ajuste la longitud del tornillo tope.

### **5.2 Freno defectuoso**

1. Por un mal ajuste del freno, ajuste el freno a su posición.
2. Agua en los frenos. Frene varias veces para secar la caja de freno.
3. Por sobrecarga, aligere la carga.

### **5.3 Se desmonta la goma de la oruga**

1. Compruebe si la oruga está dañada o no
2. Ajuste la rueda de tensión de la oruga para que la tensión sea la adecuada.

### **5.4 Dirección deficiente**

1. Compruebe si la fuerza de funcionamiento de la barra de dirección es demasiado pequeña.
2. Compruebe si el cable está dañado o roto.
3. Compruebe si el balancín está bien conectado con el cable.

## **6. Transporte y almacenamiento**

### **6.1 Manipulación**

1. Estacionar la carretilla en una carretera plana y fijar las ruedas
2. Asegúrese de que el gancho cuelgue de la plataforma de carga.
3. Muévase lentamente y cargue la carretilla.
4. Deténgase en secuencia según la dirección de estacionamiento y fije la máquina en la carga con un alambre o cuerda.

### **6.2 Almacenamiento**

Cuando la carretilla está durante un largo período de tiempo sin utilizar, debe almacenarse y sellar adecuadamente.

Debe mantenerse en un ambiente adecuado para evitar la oxidación, el envejecimiento y la deformación de las piezas.

Antes de guardar la carretilla se debe limpiar, ajustar y apretar a fondo para completar el mantenimiento técnico requerido de acuerdo con el tiempo de trabajo para el buen estado de la máquina.

#### **6.2.1 Daños durante el almacenamiento**

1. Corrosión: Durante el estacionamiento, el polvo y el vapor en el aire se sumergen fácilmente en el interior de la máquina a partir de grietas y agujeros, lo que hace que las piezas se contaminen y se corroan; Las superficies relativamente móviles, como pistones, válvulas, cojinetes, engranajes, etc., pierden la protección de la película de aceite lubricante debido a la parada prolongada en una posición determinada.
2. Envejecimiento: Caucho, plásticos y otras partes bajo la luz solar, debido a la radiación ultravioleta puede provocar deterioro, fragilidad o descomposición.
3. Deformación: la correa de transmisión, el neumático y otras piezas están sometidas a

- tensiones a largo plazo, lo que puede provocar una deformación plástica.
4. Otros: Las partes eléctricas están amortiguadas, etc.

### **6.2.2 Almacenamiento de la caja**

1. Antes del almacenamiento, revise cuidadosamente la caja transportadora, resuelva los problemas existentes y limpie la superficie exterior de la caja.
2. Limpiar el aceite del sistema de lubricación.
3. Saque el aceite del motor mientras esté caliente, agregue aceite nuevo y deje que el motor funcione a baja velocidad durante varios minutos, para que el aceite se adhiera uniformemente a la superficie de las partes móviles.
4. Aplique vaselina deshidratada (calentada a 100-200°C) a los contactos eléctricos, juntas y partes metálicas sin pintar.
5. Afloje la correa del motor, quítelo si es necesario, empáquelo bien y guárdelo por separado, rocíe agente anticorrosivo en la ranura de la rueda de la correa y pinte la parte de la superficie del portador que se desprende pintura.
6. Saque la gasolina del tanque y límpielo.
7. Utilice materiales protectores (como tela impermeable o papel de aceite) para sellar las boquillas abiertas del motor, como las boquillas de admisión y escape, para evitar la entrada de cuerpos extraños, polvo o vapor de agua.
8. Ponga todas las manijas operativas en estado de funcionamiento (incluidos los interruptores del sistema eléctrico).
9. Los maleteros deben estar estacionados en hangares o garajes. El ambiente debe estar ventilado y seco. Está estrictamente prohibido almacenar con artículos y gases corrosivos. Si las condiciones no están disponibles, al estacionar al aire libre, se deben elegir terrazas más altas y secas y se deben cubrir con un paño impermeable.

### **6.2.3 Mantenimiento de la oruga durante el período de almacenamiento**

1. Durante el período de almacenamiento de la oruga, se deben cumplir los requisitos del almacenamiento mencionado anteriormente.
2. Examine los fenómenos anormales como el óxido, la corrosión, el envejecimiento y la deformación de la carretilla y las piezas cada mes, descubra los problemas y elimínelos a tiempo.
3. El cigüeñal del motor debe girarse cada dos meses para evitar la oxidación interna. Retire la grasa vieja y reemplace por grasa nueva en el área de lubricación donde se debe agregar.
4. La carretilla debe arrancarse cada tres meses y conducirse a baja velocidad durante 20-30 minutos para verificar si hay algún defecto y/o problema.

## 7. Consejos para sistemas hidráulicos

### Información de seguridad

- Los no profesionales tienen estrictamente prohibido ajustar y arreglar el sistema hidráulico. El ajuste y el mantenimiento incorrectos pueden causar lesiones humanas graves o daños a la máquina.
- Está estrictamente prohibido ajustar y arreglar el sistema hidráulico cuando la máquina está funcionando.
- Está prohibido apagar la máquina cuando el compartimento de carga está elevado. El compartimento de carga debe bajarse a la posición más baja antes de apagar.
- El operador debe estar familiarizado con el principio de funcionamiento del sistema hidráulico y su uso en la máquina. El operador debe dominar la secuencia de acción del sistema y el método de ajuste y mantenimiento de los componentes hidráulicos.



### Atención

- Antes y durante la operación, el operador debe verificar el estado de la máquina.
- Revise y mantenga la tubería hidráulica, el empalme, la válvula de inversión, la bomba hidráulica y el tanque de combustible antes de arrancar la máquina. En caso de defecto o daño, póngase en contacto con profesionales para el mantenimiento.
- Si necesita maquinaria de mantenimiento cuando el compartimento de carga está subiendo, el compartimento de carga debe asegurarse de manera que evite la caída.

### Uso y mantenimiento adecuados del medio de trabajo del sistema hidráulico:

- La contaminación del aceite hidráulico es la falla principal del sistema hidráulico, por lo tanto, cambie el aceite hidráulico cada 200 horas o cada seis meses, el tanque hidráulico y el filtro deben limpiarse o reemplazarse al cambiar el aceite y luego agregar aceite hidráulico nuevo.
- El aceite hidráulico adecuado debe seleccionarse de acuerdo con el cambio de temperatura ambiente en invierno y verano, el aceite hidráulico inadecuado puede causar cambios en el rendimiento del sistema hidráulico
- Para la temperatura ambiente alta, la mejor elección es el aceite hidráulico de alta viscosidad, en cambio cuando la temperatura ambiente es baja, la mejor opción es el aceite hidráulico de baja viscosidad.

### Evitar que entre aire en el sistema hidráulico

- El aire que ingresa al sistema hidráulico puede afectar la estabilidad del actuador, causar vibración, ruido, etc.
- Siempre verifique el nivel de aceite hidráulico, asegúrese de que esté en la posición correcta para evitar que entre aire en el sistema hidráulico.

### Instrucciones de operación:

#### 1. Descripción de los componentes del sistema hidráulico (consulte el diagrama adjunto):

Tanque de aceite hidráulico

Palanca de giro

Bomba de engranajes

Válvula de inversión

Bomba hidráulica

## 2. Instrucciones de funcionamiento:

- Levante el compartimento de carga: Empuje hacia adelante la palanca del compartimento de carga para hacer que el compartimento de carga se eleve y suelte la palanca del compartimento de carga para detenerlo.
- Caída del compartimento de carga: Tire hacia atrás de la palanca de giro del compartimento de carga para que caiga y suelte la palanca de giro del compartimento de carga para detenerla.

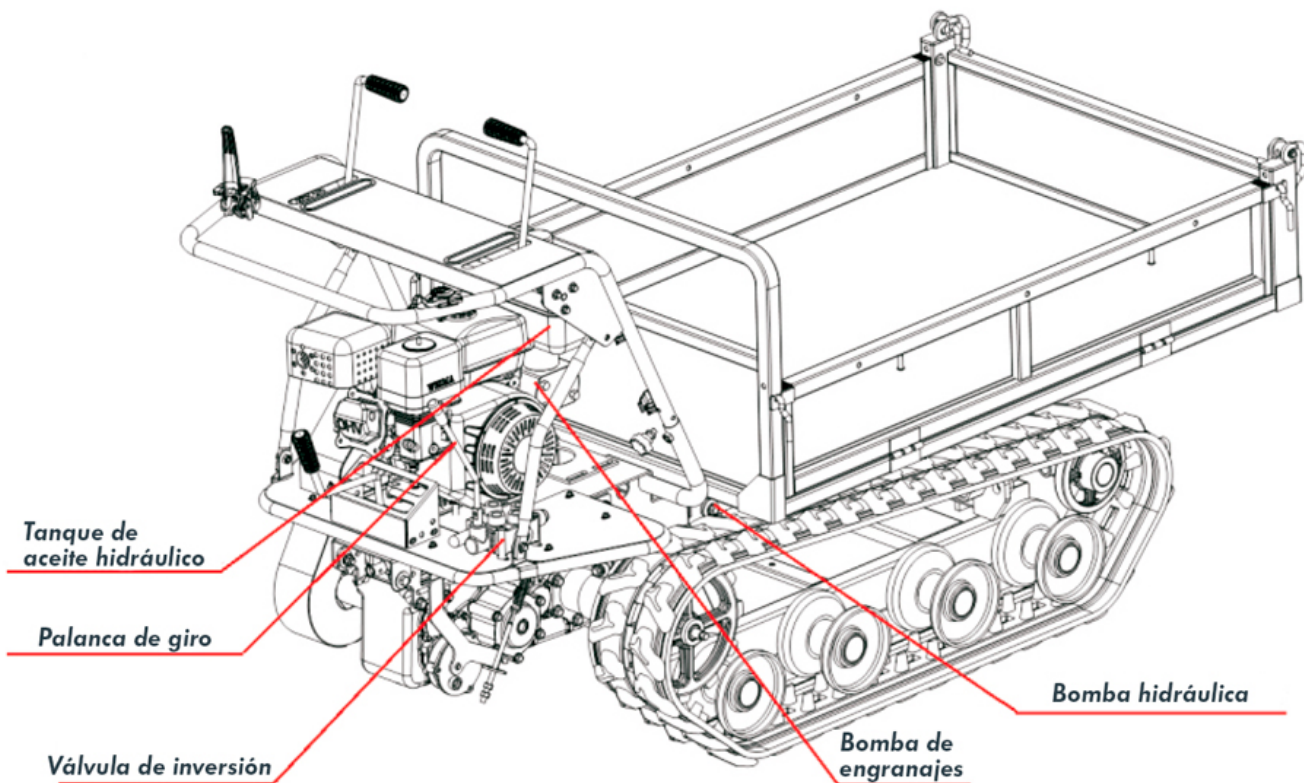



## 8. Datos técnicos

Nombre modelo			OR7500	
Peso			kg	270
Capacidad máxima de carga			kg	500
Dimensiones	Longitud		mm	2035
	Anchura		mm	890
	Altura		mm	1190
	Longitud de contacto de la cinta de transporte		mm	760
	Distancia al centro de la cinta		mm	660
	Altura de la caja de transporte		mm	420
Embalaje	Tamaño interior de la caja de transporte	Longitud	mm	1190
		Anchura	mm	765
		Altura	mm	200
Modo de volcado			Hidráulico	
Modelo motor			WM170F/P	
Motor	Forma		Cilindro único, válvula superior, cuatro tiempos, refrigeración por aire forzado	
	Volumen total de escape		ml	212
	Potencia		Kw/rpm	4.0/3600
	Peso		kg	16
	Modo de arranque		Manual	
	Combustible		No. 93 gasolina sin plomo	
	Consumo mínimo		g/kwh	395
	Volumen tanque combustible		L	3,6
	Capacidad sistema de aceite		L	0,6
	Sistema de encendido		encendido del imán del transistor	
	Modelo de bujía		F7RTC	
	Rendimiento al caminar	Velocidad	Marcha 1 delante	km/h
Marcha 2 delante			km/h	3.4
Marcha 3 delante			km/h	4.8
Marcha 1 hacia atrás			km/h	2.1
Radio mínimo de rotación		m	1.5	
Capacidad de escalada		grados	25	
Forma de freno			Freno extendido	
Capacidad de transmisión			3.5L	

## 9. Medio ambiente



Proteja el medio ambiente. Recicle el aceite usado por esta máquina llevándolo a un centro de reciclado. No vierta el aceite usado en desagües, tierra, ríos, lagos o mares.



Deshágase de su máquina de manera ecológica. No debemos deshacernos de las máquinas junto con la basura doméstica. Sus componentes de plástico y de metal pueden clasificarse en función de su naturaleza y reciclarse.

Los materiales utilizados para embalar esta máquina son reciclables. Por favor, no tire los embalajes a la basura doméstica. Tire estos embalajes en un punto oficial de recogida de residuos.

**ALNOVA®**

# 10. Despiece

**ALNOVA**

OR7500

**A**

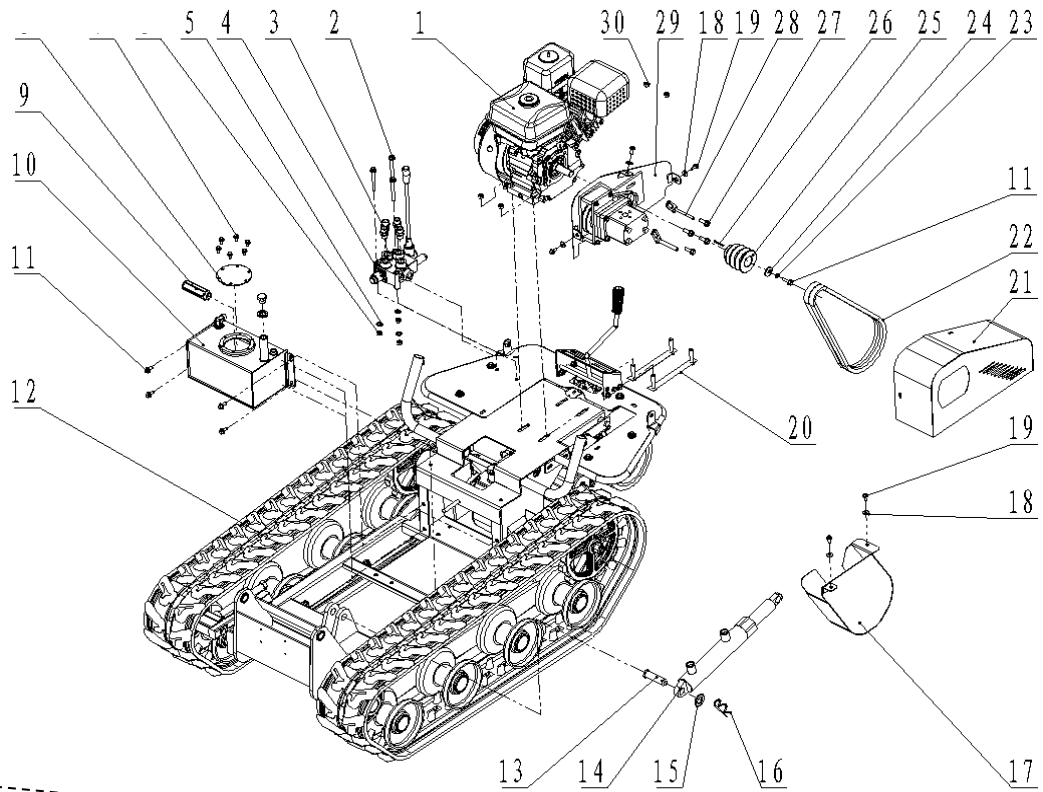

**B**

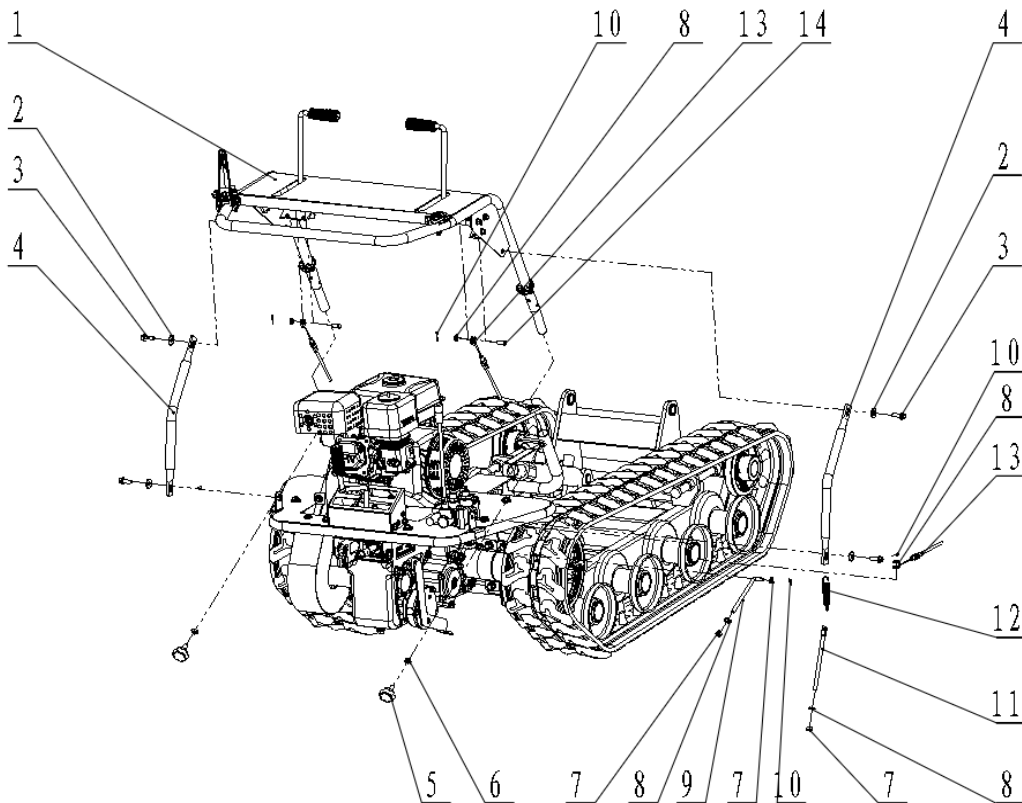

**C**

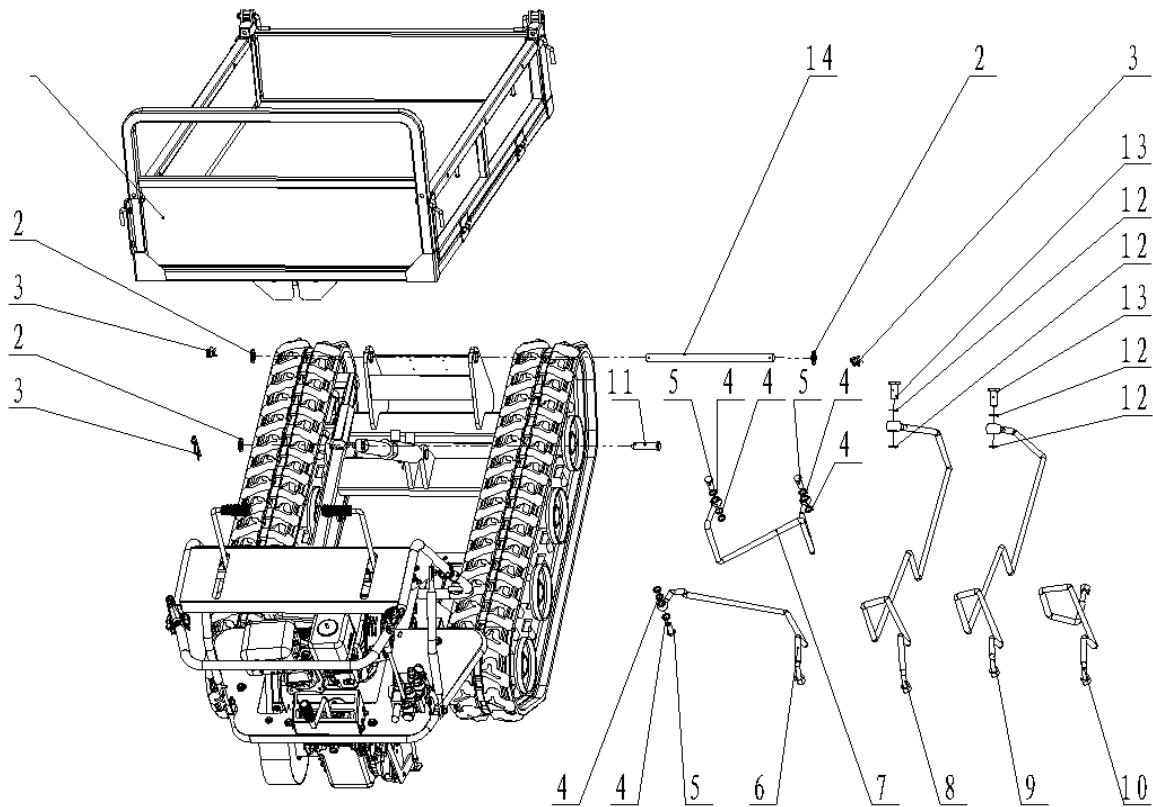

**D**

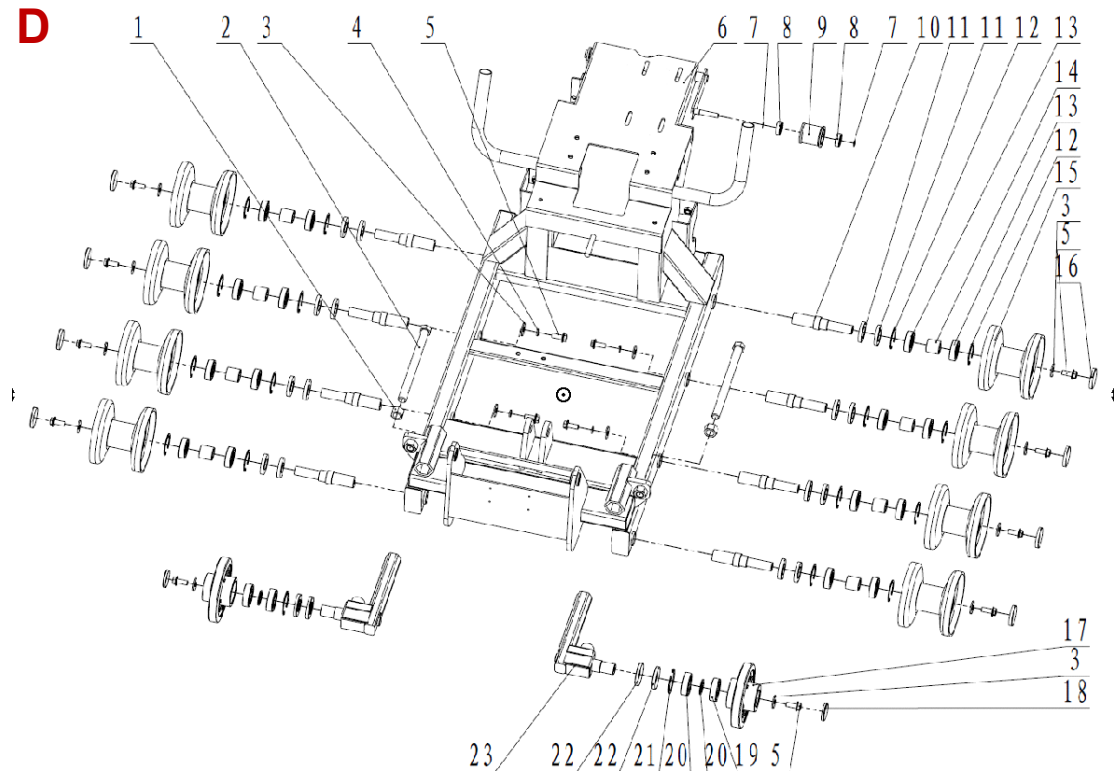

**ALNOVA**

**OR7500**

**E**

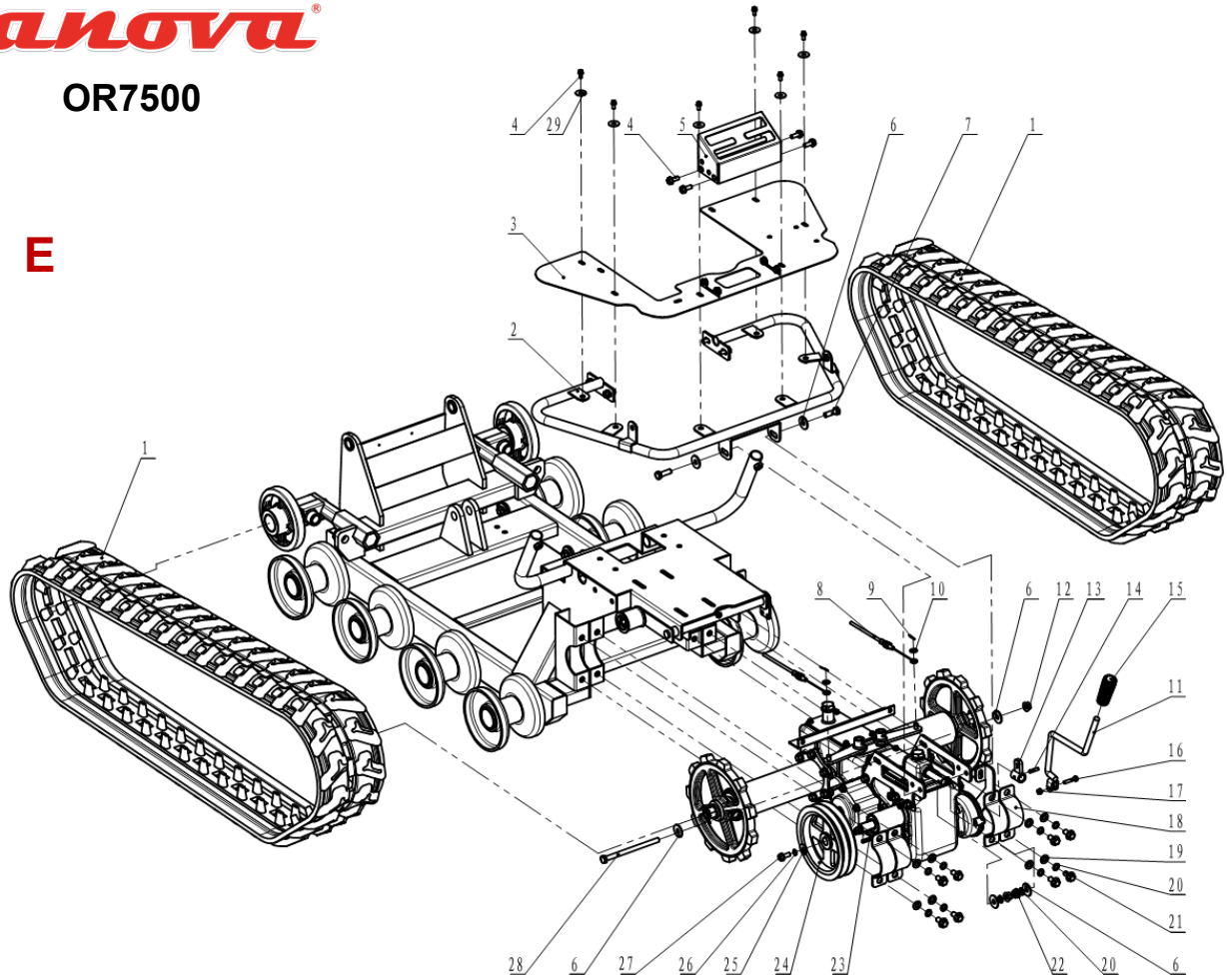

**F**

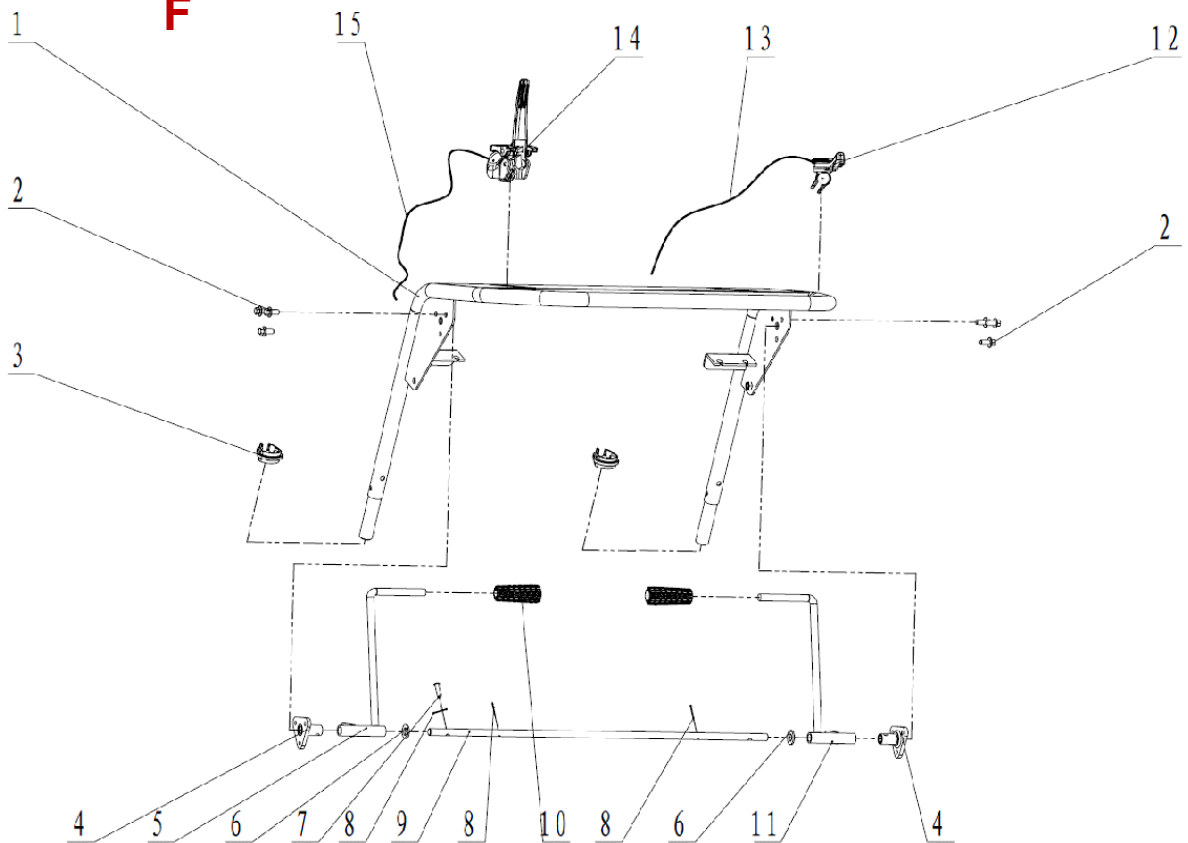

# ALNOVA®

## OR7500

### G

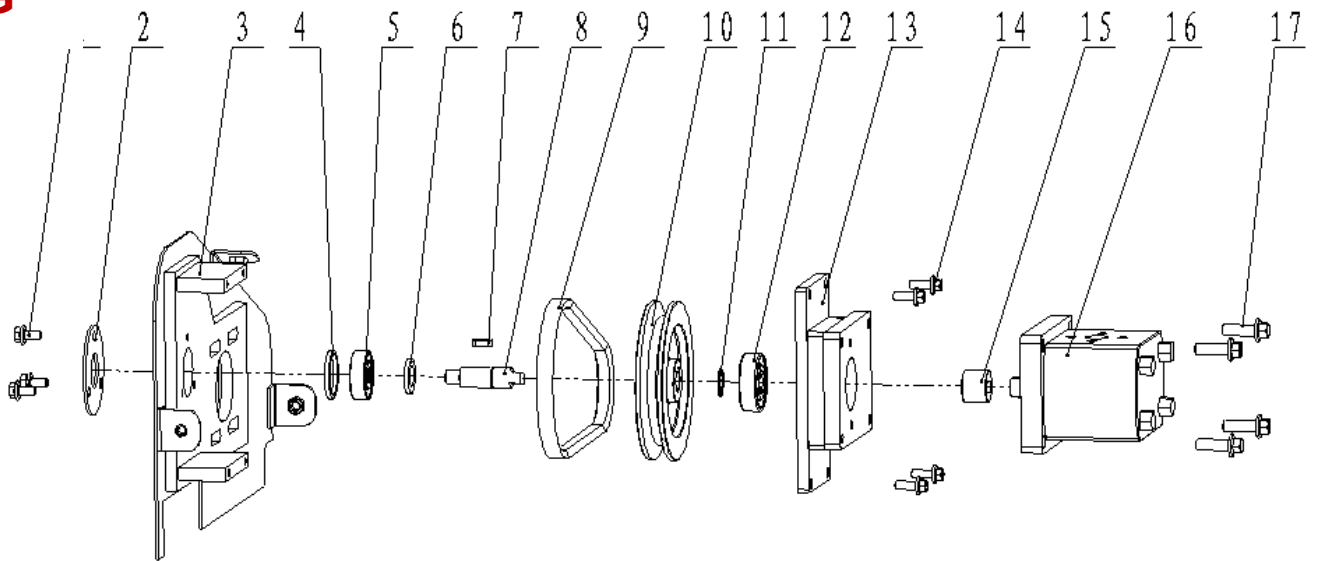

### H

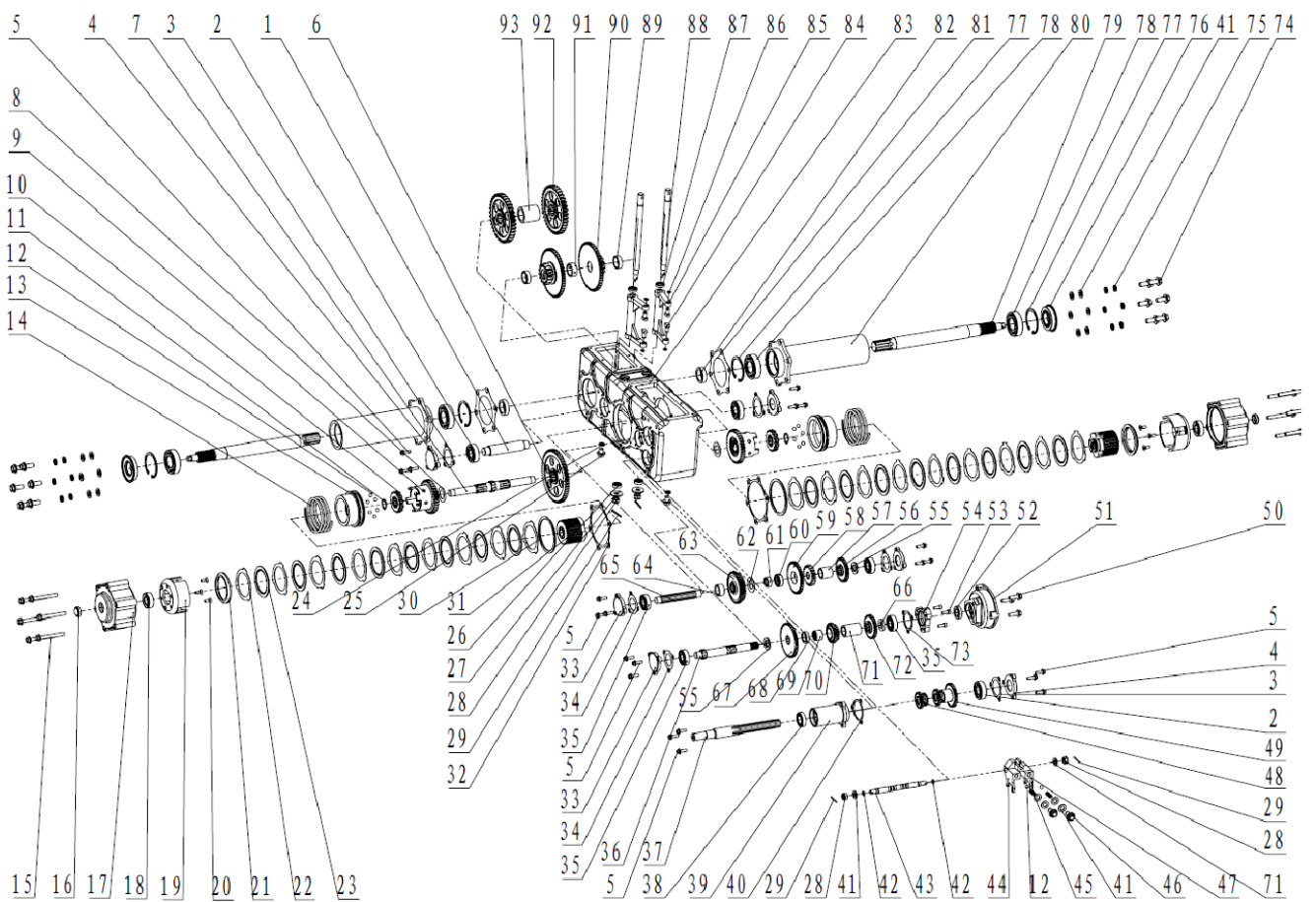

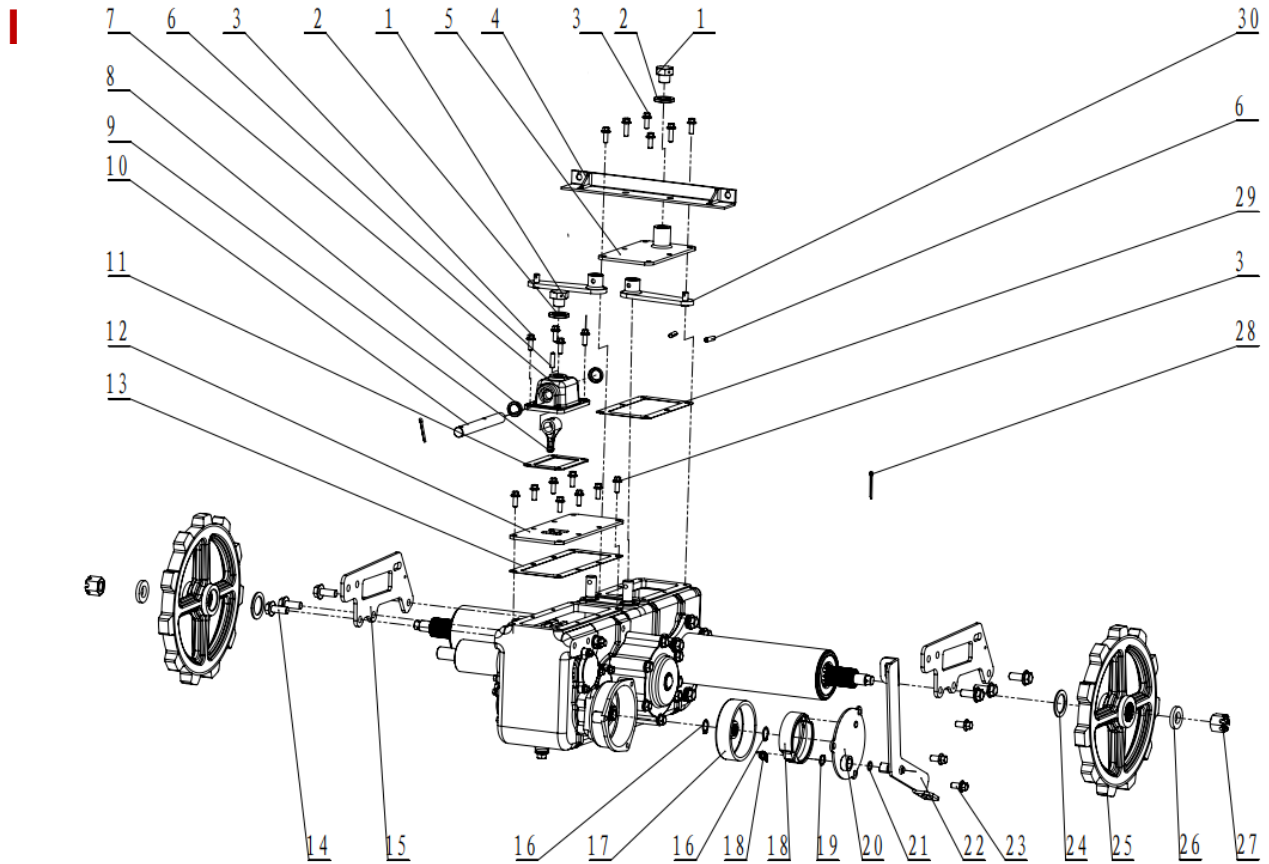

**J**

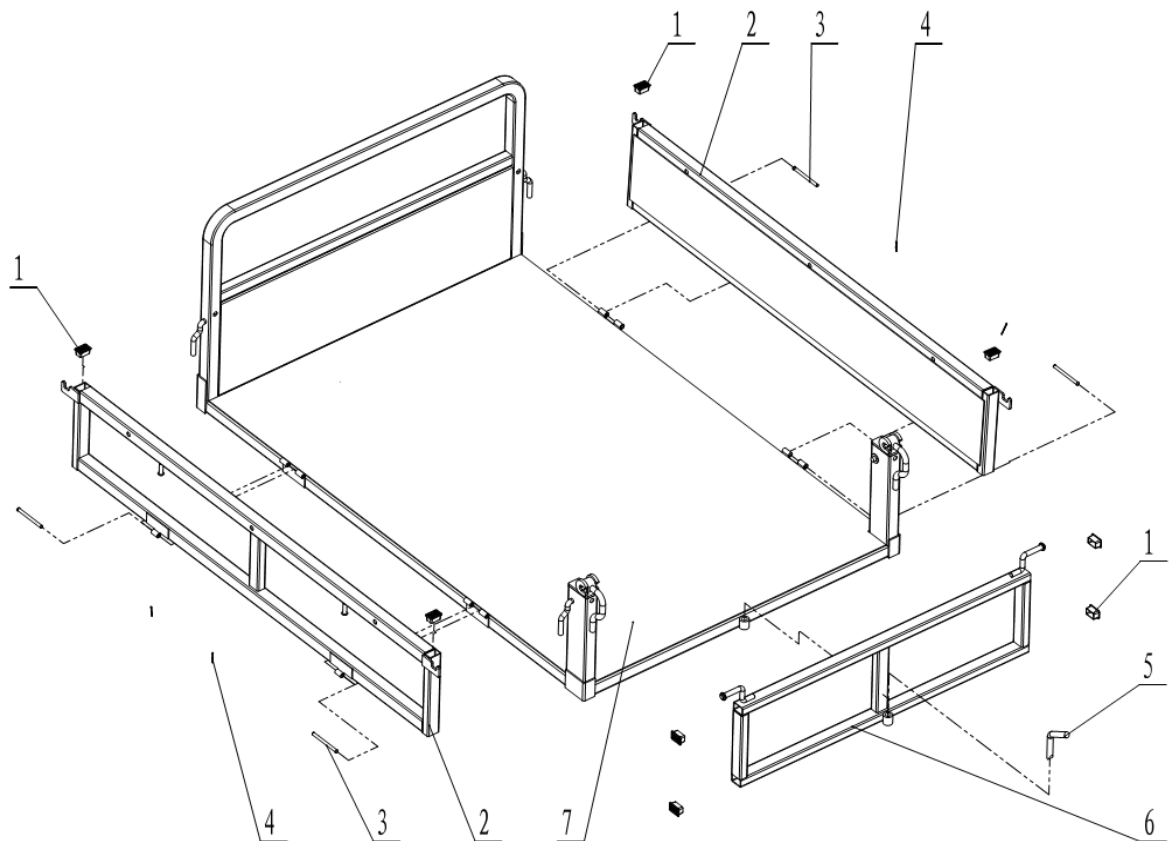

# 11. Declaración conformidad CE

## EMPRESA DISTRIBUIDORA

MILLASUR, S.L.  
RUA EDUARDO PONDAL, Nº 23 P.I.SIGÜEIRO  
15688 OROSO - A CORUÑA  
ESPAÑA



**ALNOVA**

## DECLARACIÓN DE CONFORMIDAD CE

En cumplimiento con las diferentes directivas CE, en la presente se confirma que, debido a su diseño y construcción, y según marca CE impresa por fabricante en la misma, la máquina identificada en este documento cumple con las exigencias pertinentes y fundamentales en seguridad y salud de las citadas directivas CE. Esta declaración valida al producto para mostrar el símbolo CE.

En el caso de que la máquina se modifique y esta modificación no esté aprobada por el fabricante y comunicada al distribuidor, esta declaración perderá su valor y vigencia.

Denominación de la máquina: **CARRETILLA ORUGAS**

Modelo: **OR7500**

Norma reconocida y aprobada a la que se adecúa:

**Directiva 2006/42/CE**

Testado de acuerdo a las normas:

**EN ISO 12100:2010**  
**EN 474-1 :2006/A5:2018**  
**EN 474-6:2006/A1 :2009**

Test report nº: 705201903502-00

Sello de  
empresa

**millasur**  
Rúa Eduardo Pondal, nº 23  
Pol. Ind. Sigüeiro - 15688 Oroso - A Coruña  
Tlf. 981 696465 / Fax. 981 690861

03/02/2020



Instruções e manual do usuário

# OR7500



**ALNOVA<sup>®</sup>**

Millasur, SL.  
Rúa Eduardo Pondal, nº 23 - Pol. Ind. Sigüeiro  
15688 - Oroso - A Coruña 981 696465 [www.millasur.com](http://www.millasur.com)

PT



**ANOVA** deseja parabenizá-lo pela escolha de um de nossos produtos e garante a assistência e cooperação que sempre caracterizou nossa marca ao longo do tempo.

Esta máquina foi projetada para durar muitos anos e ser de grande utilidade quando usada de acordo com as instruções contidas no manual do usuário. Portanto, recomendamos que você leia este manual de instruções cuidadosamente e siga todas as nossas recomendações.

Para mais informações ou perguntas pode contactar-nos através dos nossos suportes web como [www.Anovama Maquinaria. com](http://www.AnovamaMaquinaria.com).

## **INFORMAÇÕES SOBRE ESTE MANUAL**

Preste atenção às informações fornecidas neste manual e na máquina para sua segurança e de terceiros.

- Este manual contém instruções de uso e manutenção.
- Leve este manual com você quando for trabalhar com a máquina.
- O conteúdo está correto no momento da impressão.
- Os direitos de fazer alterações são reservados a qualquer momento, sem afetar nossas responsabilidades legais.
- Este manual é considerado parte integrante do produto e deve acompanhar o mesmo em caso de empréstimo ou revenda.
- Peça ao seu revendedor um novo manual em caso de perda ou dano.

## **LEIA ESTE MANUAL COM ATENÇÃO ANTES DE USAR A MÁQUINA**

Para garantir que sua máquina forneça os melhores resultados, leia as diretrizes de segurança e uso cuidadosamente antes de usá-la.

### **OUTROS AVISOS:**

O uso incorreto pode causar danos à máquina ou outros objetos. A adaptação da máquina aos novos requisitos técnicos pode causar diferenças entre o conteúdo deste manual e o produto adquirido.

Leia e siga todas as instruções deste manual. O não cumprimento dessas instruções pode resultar em lesões pessoais graves.

## Sobre este manual

### Atenção

Não use, repare ou inspecione este produto antes de ler e compreender estas instruções. A condução, manutenção e inspeção deste produto devem ser realizadas de acordo com os requisitos destas instruções. Guarde este manual completo para seu uso.

## Sobre este produto

### Atenção

Este produto é potencialmente perigoso. Certifique-se de que a condução, manutenção e inspeção são realizadas de acordo com este manual.

Este produto é um veículo de transporte agrícola, não o utilize para outros fins.

É proibido conduzir a máquina em rodovias, estradas nacionais e outras rodovias. Se ocorrerem acidentes de trânsito nas estradas, nossa empresa não se responsabiliza por eles.

Não modifique este produto. Além disso, para evitar acidentes, não remova as tampas de proteção.

## Termos de aviso

Este manual divide os termos de advertência em várias categorias, dependendo do grau de perigo (ou do tamanho do acidente).

Compreenda corretamente o significado dos termos de advertência e use os produtos de acordo com as instruções.

<b>Termos de aviso</b>	<b>Significado</b>
perigo	Aviso muito perigoso. A falha em operar de acordo com as instruções pode facilmente causar vítimas.
Atenção	Aviso de perigo potencial. A falha em operar de acordo com as instruções pode causar vítimas.
Atenção	Aviso de perigo potencial. A não utilização da máquina de acordo com as instruções pode causar acidentes moderados a leves. Além disso, é fácil danificar a máquina.
Dica / importante	Obtenha atenção ou forneça informações úteis.

## Sobre informações da placa de identificação

Verifique a nota fiscal com o número de série, marca do motor e informações do modelo na placa de identificação. Para saber o nome da marca e modelo do motor, consulte os dados técnicos na oitava seção.

*Posição da placa de identificação*

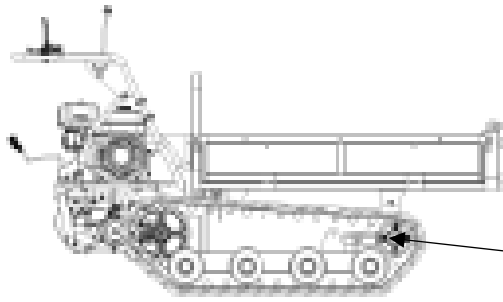

Posição  
da placa

*Placa de identificação*



**ALNOVA®**

## ■ Conteúdo

1. precauções de segurança
  - 1.1 Instruções de pré-condução
  - 1.2 Instruções de direção
  - 1.3 Instruções de carregamento
  - 1.4 Instruções de estacionamento
  - 1.5 Instruções de manutenção
2. Instruções de operação
  - 2.1 Nome e função de cada parte
  - 2.2 Condução e comissionamento
3. Acessórios e peças sobressalentes
  - 3.1 Pontos principais para instalação
4. Instruções de manutenção
  - 4.1 Substituição e reposição de óleo.
  - 4.2 Lista de verificação periódica.
  - 4.3 Dispositivo de caminhada
  - 4.5 Inspeção e ajuste de correia em V ou correia em V
  - 4.6 Inspeção e ajuste do dispositivo de freio
  - 4.7 Ajustando a embreagem de direção.
  - 4.8 Inspeção e manutenção do motor
5. Solução de problemas
  - 5.1 Dispositivo de caminhada
  - 5,2 Dispositivo de freio defeituoso
  - 5.3 Desprendimento da pista
  - 5.4 Mau mecanismo de direção
6. Transporte e armazenamento
  - 6.1 Principais pontos de manuseio
  - 6.2 Pontos-chave de armazenamento
7. Dicas para sistemas hidráulicos
8. Dados técnicos
9. Meio Ambiente
10. Vista explodida
11. Declaração de conformidade CE

# 1. Precauções de segurança

## Instruções de direção e operação seguras

Seguem abaixo os aspectos gerais de segurança a serem observados ao dirigir e dirigir, de acordo com as normas. Lembre-se sempre de dirigir e trabalhar com segurança.



## 1.1. Instruções pré-condução

### Use roupas de segurança e equipamentos de proteção corretamente

Não use colete, shorts, chinelos ou outras roupas leves ao trabalhar.

### Verifique antes do comissionamento

Antes de conduzir, faça as verificações necessárias, procure anomalias e repare-as a tempo.

### Fumar e fazer fogo são estritamente proibidos.

Fique longe de fogos de artifício ao tocar no combustível.

Além disso, antes de reabastecer, é necessário confirmar se o motor está desligado.

### Não ande

Esta máquina está proibida de viajar ou dirigir nela.

### Proibido dirigir a máquina bêbado

## 1.2 Instruções de direção

### Não comece a dirigir em uma área mal ventilada

Ao dar partida no motor, certifique-se de ligar no local de ventilação para evitar envenenamento.

### Preste atenção à superfície da estrada e sua inclinação



Quando a estrada estiver inclinada, mude a marcha para [1] para dirigir em baixa velocidade para evitar acidentes como derrapagens e capotamentos.

### Observe a velocidade da máquina

Preste atenção às condições da estrada e dirija com segurança.

### Evite partidas, acelerações, voltas e paradas urgentes.

Não dê partida, acelere, vire ou pare com pressa, pois isso pode facilmente ferir o motorista e derrapar ou tombar a máquina.

### **Não atravesse ou vire na estrada inclinada**

Não atravesse uma estrada inclinada para evitar que o veículo derrape ou capote. Além disso, não vire em estradas inclinadas para evitar acidentes, como capotamentos ou derrapagens.

### **Precaução especial**

Quando a estrada não está em condições ideais.

## **1.3 Instruções de carregamento**

### **Sem sobrecarga**

A quantidade de carga não deve exceder o máximo que pode suportar.

### **Carga adequada**

Para evitar que a carga irregular faça com que a esteira se incline, coloque as mercadorias de maneira uniforme e prenda com corda.

Atenção também deve ser dada à altura de carregamento para garantir linha de visão durante o transporte.

### **Preste atenção ao limite de peso**

Ao cruzar uma ponte de madeira, certifique-se de que a soma do peso da máquina, a capacidade de carga e o peso do condutor não exceda a capacidade de carga da ponte de madeira. Além disso, passe com muito cuidado dentro da velocidade especificada.

### **Preste atenção ao peso de carga do piso inclinado**

No piso com inclinação não superior a 15°, a capacidade de carga deve ser controlada abaixo de 500 kg. Se a inclinação for superior a 15°, conduza a máquina vazia. Não dirija em estradas com declive superior a 25°. Evite mudar de marcha quando a estrada estiver inclinada.

### **Não execute operações de inclinação em superfícies inclinadas**

Não incline a track box na área inclinada, pois isso pode fazer com que a máquina tombe. Se necessário, o corpo deve estar nivelado.

## 1.4 Instruções de estacionamento

### Não estacione em locais perigosos

Escolha estacionar em terrenos difíceis, não em locais perigosos.

É estritamente proibido inspecionar e reparar a máquina com a caixa levantada.

A caixa deve ser removida ao reparar ou inspecionar as peças embaixo da caixa. Não fazer isso pode causar ferimentos graves ao pessoal ou danos à máquina.

### As pistas devem ser travadas ao parar em uma inclinação

Não pare em uma encosta. Se necessário, as pistas devem ser travadas.

## 1.5 Instruções de manutenção

### O motor deve ser desligado durante a revisão e reparo.

O motor deve ser desligado para inspeção.

### Presta atenção

Tanto o motor quanto o óleo estão em alta temperatura logo após o motor ser desligado. Espere o motor esfriar antes de fazer a manutenção para evitar queimaduras.

### Não fumar

Ao realizar a manutenção do motor, é estritamente proibido aproximar-se com fogo.

## 2. Instruções de operação

### 2.1 Nome e função de cada parte

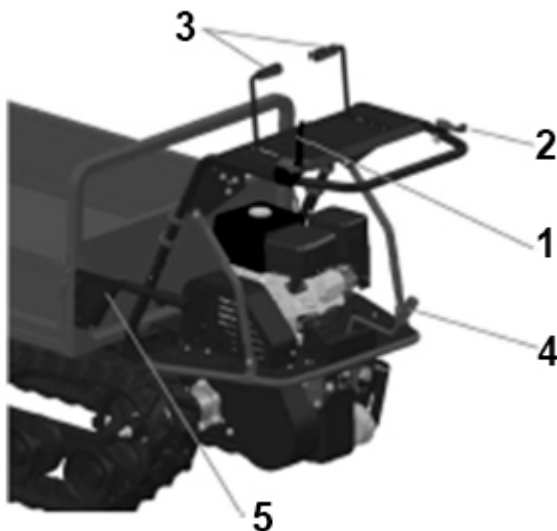



1 barra de embreagem	Usado para controlar o movimento e parada da máquina
2 Alavanca do acelerador	Controle de velocidade do motor
3 A alavanca de direção	Controle vire à esquerda e à direita
4 alavanca de câmbio	Controle para frente, reverso ou mudança de velocidade
5 A barra de embreagem	Levante o recipiente depois de segurar a alça. Após baixar a caixa, solte a alça para travá-la.

## 2.2 Condução e comissionamento

### 2.2.1 Preparação antes de dirigir

#### 2.2.1.1 Verificação antes do comissionamento

A verificação pré-inicialização deve ser feita com cuidado.

Para os principais pontos de verificação, consulte a lista de verificação periódica (seção 4.2).

#### 2.2.1.2 Inspeção e reabastecimento



#### Atenção

- Fique longe de fogos de artifício ao reabastecer.
- Ao reabastecer, o motor deve ser desligado.
- Ao reabastecer, preste atenção e evite derramamentos de combustível. O combustível é altamente inflamável e pode causar incêndios.

- 1) Abra a tampa do tanque e confirme se a quantidade é suficiente. Caso contrário, reabasteça.
- 2) Abra a tampa do tanque e reabasteça.
- 3) Feche a tampa do tanque.

#### Sugestão

O combustível recomendado é a gasolina sem chumbo.

Capacidade do tanque: 3,6L

**ALNOVA®**

## 2.2.2 Método de início

### Atenção

- O motor deve ser ligado em local ventilado para evitar acidentes por envenenamento por gases de escape.
- Verifique se o ambiente é seguro.
- É necessário confirmar se a barra de embreagem está na posição destravada, para evitar ferimentos ao motorista ou terceiros causados pelo vôo.

### Prestar atenção em:

No inverno ou em ambiente frio e seco, você deve aquecer o motor antes de dirigir, se o motor não estiver quente o suficiente, isso encurtará a vida útil do motor.

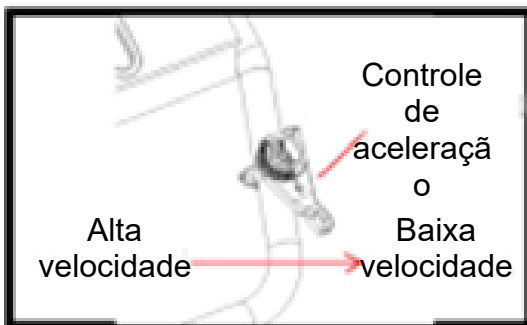

- 1) Confirme se a barra de embreagem está solta;
  - 2) Confirme se a alavanca de mudança está na posição neutra [O]
  - 3) Coloque o interruptor de combustível na posição "ligado"
  - 4) Coloque a alavanca da válvula de aceleração na posição "fechada"
- Recomendação:* esta operação não é necessária quando o motor está quente.

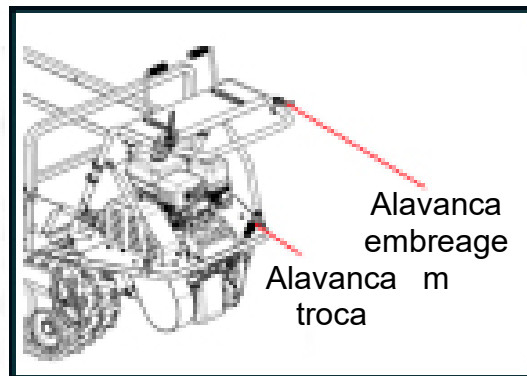

- 5) Confirme se a haste do acelerador está se movendo um pouco na direção de alta velocidade
- 6) Coloque o interruptor principal na posição [ON]
- 7) Puxe o cabo para ligar o motor
- 8) Empurre a alavanca da válvula de retorno para sua posição original
- 9) Faça um aquecimento de 1-2 minutos sem carga.

### Sugestão

Após comprar este produto, durante a primeira semana (cerca de 40-50 horas) de teste / comissionamento, tente evitar dirigir excessivamente.

### 2.2.3 Método de condução

- 1) Confirme a segurança dos lados dianteiro e traseiro, esquerdo e direito da máquina
- 2) Confirme se a barra de embreagem está solta
- 3) Confirme se a alavanca de mudança está desligada [O]

#### Sugestão

Consulte os dados técnicos para a velocidade de deslocamento para cada configuração de velocidade.

Quando a alavanca de mudança não for fácil de mudar, pressione levemente a alavanca da embreagem e depois mude novamente.

- 4) Mover a haste do acelerador na direção de alta velocidade pode aumentar a velocidade.
- 5) Pressione a barra de embreagem totalmente para acionar a máquina.



#### Atenção

*Fique longe das pessoas*

- Ao arrancar é necessário estar atento ao declive da estrada e demais condições, conduzindo a uma velocidade segura.
- Avanço rápido, aceleração rápida, curvas fechadas e outras operações são proibidas para evitar causar ferimentos ao motorista e acidentes como derrapagem ou capotamento da máquina
- Em estradas inclinadas, a alavanca de câmbio e a alavanca do acelerador devem ser colocadas em marcha baixa para dirigir, caso contrário, o motorista se machucará facilmente ou a máquina poderá derrapar e capotar. Também não atravesse a superfície da estrada inclinada.
- Não vire em uma estrada inclinada, pois isso pode fazer o veículo rolar para trás, derrapar ou capotar.
- Preste especial atenção se a visão não for clara ou a estrada for estreita, inclinada, ondulada ou se outras condições de direção forem perigosas.

- 6) Ao virar à esquerda, gire a barra de embreagem da direção para a esquerda;
- 7) Ao virar para a direita, gire a barra da embreagem da direção para a direita.

### 2.2.4 Método de velocidade variável

1. Verifique se o veículo está parado e se as mudanças de marcha não podem exceder as cargas e rampas permitidas.



#### Atenção

- Opere a alavanca das mudanças com precisão. Se a operação de mudança de marcha não estiver no lugar, a mudança cairá facilmente.

2. Pressione a haste da embreagem primeiro, confirme se a haste de mudança está no lugar e, em seguida, ande com a máquina funcionando.

#### Sugestão

Verifique os dados técnicos para a velocidade de cada marcha. Quando a alavanca de mudança não for fácil de colocar no lugar, pressione levemente a haste da embreagem e mude

novamente.

### 2.2.5 Método de estacionamento

#### Atenção

- O estacionamento de emergência não é permitido, o que pode fazer com que a máquina derrape e tombe
- Pare em um lugar plano, duro e perigoso.
- Não estacione em declives e você deve apertar as rodas quando necessário.

1. Gire o acelerador para uma posição de baixa velocidade e reduza a velocidade da máquina.
2. Solte a haste da embreagem e pare o veículo
3. Mova a alavanca de mudança para a posição [O]
4. Gire a chave principal para a posição OFF e desligue o motor.
5. Gire o interruptor de combustível para a posição "desligado".

#### Sugestão

Quando o motor está funcionando em baixa velocidade, a vela de ignição tende a acumular resíduos de carbono. Portanto, quando o motor estiver em um estado de baixa rotação por muito tempo, coloque-o em alta rotação por um tempo para remover os resíduos.

## 3. Acessórios e peças sobressalentes

### 3.1. Dicas para instalação da máquina

1. Coloque a máquina em uma estrada plana
2. Depois de alinhar os orifícios de montagem do contêiner / caixa com os orifícios de montagem do chassi, insira o eixo do contêiner nos orifícios e, em seguida, instale os pinos de abertura (como mostrado na figura abaixo)
3. Vire a caixa para que o gancho engate no eixo do pino no chassi



## 4. Instruções de manutenção

### 4.1. Substituição e reposição de óleo

Tabela 1: Lista de reposição ou reposição de óleo

<b>Artigos</b>	<b>Ciclos de abastecimento ou substituição</b>	<b>recomendações</b>	<b>Capacidade</b>
Combustível	Em qualquer momento	No. 93 3.6L gasolina sem chumbo	3,6L
Óleo de motor	Inicial: 20 horas Depois da primeira vez: a cada 100 horas	SAE30 0,6L	0,6L
Óleo da caixa de engrenagens	Inicial: 50 horas Depois da primeira vez: a cada 500 horas		3,5L

**ALNOVA<sup>®</sup>**

#### 4.1.1 Pontos principais para trocar o óleo da caixa de câmbio

1. Estacione a máquina horizontalmente no solo
2. Prepare recipientes de óleo adequados
3. Remova o pino de óleo e libere o óleo
4. Aperte o pino após concluir a descarga de óleo.

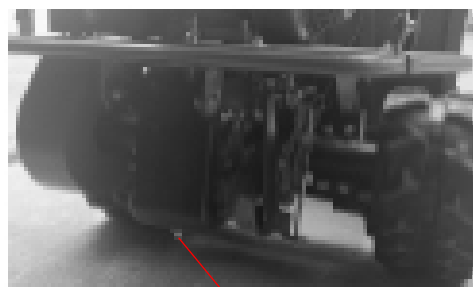

Barrette



#### Atenção

Descarte o óleo usado corretamente

#### Instrumentos para trocar o óleo da caixa de câmbio

1. Desaparafuse o bujão de entrada de óleo
2. Coloque uma extremidade do tubo de enchimento na entrada de óleo, conecte o funil na outra extremidade e injete 3,5 L de óleo
3. Pare de reabastecer quando o óleo atingir o nível desejado
4. Aperte os parafusos.

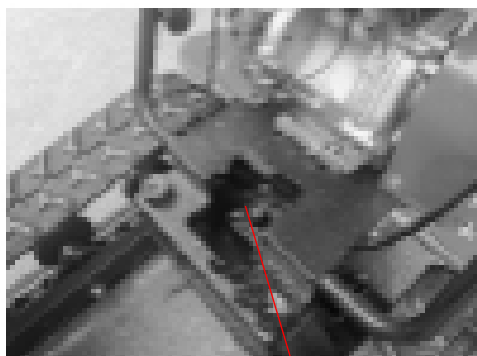

Parafuso  
inserção de óleo

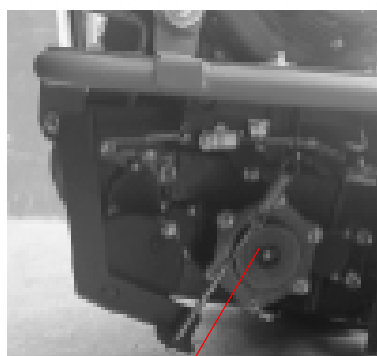

Visor de óleo

#### 4.1.2 Noções básicas de troca de óleo

Consulte as instruções do motor para obter detalhes.

**ALNOVA®**

## 4.2. Lista de verificação periódica

Plano		Questões	Períodos de manutenção		
			Cada uso	Por mês	Anual
dispositivo de deslocamento	Correia transportadora	Existem falhas óbvias?	X	X	X
		A tensão é apropriada?	X	X	X
		A porca de tensão está deformada ou corroída?	X	X	X
	Caixa de velocidade	Há ruído fora da marcha, ruído anormal e aquecimento anormal quando a caixa de câmbio está funcionando?	X	X	X
		Há vazamentos de óleo ao redor da caixa de engrenagens?		X	X
	Cinto V	O cinto em V é mulher ou não?		X	X
		Se o comprimento da correia está no valor de referência?		X	X
	Embreagem de caminhada	Há ruído anormal no estado de marcha lenta em baixa velocidade?		X	X
		Se não houver derrapagem na embreagem contínua, isso pode ser feito sem problemas?		X	X
	Sistema de quebra	O sistema de freio está normal ou não?	X	X	X
		O freio pode ficar parado inclinado a 25 graus?		X	X

	Embreagem de direção	Garante nenhum ruído anormal e direção normal durante a operação.	X	X	X
		A força da alavanca está no lugar?	X	X	X
		Se o cabo está danificado e a conexão está firme ou não, e se a cabeça de cada parte do cabo está danificada ou não?		X	X
	Roda tensora Y Roda motriz	Existe uma deformação ou desgaste óbvio?	X	X	X
		O corpo do eixo está em condições normais ou não?	X	X	X
		O corpo do eixo está em condições normais ou não?	X	X	X
		Existe vazamento de óleo do eixo?		X	X
	Sindicatos	A junta está deformada ou danificada?		X	X
		O elo está solto e o pino de abertura está com defeito?		X	X
	Corpo, caixa de embalagem e etiqueta	Quadro e corpo	Existem rachaduras e deformações?		X
Os parafusos e porcas de montagem estão soltos ou caindo?				X	X
Caixa de embalagem		A carroceria, as caixas e as etiquetas são flexíveis e suaves?		X	X
		Existem rachaduras ou deformações?		X	X
		A chave da porta do contêiner está anormal?		X	X
		Os parafusos e porcas estão soltos ou caem?		X	X
Rótulo		As etiquetas devem estar limpas e sem danos	X	X	X



### 4.3 Dispositivo avançado (faixas)

#### Atenção

O motor deve ser parado durante a manutenção e reparo.

Aguarde até que as peças do motor esfriem após um período de desligamento do motor.

### 4.4 Inspeção e ajuste de pista

#### Atenção

As esteiras devem ser usadas dentro da faixa de tensão adequada para evitar que caiam e sua vida útil não seja reduzida.

#### Atenção

Ao ajustar, certifique-se de que o conector está seguro para evitar que caia.

#### 4.4.1 Verificação

1. Fixe o transportador no solo horizontal
2. Confirme se a deflexão máxima da parte superior da pista é de 2-3 cm (conforme mostrado na figura à direita).

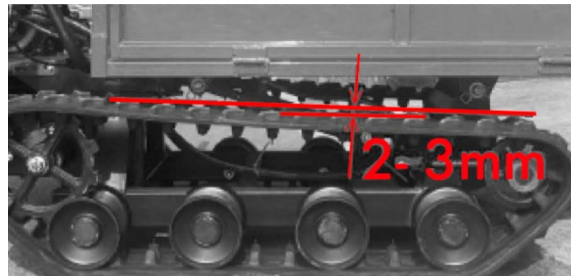

#### 4.4.2 Ajuste

1. Coloque a pista no solo horizontal em repouso
2. Afrouxe a contraporca
3. Ajuste a porca de ajuste para confirmar que o desvio máximo do topo da pista é de 2-3 cm
4. Aperte a porca de bloqueio



Porca de ajuste

Porca de bloqueio

## 4.5 Inspeção e ajuste da correia em V

### Atenção

Quando a correia em V escorregar, ajuste a tensão da correia para evitar desgaste excessivo.

#### 4.5.1 Inspeção

1. Remova a tampa da alça
2. Verifique a correia em V. Se houver algum dano, entre em contato com a loja para substituí-lo a tempo
3. Recoloque a tampa da tira.



Tampa de alça

#### 4.5.2 Ajuste

1. Afrouxe a haste da embreagem e desparafuse a porca de travamento;
2. Gire a porca de ajuste primeiro para alongar a extensão do parafuso de ajuste; Ajuste até que a haste da embreagem seja pressionada, a correia não deslize e não possa pular da polia quando a alavanca da embreagem for liberada.
3. Se a correia ainda estiver solta após o ajuste, afrouxe as quatro contraporcas do motor e mova o motor para trás até que a haste da embreagem seja pressionada e a correia não possa deslizar. Em seguida, libere a correia afrouxando a haste da embreagem.
4. Se o problema de deslizamento da correia não puder ser resolvido após o ajuste acima, substitua a correia.



ajustar a haste do parafuso

Porca de aperto

## 4.6 Inspeção e ajuste de freios

### 4.6.1 Inspeção

1. Ligue o motor e engate a marcha.
2. Pressione a haste da embreagem e veja se a esteira está operando normalmente. Pare em uma inclinação de 30 graus e observe se ele desce.
3. Se houver qualquer situação anormal, repare imediatamente.



### Atenção

Qualquer problema com o freio deve ser ajustado imediatamente.

### 4.6.2 Ajuste

1. Quando a velocidade da pista é lenta ou a correia está intacta e não pode avançar:

- 1) Conforme mostrado na figura à direita, gire a porca de ajuste 1 e aperte-a até o final do parafuso
- 2) Se você ainda não conseguir resolver o problema, entre em contato com o revendedor ou técnicos para corrigi-lo.



2. Quando a pista para na rampa e desce:

- 1) Conforme mostrado na figura à direita, gire a porca de ajuste 2 para aumentar a tensão da mola para que ela não deslize mais
- 2) Se ainda não conseguir resolver o problema, substitua as pastilhas de freio.

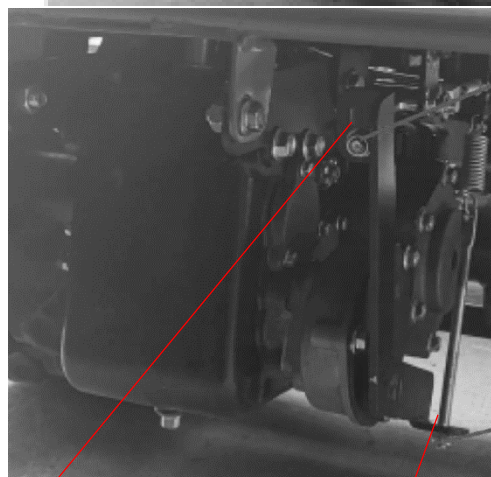

Porca de ajuste 1

Porca de ajuste 2

#### 4.7 Ajuste da embreagem

1. Quando a força de tração da haste da embreagem for muito grande, afrouxe a porca do parafuso, mova o parafuso ligeiramente para cima e trave-o.
2. Quando a força de tração da embreagem da direção for muito pequena, afrouxe a porca do parafuso, mova o parafuso para baixo e trave-o.
3. Se você ainda não conseguir resolver o problema, entre em contato com o revendedor ou técnicos para resolvê-lo.

Parafus



#### 4.8 Inspeção e manutenção do motor

Para manter o bom estado do produto, é importante realizar uma inspeção regular e uma manutenção adequada do motor.



##### **Atenção**

Qualquer manutenção inadequada ou incorreta causará o mau funcionamento da máquina, o que anulará a garantia.

**ALNOVA®**

## **5. Solução de problemas**

### **5.1 Caminhão Caterpillar**

"Se eu pressionar a alavanca da embreagem, a máquina não avança."

1. Coloque a alavanca das mudanças no lugar.
2. Ajuste a tensão da correia em V
3. Ajuste o comprimento do parafuso limitador.

### **5.2 Freio com defeito**

1. Para um ajuste incorreto do freio, ajuste o freio em sua posição.
2. Água nos freios. Freie várias vezes para secar a carcaça do freio.
3. Para sobrecarga, alivie a carga.

### **5.3 A borracha é removida da pista**

1. Verifique se a lagarta está danificada ou não
2. Ajuste a roda de tensão da esteira para a tensão adequada.

### **5.4 Má direção**

1. Verifique se a força operacional da barra de direção é muito pequena.
2. Verifique se o cabo está danificado ou quebrado.
3. Verifique se o balancim está bem conectado ao cabo.

## **6. Transporte e armazenamento**

### **6.1 Manuseio**

1. Estacione o caminhão em uma estrada plana e prenda as rodas
2. Certifique-se de que o gancho esteja pendurado na plataforma de carregamento.
3. Mova-se lentamente e carregue o caminhão.
4. Pare em sequência de acordo com a direção de estacionamento e prenda a máquina à carga com um arame ou corda.

### **6.2 Armazenamento**

Quando o caminhão fica sem uso por um longo período de tempo, deve ser armazenado e lacrado de maneira adequada.

Deve ser mantido em ambiente adequado para evitar oxidação, envelhecimento e deformação das peças.

Antes de guardar o caminhão, ele deve ser cuidadosamente limpo, ajustado e apertado para completar a manutenção técnica necessária de acordo com o tempo de trabalho para o bom estado da máquina.

#### **6.2.1 Danos durante o armazenamento**

1. Corrosão: Durante o estacionamento, a poeira e os vapores presentes no ar entram facilmente no interior da máquina por meio de rachaduras e orifícios, fazendo com que as peças fiquem contaminadas e corroídas; Superfícies relativamente móveis, como pistões, válvulas, rolamentos, engrenagens, etc., perdem a proteção do filme de óleo lubrificante devido à parada prolongada em determinada posição.
2. Envelhecimento: Borracha, plásticos e outras peças sob a luz solar, devido à radiação ultravioleta podem causar deterioração, fragilidade ou decomposição.
3. Deformação - A correia de transmissão, pneu e outras peças estão sob tensão de longo prazo, o que pode levar à deformação plástica.

4. Outros: as peças elétricas são amortecidas, etc.

### **6.2.2 Armazenamento da caixa**

1. Antes do armazenamento, verifique cuidadosamente a caixa de transporte, solucione o problema e limpe a superfície externa da caixa.
2. Limpe o óleo do sistema de lubrificação.
3. Drene o óleo do motor enquanto está quente, acrescente óleo novo e deixe o motor funcionar em velocidade baixa por vários minutos, de modo que o óleo adira uniformemente à superfície das peças móveis.
4. Aplique vaselina desidratada (aquecida a 100-200°C) nos contatos elétricos, juntas e peças metálicas não pintadas.
5. Afrouxe a correia do motor, remova-a se necessário, embale-a bem e guarde-a separadamente, borrife agente anticorrosivo na ranhura da roda da correia e pinte a parte da superfície do suporte que sai da tinta.
6. Tire a gasolina do tanque e limpe-a.
7. Use materiais de proteção (como pano à prova d'água ou papel oleado) para vedar os bicos do motor, como bicos de admissão e escapamento, para evitar a entrada de corpos estranhos, poeira ou vapor de água.
8. Coloque todas as manoplas de operação em ordem (incluindo interruptores do sistema elétrico).
9. Os baús devem ser estacionados em hangares ou garagens. O ambiente deve ser ventilado e seco. É estritamente proibido armazenar com itens e gases corrosivos. Se as condições não estiverem disponíveis, ao estacionar ao ar livre, decks mais altos e mais secos devem ser escolhidos e cobertos com um pano impermeável.

### **6.2.3 Manutenção da pista durante o período de armazenamento**

1. Durante o período de armazenamento da lagarta, os requisitos de armazenamento mencionados acima devem ser atendidos.
2. Examine os fenômenos anormais como ferrugem, corrosão, envelhecimento e deformação do caminhão e peças todos os meses, descubra os problemas e elimine-os a tempo.
3. O virabrequim do motor deve ser girado a cada dois meses para evitar ferrugem interna. Remova a graxa velha e substitua por graxa nova na área de lubrificação onde deve ser adicionada.
4. O caminhão deve ser ligado a cada três meses e conduzido em baixa velocidade por 20-30 minutos para verificar se há defeitos e / ou problemas.

# 7. Dicas para sistemas hidráulicos

## Informação de Segurança

- Os não profissionais estão estritamente proibidos de ajustar e consertar o sistema hidráulico. O ajuste e a manutenção inadequados podem causar ferimentos graves ou danos à máquina.
- É estritamente proibido ajustar e consertar o sistema hidráulico durante o funcionamento da máquina.
- É proibido desligar a máquina com a bagageira elevada. O compartimento de carga deve ser abaixado para a posição mais baixa antes de desligar.
- O operador deve estar familiarizado com o princípio de funcionamento do sistema hidráulico e seu uso na máquina. O operador deve dominar a sequência de ação do sistema e o método de ajuste e manutenção dos componentes hidráulicos.



## Atenção

- Antes e durante a operação, o operador deve verificar as condições da máquina.
- Verifique e faça a manutenção da linha hidráulica, encaixe, válvula de reversão, bomba hidráulica e tanque de combustível antes de ligar a máquina. Em caso de defeito ou dano, entre em contato com profissionais para manutenção.
- Se você precisar de maquinário de manutenção quando a área de carga estiver subindo, a área de carga deve ser protegida de forma a evitar que caia.

Uso adequado e manutenção do meio de trabalho do sistema hidráulico:

- A contaminação do óleo hidráulico é a principal falha do sistema hidráulico, então troque o óleo hidráulico a cada 200 horas ou a cada seis meses, o tanque hidráulico e o filtro precisam ser limpos ou substituídos ao trocar o óleo e adicionar novo óleo hidráulico.
- O óleo hidráulico adequado deve ser selecionado de acordo com a mudança da temperatura ambiente no inverno e no verão, o óleo hidráulico inadequado pode causar alterações no desempenho do sistema hidráulico
- Para alta temperatura ambiente, a melhor escolha é óleo hidráulico de alta viscosidade, enquanto quando a temperatura ambiente é baixa, a melhor escolha é óleo hidráulico de baixa viscosidade.

## Impedir que o ar entre no sistema hidráulico

- A entrada de ar no sistema hidráulico pode afetar a estabilidade do atuador, causar vibração, ruído, etc.
- Sempre verifique o nível do óleo hidráulico, certifique-se de que está na posição correta para evitar a entrada de ar no sistema hidráulico.

## Instruções de operação:

1. Descrição dos componentes do sistema hidráulico (ver diagrama em anexo):

Tanque de óleo hidráulico  
Alavanca de giro  
Bomba de engrenagem  
Válvula de reversão  
Bomba hidráulica

## 2. Instruções de operação:

- Elevar a bagageira: empurrar a alavanca da bagageira para a frente para fazer a bagageira subir e soltar a alavanca da bagageira para o parar.
- Queda da bagageira: Puxe a alavanca do pivô da bagageira para trás para soltá-la e solte a alavanca do pivô da bagageira para pará-la.

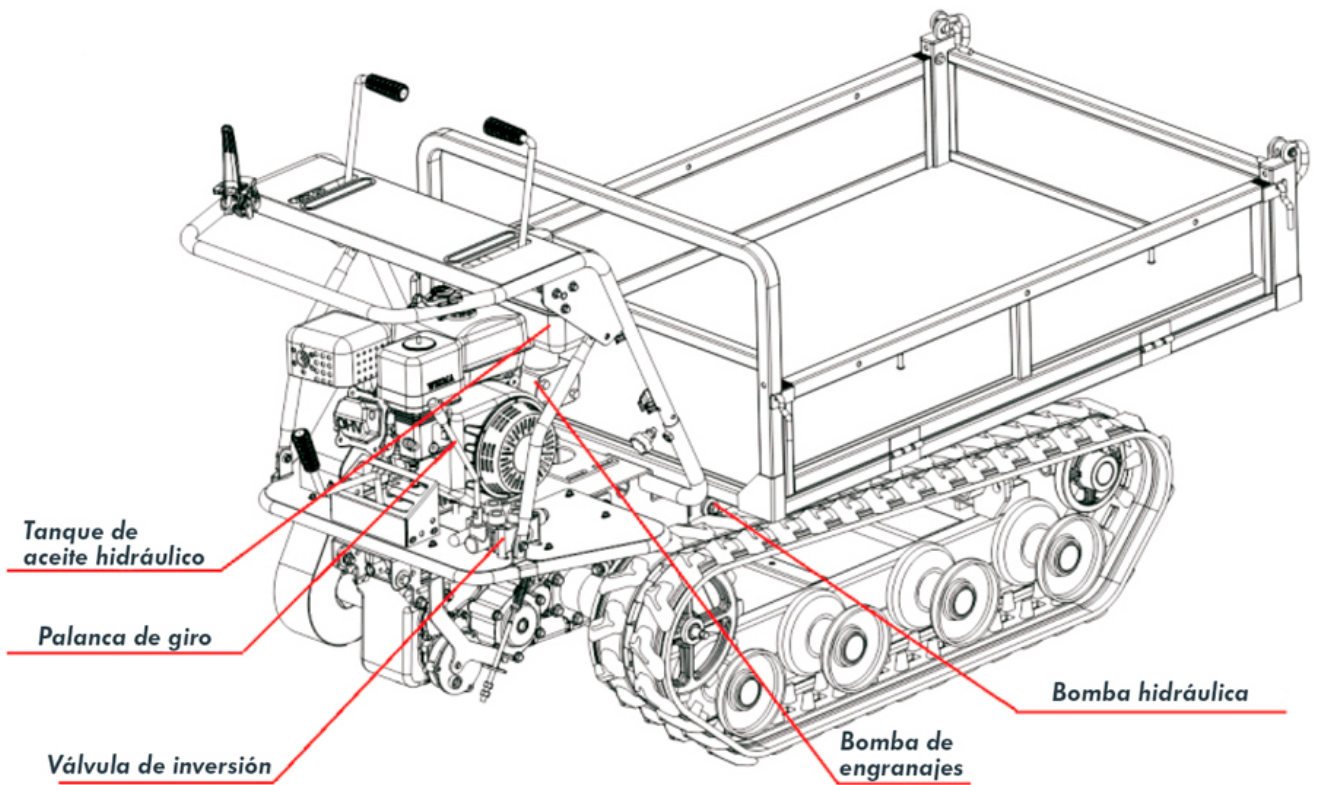



## 8. Dados técnicos

Nome do modelo			OR7500	
Peso			kg	270
Capacidade máxima de carga			kg	500
Dimensões	comprimento		milímetros	2035
	Largura		milímetros	890
	Altura		milímetros	1190
	Comprimento de contato da correia transportadora		milímetros	760
	Distância ao centro da cintura		milímetros	660
	Altura da caixa de transporte		milímetros	420
Embalagem	Tamanho interno da caixa de transporte	comprimento	milímetros	1190
		Largura	milímetros	765
		Altura	milímetros	200
Modo de despejo			Hidráulico	
Modelo de motor			WM170F / P	
Motor	Forma		Cilindro único, válvula superior, quatro tempos, resfriamento de ar forçado	
	Volume de exaustão total		ml	212
	Poder		Kw / rpm	4.0 / 3600
	Peso		kg	16
	Modo de inicialização		Manual	
	Combustível		No. 93 gasolina sem chumbo	
	Consumo mínimo		g / kwh	395
	Volume do tanque de combustível		eu	3,6
	Capacidade do sistema de óleo		eu	0,6
	Sistema de ignição		ignição do magneto do transistor	
	Modelo de vela de ignição		F7RTC	
Desempenho ao caminhar	Rapidez	Marcha 1 para frente	km / h	2,3
		Marcha 2 para frente	km / h	3,4
		Marcha 3 para frente	km / h	4,8
		Marcha 1 reversa	km / h	2,1
	Raio mínimo de rotação		m	1,5
	Habilidade de escalada		graus	25
Caminho do freio			Freio estendido	
Capacidade de transmissão			3,5L	

## 9. Meio Ambiente



Proteja o meio ambiente. Recicle o óleo usado por esta máquina levando-o a um centro de reciclagem. Não despeje óleo usado em ralos, terras, rios, lagos ou mares.



Elimine a sua máquina de uma forma amiga do ambiente. Não devemos descartar as máquinas junto com o lixo doméstico. Seus componentes plásticos e metálicos podem ser classificados de acordo com sua natureza e reciclados.

Os materiais usados para embalar esta máquina são recicláveis. Não elimine a embalagem juntamente com o lixo doméstico. Descarte esses pacotes em um ponto oficial de coleta de lixo.

**ALNOVA<sup>®</sup>**

# 10. Vista explodida

**ALNOVA**

OR7500

**A**

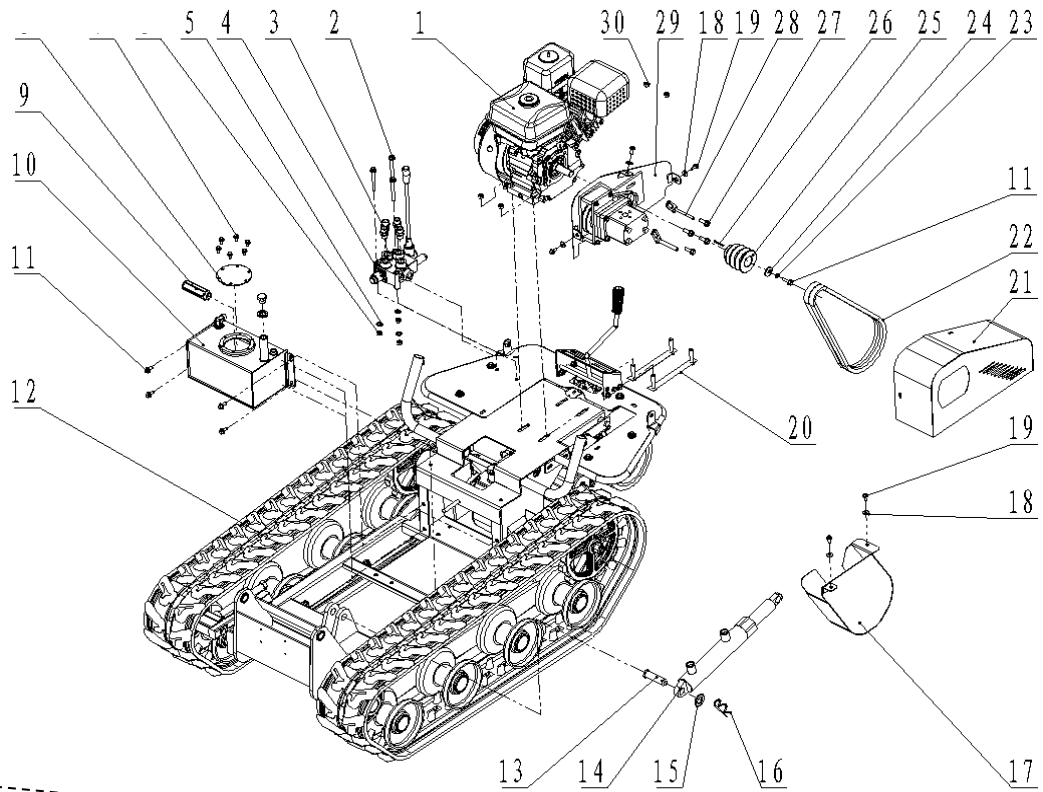

**B**

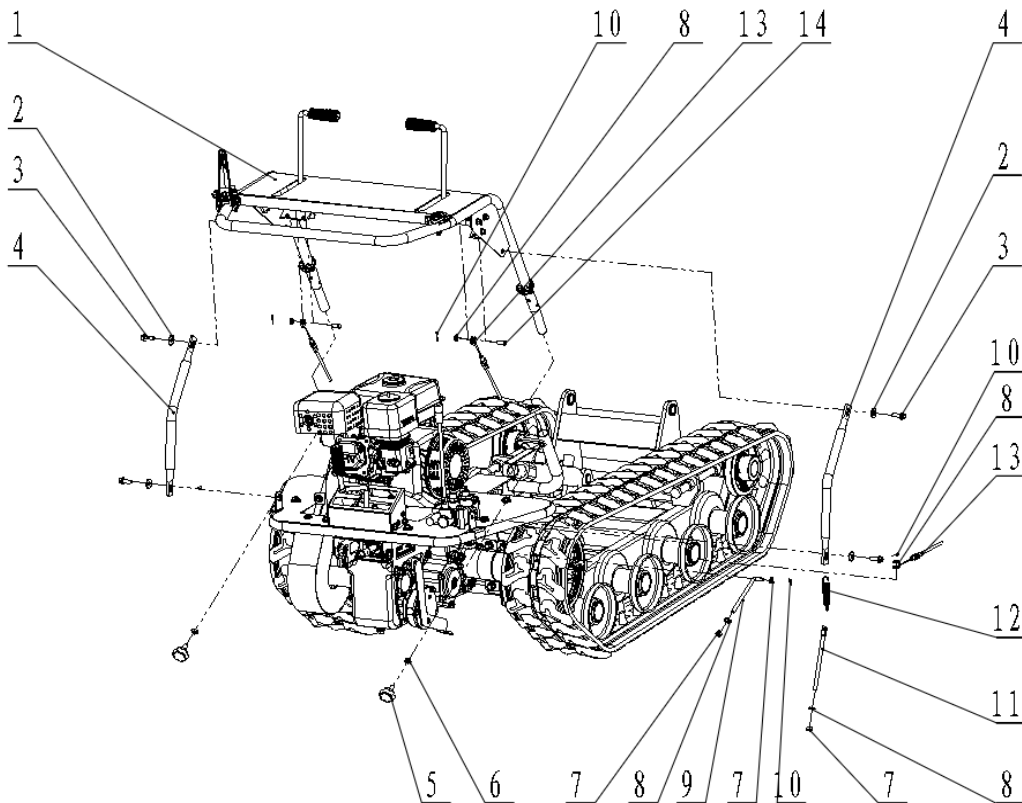

**C**

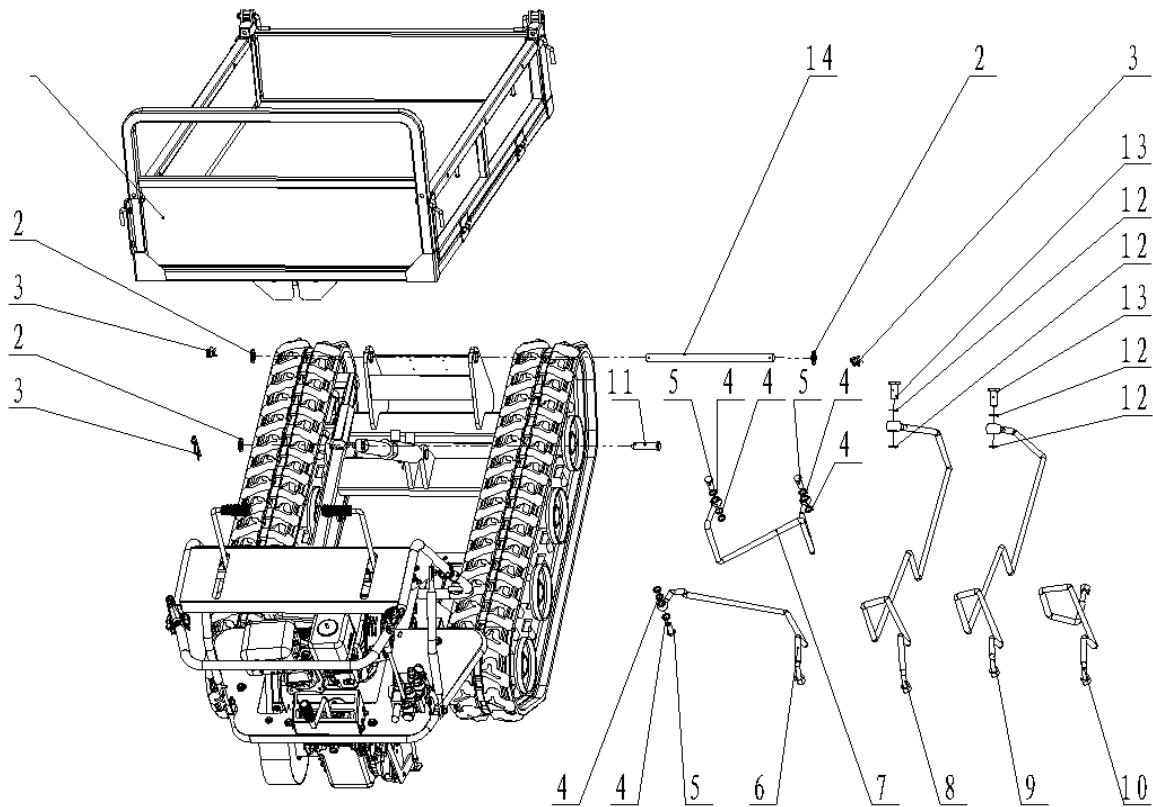

**D**

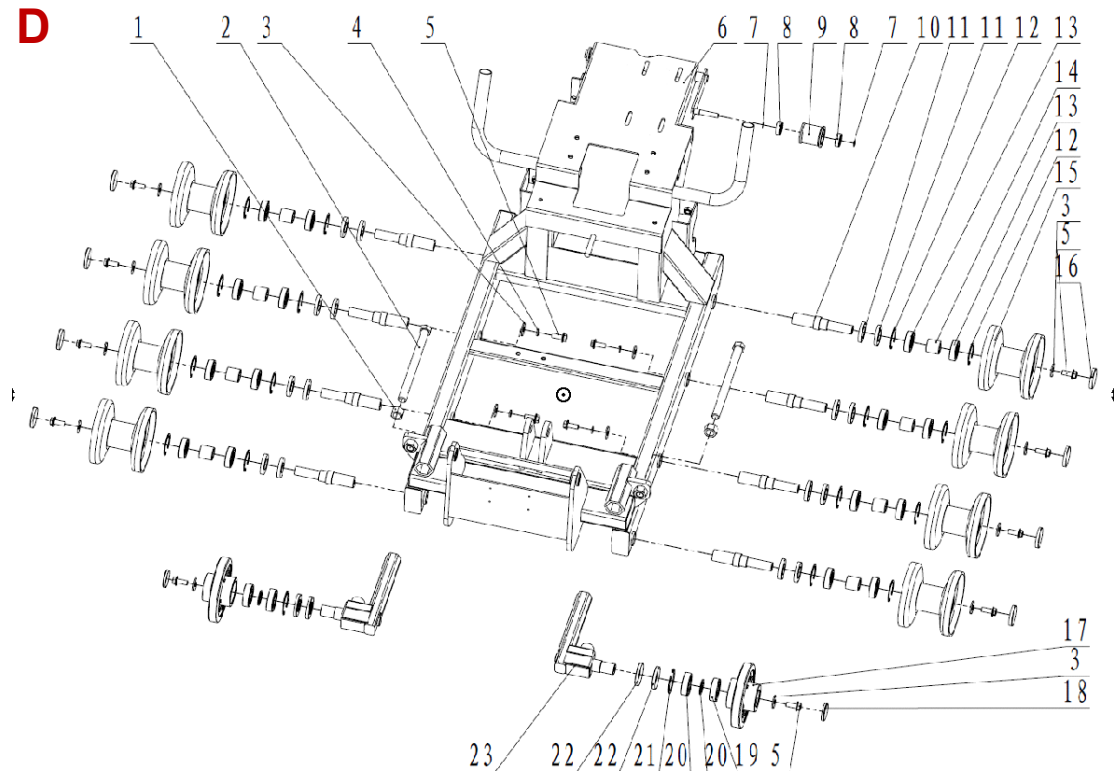

**ALNOVA**

**OR7500**

**E**

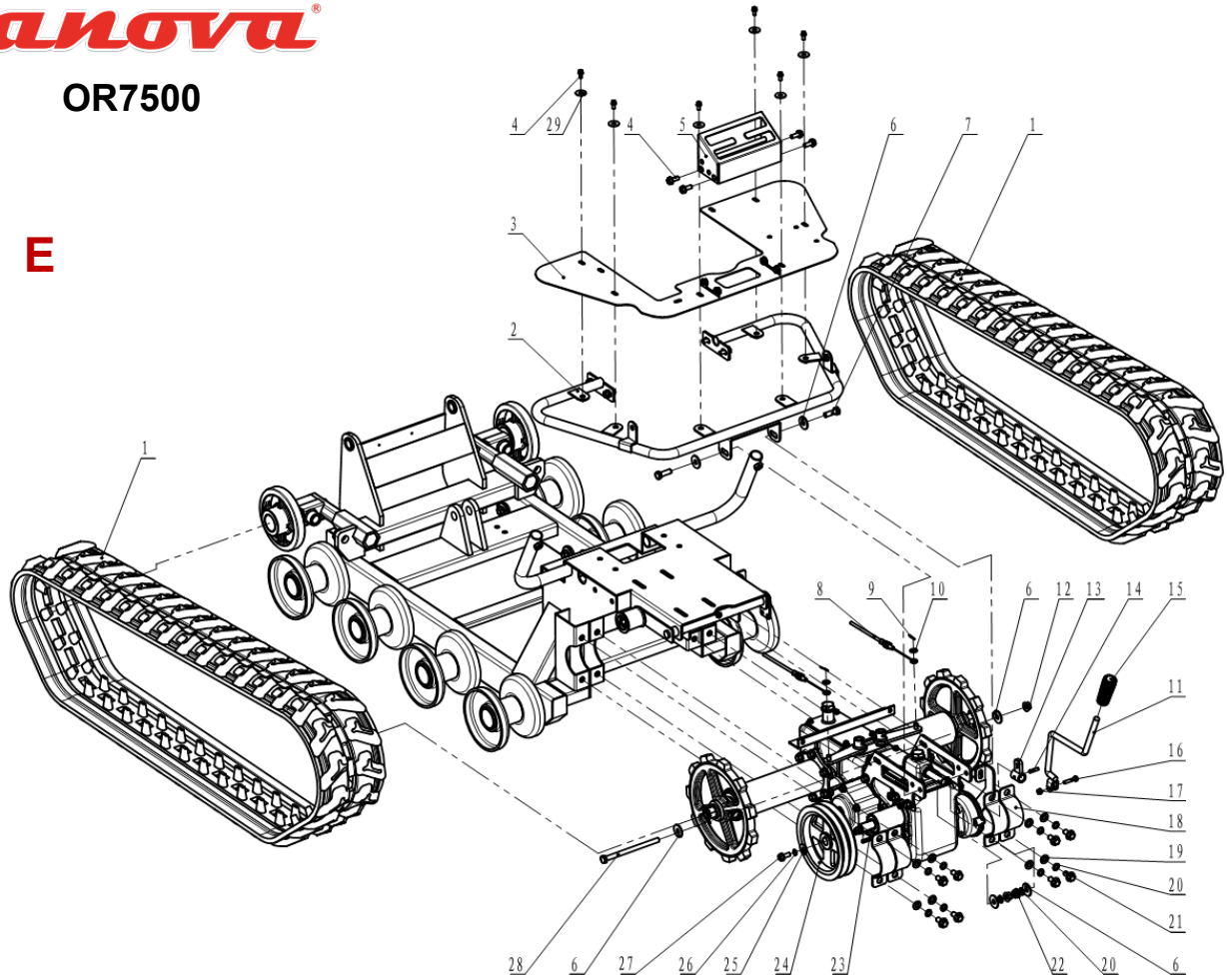

**F**

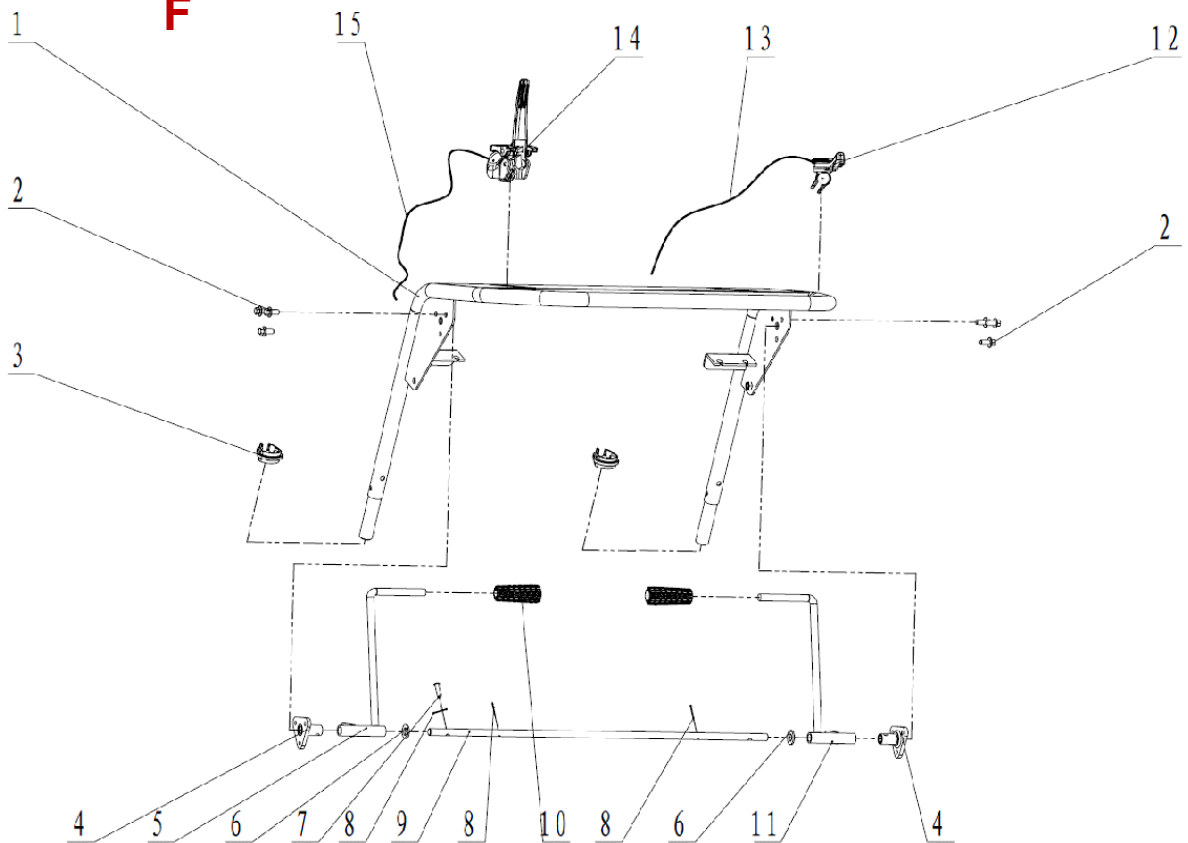

# ALNOVA®

## OR7500

### G

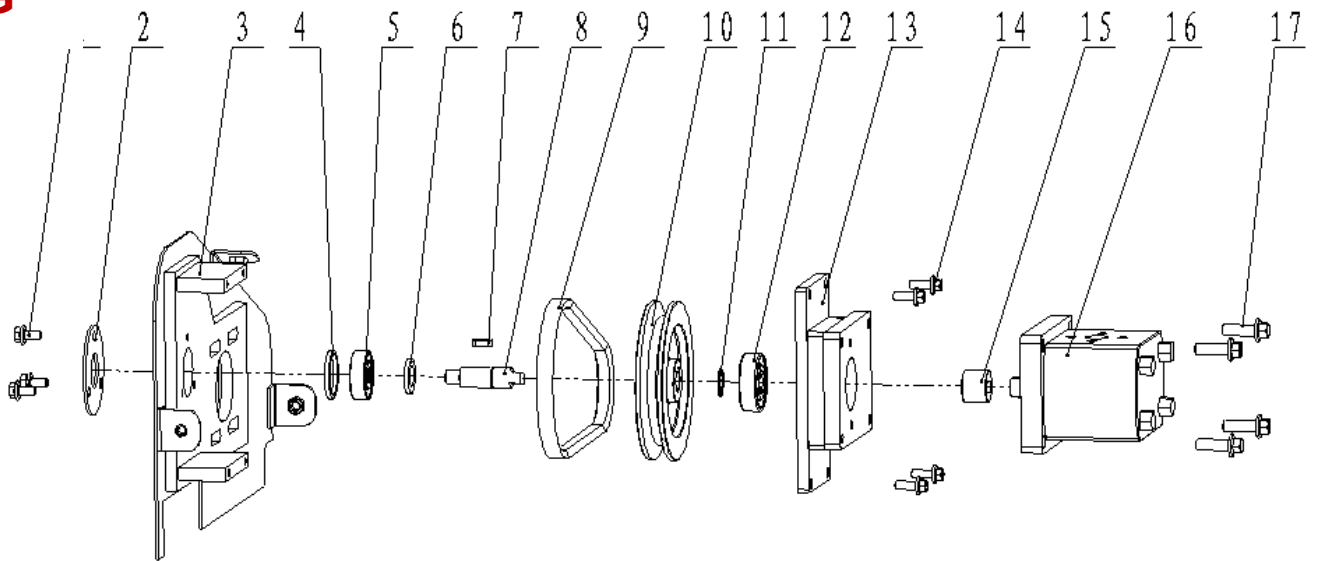

### H

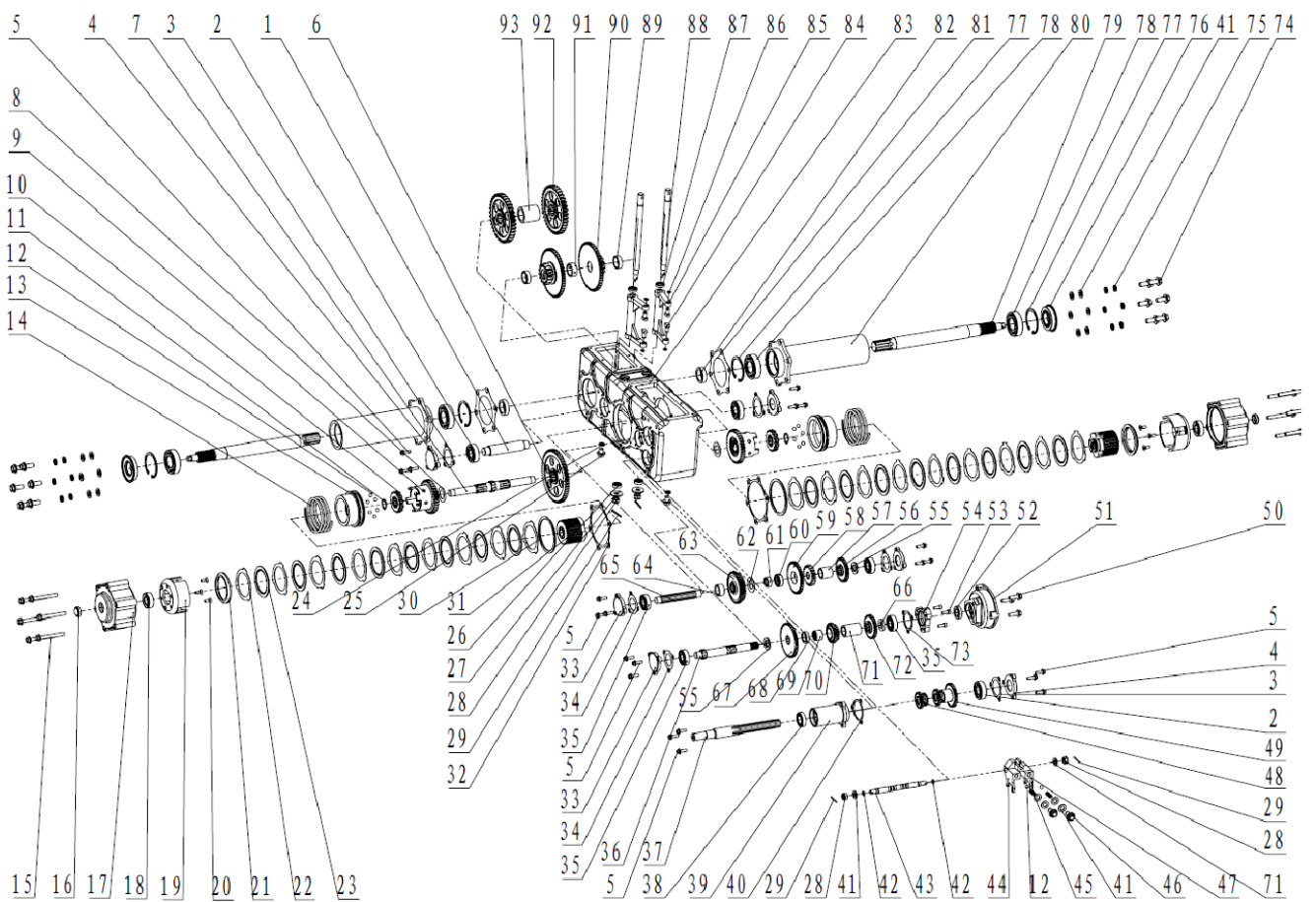

**ALNOVA®**

**OR7500**

**Eu**

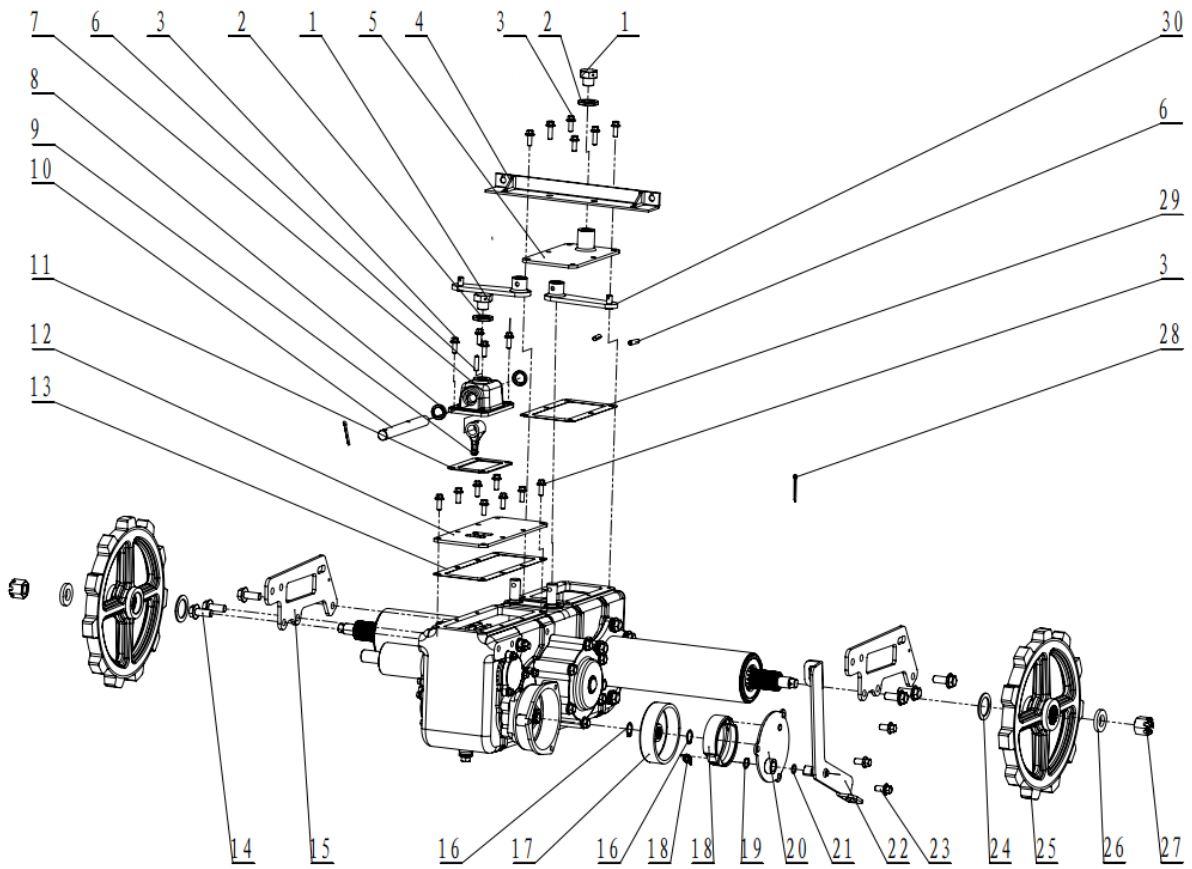

**J**

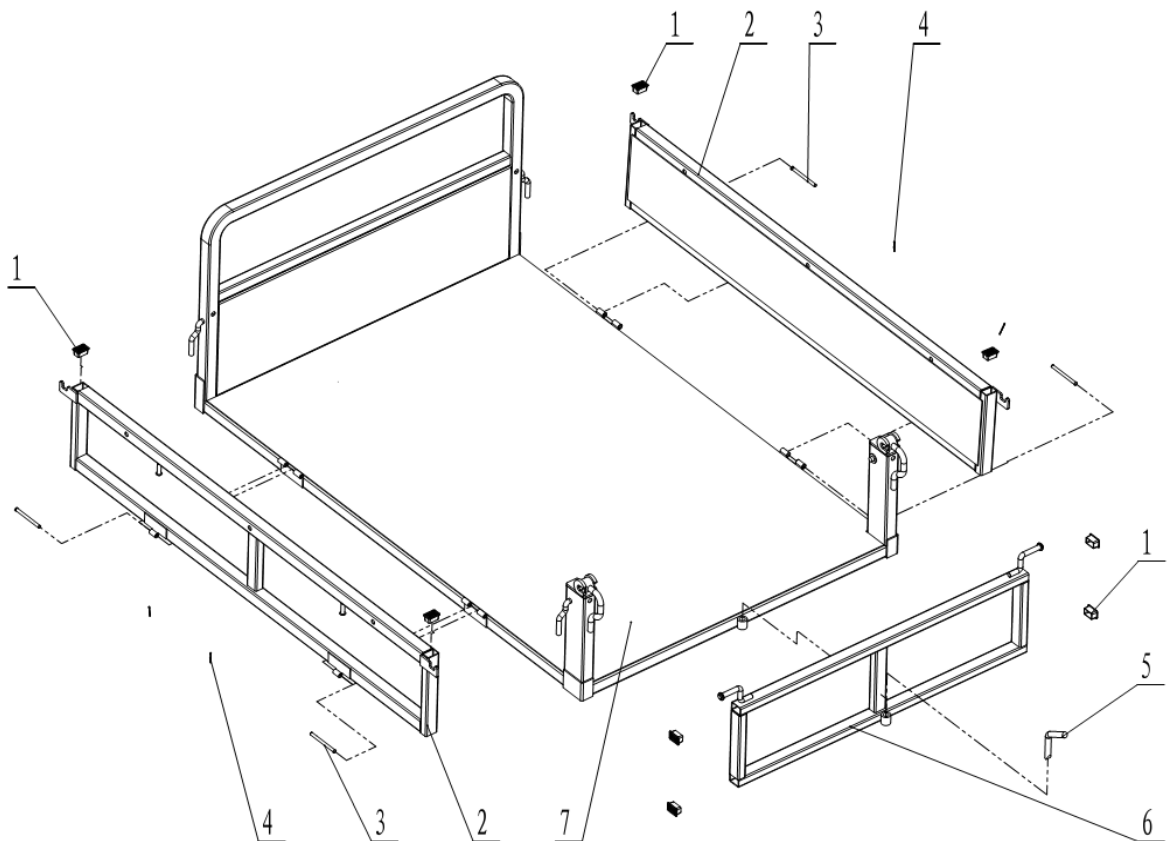

# 11. Declaração de conformidade CE

## EMPRESA DE DISTRIBUIÇÃO

MILLASUR, SL  
RUA EDUARDO PONDAL, nº 23 PISIGÜEIRO  
15688 OROSO - A CORUÑA  
ESPANHA

CE

ALNOVA

## DECLARAÇÃO DE CONFORMIDADE CE

Em conformidade com as diferentes diretivas CE, confirma-se que, devido ao seu projeto e construção, e de acordo com a marca CE impressa pelo fabricante na mesma, a máquina identificada neste documento cumpre os requisitos fundamentais e relevantes de segurança e saúde das diretivas CE acima mencionadas. Esta declaração valida o produto para exibir o símbolo CE.

Caso a máquina seja modificada e esta modificação não seja aprovada pelo fabricante e comunicada ao distribuidor, esta declaração perderá seu valor e validade.

Nome da máquina: TRACKED TROLLEY

Modelo: OR7500

Padrão reconhecido e aprovado com o qual está em conformidade:

**Diretiva 2006/42 / EC**

**Testado de acordo com os padrões:**

**EN ISO 12100: 2010**

**EN 474-1: 2006 / A5: 2018**

**EN 474-6: 2006 / A1: 2009**

Relatório de teste nº: 705201903502-00

Selo da  
empresa

**millasur**

Rúa Eduardo Pondal, nº 23  
Pol. Ind. Sigüeiro - 15688 Oroso - A Coruña  
Tlf. 981 696465 / Fax. 981 690861

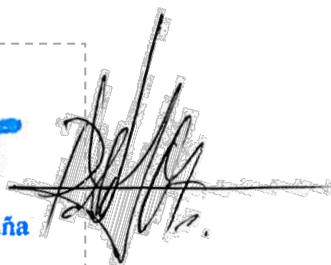

03/02/2020



Instructions et manuel d'utilisation

# OR7500



**ALNOVA**<sup>®</sup>

Millasur, SL.  
Rúa Eduardo Pondal, nº 23 - Pol. Ind. Sigüeiro  
15688 - Oroso - La Corogne 981 696465 [www.millasur.com](http://www.millasur.com)

FR



**ANOVA** tient à vous féliciter d'avoir choisi l'un de nos produits et vous garantit l'assistance et la coopération qui ont toujours distingué notre marque au fil du temps.

Cette machine est conçue pour durer de nombreuses années et pour être d'une grande utilité lorsqu'elle est utilisée conformément aux instructions contenues dans le manuel d'utilisation. Nous vous recommandons donc de lire attentivement ce manuel d'instructions et de suivre toutes nos recommandations.

Pour plus d'informations ou pour des questions, vous pouvez nous contacter via nos supports Web tels que [www.Anovama Maquinaria.com](http://www.AnovamaMaquinaria.com).

## **INFORMATIONS SUR CE MANUEL**

Faites attention aux informations fournies dans ce manuel et sur la machine pour votre sécurité et celle des autres.

- Ce manuel contient des instructions d'utilisation et d'entretien.
- Emportez ce manuel avec vous lorsque vous travaillez avec la machine.
- Le contenu est correct au moment de l'impression.
- Les droits d'apporter des modifications sont réservés à tout moment sans affecter nos responsabilités légales.
- Ce manuel est considéré comme faisant partie intégrante du produit et doit rester avec lui en cas de prêt ou de revente.
- Demandez à votre revendeur un nouveau manuel en cas de perte ou de dommage.

## **LISEZ ATTENTIVEMENT CE MANUEL AVANT D'UTILISER LA MACHINE**

Pour vous assurer que votre machine offre les meilleurs résultats, veuillez lire attentivement les consignes de sécurité et d'utilisation avant de l'utiliser.

## **AUTRES AVERTISSEMENTS:**

Une utilisation incorrecte peut endommager la machine ou d'autres objets.

L'adaptation de la machine aux nouvelles exigences techniques peut entraîner des différences entre le contenu de ce manuel et le produit acheté.

Lisez et suivez toutes les instructions de ce manuel. Le non-respect de ces instructions peut entraîner des blessures graves.

## À propos de ce manuel

### **avertissement**

Ne pas utiliser, réparer ou inspecter ce produit avant d'avoir lu et compris ces instructions. La conduite, l'entretien et l'inspection de ce produit doivent être effectués conformément aux exigences de ces instructions.

Conservez ce manuel complet pour votre usage.

## À propos de ce produit

### **avertissement**

Ce produit est potentiellement dangereux. Assurez-vous que la conduite, l'entretien et l'inspection sont effectués conformément à ce manuel.

Ce produit est un véhicule de transport agricole, ne l'utilisez pas à d'autres fins.

Il est interdit de conduire la machine sur les autoroutes, routes nationales et autres autoroutes. Si des accidents de la circulation se produisent sur les routes, notre société n'en sera pas responsable.

Ne modifiez pas ce produit. Aussi, pour éviter les accidents, ne retirez pas les capots de protection.

## Conditions d'avertissement

Ce manuel divise les termes d'avertissement en plusieurs catégories en fonction du degré de danger (ou de l'ampleur de l'accident).

Veuillez bien comprendre la signification des termes d'avertissement et utiliser les produits conformément aux instructions.

<b>Conditions d'avertissement</b>	<b>Sens</b>
Danger	Avertissement très dangereux. Le non-respect des instructions peut facilement faire des victimes.
avertissement	Avertissement de danger potentiel. Le non-respect des instructions peut entraîner des blessures.
Attention	Avertissement de danger potentiel. Le fait de ne pas utiliser la machine conformément aux instructions peut provoquer des accidents modérés à mineurs. De plus, il est facile d'endommager la machine.
Conseil / Important	Attirez l'attention ou fournissez des informations utiles.

## À propos des informations de la plaque signalétique

Vérifiez la facture de vente avec le numéro de série, la marque du moteur et les informations sur le modèle sur la plaque signalétique. Pour connaître le nom de la marque et le modèle du moteur, voir les données techniques dans la huitième section.

*Position de la plaque signalétique*

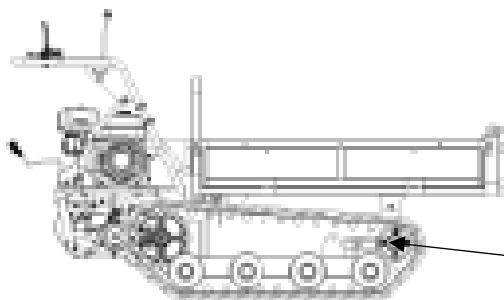

Position  
de la  
plaque

*Plaque d'identification*



**ANOVAL®**

## ■ Contenu

### 1. précautions de sécurité

#### 1.1 Instructions préalables à la conduite

#### 1.2 Instructions de conduite

#### 1.3 Instructions de chargement

#### 1.4 Instructions de stationnement

#### 1.5 Instructions d'entretien

### 2. Mode d'emploi

#### 2.1 Nom et fonction de chaque partie

#### 2.2 Conduite et mise en service

### 3. Accessoires et pièces de rechange

#### 3.1 Principaux points d'installation

### 4. Instructions d'entretien

#### 4.1 Remplacement et réapprovisionnement en huile.

#### 4.2 Liste de contrôle périodique.

#### 4.3 Dispositif de marche

#### 4.5 Inspection et réglage de la courroie trapézoïdale ou de la courroie trapézoïdale

#### 4.6 Contrôle et réglage du dispositif de freinage

#### 4.7 Réglage de l'embrayage de direction.

#### 4.8 Inspection et entretien du moteur

### 5. Dépannage

#### 5.1 Dispositif de marche

#### 5.2 Dispositif de freinage défectueux

#### 5.3 Détachement de piste

#### 5.4 Mauvais mécanisme de direction

### 6. Transport et stockage

#### 6.1 Points de manipulation clés

#### 6.2 Points de stockage clés

### 7. Conseils pour les systèmes hydrauliques

### 8. Données techniques

### 9. Environnement

### 10. Vue éclatée

### 11. Déclaration de conformité CE

# 1. Précautions de sécurité

## Instructions de conduite et d'utilisation sûres

Vous trouverez ci-dessous les aspects généraux de sécurité à respecter lors de la conduite et de la conduite, conformément à la réglementation. N'oubliez jamais de conduire et de travailler en toute sécurité.



## 1.1. Instructions préalables à la conduite

### Portez correctement les vêtements de sécurité et l'équipement de protection

Ne portez pas de gilet, de short, de pantoufles ou d'autres vêtements légers lorsque vous travaillez.

### Vérifiez avant la mise en service

Avant de conduire, effectuez les vérifications nécessaires, recherchez les anomalies et réparez-les à temps.

### Fumer et incendies sont strictement interdits.

Éloignez-vous des feux d'artifice lorsque vous touchez du carburant.

De plus, avant de faire le plein, il est nécessaire de confirmer que le moteur est arrêté.

### Ne roulez pas

Il est interdit à cette machine de voyager ou de conduire dessus.

### Interdit de conduire la machine ivre

## 1.2 Instructions de conduite

### Ne commencez pas à conduire dans un endroit mal ventilé

Lors du démarrage du moteur, assurez-vous de démarrer dans la zone de ventilation pour éviter les intoxications.

### Faites attention à la surface de la route et à son inclinaison



Lorsque la route est inclinée, passez la vitesse sur [1] pour conduire à basse vitesse afin d'éviter les accidents tels que les dérapages et les renversements.

### Observez la vitesse de la machine

Faites attention aux conditions routières et conduisez prudemment.

### **Évitez les démarrages, accélérations, virages et arrêts urgents.**

Ne démarrez pas, n'accélérez pas, ne tournez pas ou ne vous arrêtez pas à la hâte car cela peut facilement blesser le conducteur et dérapier ou basculer la machine.

### **Ne traversez pas et ne tournez pas sur la route en pente**

Ne traversez pas une route en pente pour empêcher le véhicule de dérapier ou de se renverser. De plus, n'activez pas la route en pente pour éviter des accidents tels que des renversements ou des dérapages.

### **Précaution particulière**

Lorsque la route n'est pas dans des conditions optimales.

## **1.3 Instructions de chargement**

### **Pas de surcharge**

La quantité de charge ne doit pas dépasser le maximum qu'elle peut supporter.

### **Charge correcte**

Pour éviter qu'une charge inégale ne fasse basculer le rail, placez les marchandises uniformément et fixez-les avec une corde.

Une attention particulière doit également être portée à la hauteur de chargement pour assurer une visibilité directe pendant le transport.

### **Faites attention à la limite de poids**

Lorsque vous traversez un pont en bois, assurez-vous que la somme du poids de la machine, de la capacité de charge et du poids du conducteur ne dépasse pas la capacité de charge du pont en bois. De plus, passez très soigneusement dans la vitesse spécifiée.

### **Faites attention au poids de chargement du plancher en pente**

Sur la chaussée avec une inclinaison ne dépassant pas 15 °, la capacité de charge doit être contrôlée en dessous de 500 kg. Si l'inclinaison est supérieure à 15 °, conduire la machine à vide. Ne conduisez pas sur des routes avec une pente supérieure à 25 °. Évitez de changer de vitesse lorsque la route est inclinée.

### **N'effectuez pas d'opérations d'inclinaison sur des surfaces inclinées**

Ne pas faire basculer le trackbox sur la zone inclinée car cela pourrait faire basculer la machine. Si nécessaire, le corps doit être de niveau.



## 1.4 Instructions de stationnement

### Ne vous garez pas dans des endroits dangereux

Choisissez le stationnement sur un terrain dur, pas dans des endroits dangereux.

Il est strictement interdit d'inspecter et de réparer la machine lorsque la boîte est soulevée.

La boîte doit être retirée lors de la réparation ou de l'inspection des pièces sous la boîte. Le non-respect de cette consigne peut entraîner des blessures graves au personnel ou endommager la machine.

### Les chenilles doivent être freinées lors de l'arrêt sur une pente

Ne vous arrêtez pas sur une pente. Si nécessaire, les chenilles doivent être freinées.

## 1.5 Instructions d'entretien

### Le moteur doit être arrêté pendant la révision et la réparation.

Le moteur doit être arrêté pour inspection.

### Accordez une attention

Le moteur et l'huile sont à une température élevée juste après l'arrêt du moteur. Attendez que le moteur refroidisse avant de procéder à l'entretien pour éviter les brûlures.

### Ne pas fumer

Lors de l'entretien du moteur, il est strictement interdit de s'approcher avec le feu.

## 2. Mode d'emploi

### 2.1 Nom et fonction de chaque partie

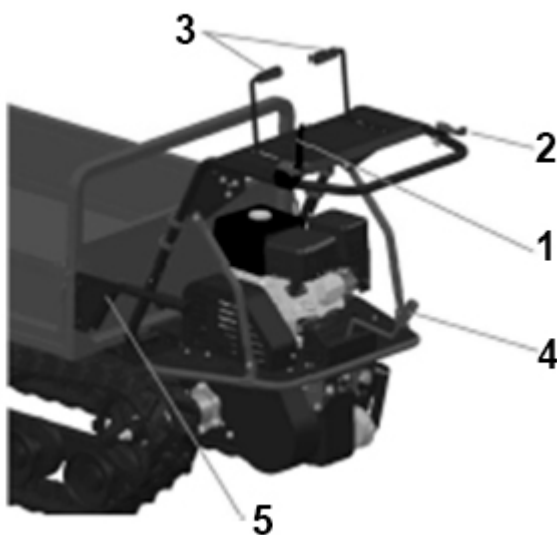

1 Barre d'embrayage	Utilisé pour contrôler le mouvement et l'arrêt de la machine
2 Levier d'accélérateur	Contrôle de la vitesse du moteur
3 Le levier de direction	Contrôle tournez à gauche et à droite
4 levier de vitesses	Contrôlez la marche avant, arrière ou changez la vitesse
5 La barre d'embrayage	Soulevez le conteneur après avoir tenu la poignée. Après avoir abaissé la boîte, relâchez la poignée pour la verrouiller.

## 2.2 Conduite et mise en service

### 2.2.1 Préparation avant de conduire

#### 2.2.1.1 Vérification avant la mise en service

Le contrôle préalable au démarrage doit être effectué avec soin.

Pour les principaux points de vérification, reportez-vous à la liste de contrôle périodique (section 4.2).

#### 2.2.1.2 Inspection et ravitaillement



#### avertissement

- Restez à l'écart des feux d'artifice lors du ravitaillement.
- Lors du ravitaillement, le moteur doit être arrêté.
- Lors du ravitaillement, faites attention et évitez les déversements de carburant. Le carburant est hautement inflammable et peut provoquer des incendies.

1) Ouvrez le bouchon du réservoir et confirmez que la quantité est suffisante. Sinon, faites le plein.

2) Ouvrez le bouchon du réservoir et faites le plein.

3) Fermez le bouchon du réservoir.

#### Suggestion

Le carburant recommandé est l'essence sans plomb.

Capacité du réservoir: 3,6 L

**ALNOVA®**

## 2.2.2 Méthode de démarrage

### avertissement

- Le moteur doit être démarré dans un endroit ventilé pour éviter les accidents dus à une intoxication aux gaz d'échappement.
- Assurez-vous que l'environnement est sûr.
- Il est nécessaire de confirmer si la barre d'embrayage est en position déverrouillée, afin d'éviter des blessures au conducteur ou à des tiers causées par le vol.

### Faire attention à:

En hiver ou dans un environnement froid et sec, vous devez réchauffer le moteur avant de conduire, si le moteur n'est pas assez chaud, cela réduira la durée de vie du moteur.

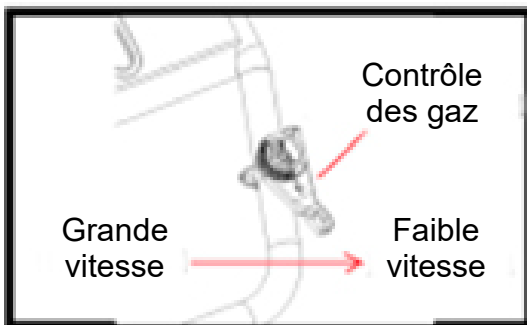

- 1) Confirmez si la barre d'embrayage est lâche;
- 2) Confirmer si le levier de vitesses est en position neutre [O]
- 3) Mettez le commutateur de carburant en position «on»
- 4) Réglez la poignée du papillon des gaz en position «fermée»

*Recommandation:* cette opération n'est pas nécessaire lorsque le moteur est chaud.

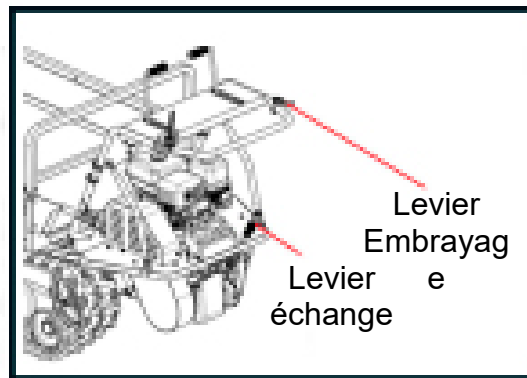

- 5) Confirmez que la tige d'accélérateur se déplace un peu vers la direction haute vitesse
- 6) Réglez l'interrupteur principal sur la position [ON]
- 7) Tirez le câble pour démarrer le moteur
- 8) Poussez le levier du clapet de retour dans sa position d'origine
- 9) Conduisez 1 à 2 minutes d'échauffement sans charge.

### Suggestion

Après avoir acheté ce produit, pendant la première semaine (environ 40 à 50 heures) de test / mise en service, essayez d'éviter une conduite excessive.

### 2.2.3 Méthode de conduite

- 1) Confirmer la sécurité des côtés avant et arrière, gauche et droit de la machine
- 2) Vérifiez que la barre d'embrayage est desserrée
- 3) Vérifiez que le levier de vitesses est désactivé [O]

#### Suggestion

Voir les données techniques pour la vitesse de déplacement pour chaque réglage de vitesse. Lorsque le levier de vitesses n'est pas facile à changer de vitesse, appuyez légèrement sur le levier d'embrayage, puis à nouveau.

- 4) Le déplacement de la tige d'accélérateur vers la direction haute vitesse peut augmenter la vitesse.
- 5) Appuyez à fond sur la barre d'embrayage pour entraîner la machine.



#### **avertissement**

*Restez à l'écart des gens*

- Lors du démarrage, il est nécessaire de faire attention à la pente de la route et aux autres conditions, en conduisant à une vitesse sûre.
- L'avance rapide, les accélérations rapides, les virages serrés et autres opérations sont interdits pour éviter de blesser le conducteur et des accidents tels que dérapage ou renverser la machine
- Sur la chaussée en pente, le levier de vitesses et le levier d'accélérateur doivent être réglés sur la vitesse basse pour conduire, sinon le conducteur sera facilement blessé ou la machine dérapera et se renversera. Ne traversez pas non plus la chaussée en pente.
- Ne tournez pas sur une route en pente car cela pourrait faire reculer, dérapage ou rouler le véhicule.
- Faites particulièrement attention si la vue n'est pas dégagée ou si la route est étroite, escarpée, vallonnée ou si d'autres conditions de conduite sont dangereuses.

- 6) En tournant à gauche, tournez la barre d'embrayage de direction vers la gauche;
- 7) En tournant vers la droite, tournez la barre d'embrayage de direction vers la droite.

### 2.2.4 Méthode à vitesse variable

1. Vérifiez que le véhicule est arrêté et que les changements de vitesse ne doivent pas dépasser les charges et rampes autorisées.



#### **avertissement**

- Veuillez utiliser le levier de vitesses avec précision. Si l'opération de changement de vitesse n'est pas en place, le changement de vitesse tombera facilement.

2. Appuyez d'abord sur la tige d'embrayage, vérifiez que la tige de changement de vitesses est en place, puis marchez avec la machine en marche.

#### Suggestion

Vérifiez les données techniques pour la vitesse de chaque vitesse. Lorsque le levier de vitesses n'est pas facile à mettre en place, appuyez légèrement sur la tige d'embrayage, puis passez à nouveau.

## 2.2.5 Méthode de stationnement

### avertissement

- Le stationnement d'urgence n'est pas autorisé, ce qui peut faire déraiper et basculer la machine
- Veuillez vous arrêter dans un endroit plat, dur et dangereux.
- Ne vous garez pas sur une pente et vous devez serrer les roues si nécessaire.

1. Tournez l'accélérateur sur une position de vitesse lente et réduisez la vitesse de la machine.
2. Relâchez la tige d'embrayage et arrêtez le véhicule
3. Déplacez le levier de vitesses en position [O]
4. Mettez l'interrupteur principal en position OFF et arrêtez le moteur.
5. Mettez l'interrupteur de carburant en position «off».

### Suggestion

Lorsque le moteur tourne à basse vitesse, la bougie d'allumage a tendance à accumuler des résidus de carbone. Par conséquent, lorsque le moteur est dans un état de faible rotation pendant une longue période, mettez-le en rotation élevée pendant un certain temps pour éliminer les résidus.

## 3. Accessoires et pièces de rechange

### 3.1. Conseils pour l'installation de la machine

1. Placez la machine sur une route plate
2. Après avoir aligné les trous de montage du conteneur / boîte avec les trous de montage du châssis, insérez l'arbre du conteneur dans les trous, puis installez les goupilles d'ouverture (comme indiqué sur la figure ci-dessous).
3. Retournez la boîte de sorte que le crochet s'engage dans l'axe de l'axe sur le châssis.



## 4. Instructions d'entretien

### 4.1. Remplacement et réapprovisionnement en huile

Table 1: Liste de remplissage ou de remplacement d'huile

<b>Des articles</b>	<b>Cycles d'approvisionnement ou de remplacement</b>	<b>recommandations</b>	<b>Capacité</b>
Carburant	À n'importe quel moment	Essence sans plomb de 3,6 L no 93	3,6 L
Huile moteur	Initial: 20 heures Après la première fois: toutes les 100 heures	SAE30 0,6 L	0,6 L
Huile de boîte de vitesses	Initial: 50 heures Après la première fois: toutes les 500 heures		3,5 L

**ALNOVA®**

#### 4.1.1 Principaux points pour le changement d'huile de la boîte de vitesses

1. Garez la machine horizontalement sur le sol
2. Préparez des conteneurs d'huile appropriés
3. Retirez la goupille d'huile et relâchez l'huile
4. Serrez la goupille après avoir terminé la vidange d'huile.

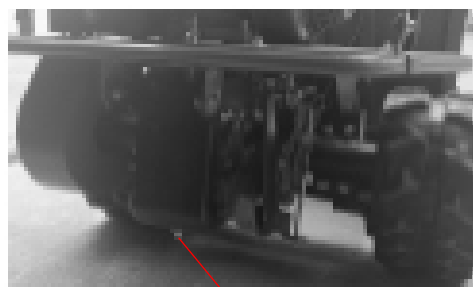

Goupille



#### **avertissement**

Éliminez correctement l'huile usagée

#### **Instruments pour changer l'huile de boîte de vitesses**

1. Dévissez le bouchon d'entrée d'huile
2. Placez une extrémité du tube de remplissage dans l'entrée d'huile, connectez l'entonnoir à l'autre extrémité et injectez 3,5 L d'huile.
3. Arrêtez de faire le plein lorsque l'huile atteint le niveau souhaité
4. Serrez les vis.

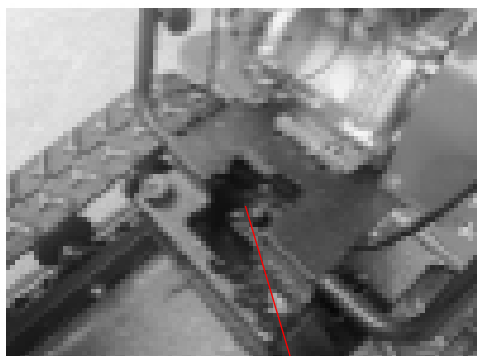

Vis  
insert d'huile

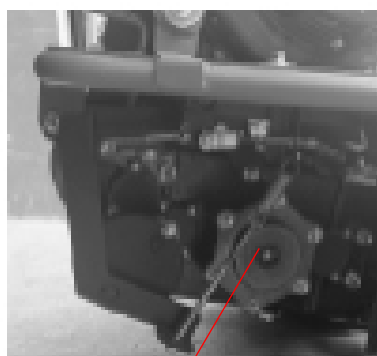

Verre de regard  
d'huile

#### 4.1.2 Bases de la vidange d'huile

Voir les instructions du moteur pour plus de détails.

**ALNOVA®**

## 4.2. Liste de contrôle périodique

Plan		Des questions	Périodes de maintenance		
			Chaque utilisation	Mensuel	Annuel
dispositif de déplacement	Tapis roulant	Y a-t-il des défauts évidents?	X	X	X
		La tension est-elle appropriée?	X	X	X
		L'écrou de tension est-il déformé ou corrodé?	X	X	X
	Boîte de vitesses	Y a-t-il un désengrenage, un bruit anormal et une chaleur anormale lorsque la boîte de vitesses fonctionne?	X	X	X
		Y a-t-il des fuites d'huile autour de la boîte de vitesses?		X	X
	Courroie en V	La courroie trapézoïdale est-elle une femme ou non?		X	X
		Si la longueur de la courroie est dans la valeur de référence?		X	X
	Embrayage de marche	Y a-t-il un bruit anormal dans l'état de ralenti à basse vitesse?		X	X
		S'il n'y a pas de patinage dans l'embrayage continu et cela peut-il être fait sans problème?		X	X
	Système de coupure	Le système de freinage est-il normal ou non?	X	X	X



		Le frein peut-il rester stationnaire incliné à 25 degrés?		X	X
	Embrayage de direction	Assure aucun bruit anormal et une direction normale pendant le fonctionnement.	X	X	X
		La force du levier est-elle en place?	X	X	X
		Si le câble est endommagé et la connexion est ferme ou non, et si la tête de chaque partie du câble est endommagée ou non?		X	X
	Roue de tension Oui Roue motrice	Y a-t-il une déformation ou une usure évidente?	X	X	X
		Le corps d'essieu est-il en état normal ou non?	X	X	X
		Le corps d'essieu est-il en état normal ou non?	X	X	X
		Y a-t-il une fuite d'huile de l'arbre?		X	X
	Les syndicats	L'articulation est-elle déformée ou endommagée?		X	X
		Le lien est-il desserré et la broche d'ouverture est-elle défectueuse?		X	X
Corps, boîte d'emballage et étiquette	Cadre et corps	Y a-t-il des fissures et des déformations?		X	X
		Les boulons et écrous de montage sont-ils desserrés ou tombent-ils?		X	X
	Boîte d'emballage	La carrosserie, les boîtes et les étiquettes sont-elles souples et lisses?		X	X
		Y a-t-il des fissures ou des déformations?		X	X
		L'interrupteur de la porte du conteneur est-il anormal?		X	X

		Les boulons et écrous sont-ils desserrés ou tombent-ils?		X	X
	Étiquette	Les étiquettes doivent être propres et intactes	X	X	X

### 4.3 Dispositif avancé (pistes)



#### ⚠ avertissement

Le moteur doit être arrêté pendant l'entretien et la réparation.

Attendez que les pièces du moteur refroidissent après une période d'arrêt du moteur.

### 4.4 Inspection et réglage de la voie

#### Attention

Les rails doivent être utilisés dans la plage de tension appropriée pour éviter qu'ils ne tombent et que leur durée de vie ne soit pas raccourcie.



#### ⚠ avertissement

Lors du réglage, assurez-vous que le connecteur est sécurisé pour éviter qu'il ne tombe.

#### 4.4.1 Vérification

1. Fixez le support sur le sol horizontal
2. Vérifiez que la déflexion maximale du haut de la chenille est de 2-3 cm (comme indiqué sur la figure à droite).

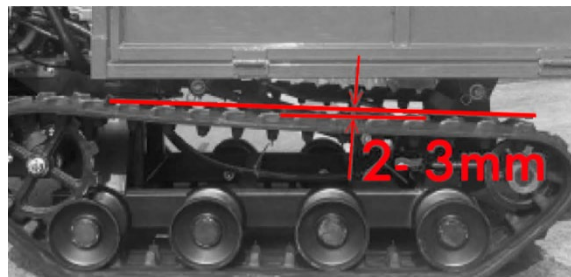

#### 4.4.2 Ajustement

1. Placez le rail sur le sol horizontal au repos
2. Desserrez le contre-écrou
3. Ajustez l'écrou de réglage pour confirmer que l'écart maximal du haut de la chenille est de 2-3 cm
4. Serrez le contre-écrou

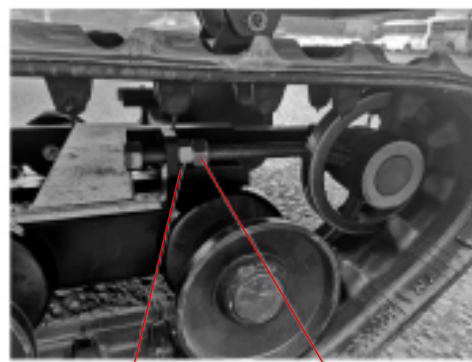

Écrou de

Contre-écrou

## 4.5 Contrôle et réglage de la courroie trapézoïdale

### Attention

Lorsque la courroie trapézoïdale glisse, réglez la tension de la courroie pour éviter une usure excessive.

#### 4.5.1 Contrôle

1. Retirez le capuchon de la sangle
2. Vérifiez la courroie trapézoïdale. S'il y a des dommages, veuillez contacter le magasin pour le remplacer à temps
3. Remettez le capuchon de la sangle en place.



Bouchon de

#### 4.5.2 Ajustement

1. Desserrez la tige d'embrayage et dévissez le contre-écrou;
2. Tournez d'abord l'écrou de réglage pour allonger l'extension de la vis de réglage; Ajustez jusqu'à ce que la tige d'embrayage soit enfoncée, que la courroie ne glisse pas et que la courroie ne puisse pas sauter de la poulie lorsque le levier d'embrayage est relâché.
3. Si la courroie est toujours lâche après le réglage, desserrez les quatre contre-écrous du moteur et ramenez le moteur jusqu'à ce que la tige d'embrayage soit enfoncée et que la courroie ne puisse pas glisser. Relâchez ensuite la courroie en desserrant la tige d'embrayage.
4. Si le problème de glissement de la courroie ne peut être résolu après le réglage ci-dessus, remplacez la courroie.

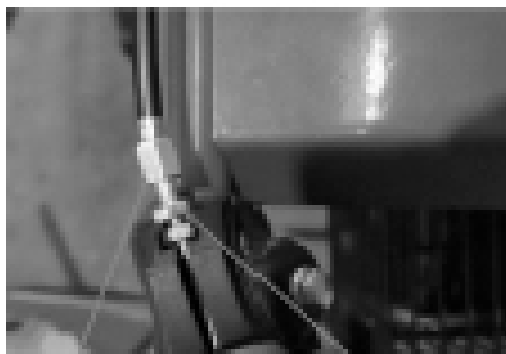

tige de vis de  
réglage

Écrou de serrage

## 4.6 Contrôle et réglage des freins

### 4.6.1 Inspection

1. Démarrez le moteur et mettez la vitesse en prise.
2. Appuyez sur la tige d'embrayage et voyez si la chenille fonctionne normalement. Arrêtez-le sur une pente de 30 degrés et regardez s'il descend.
3. S'il y a une situation anormale, veuillez la réparer immédiatement.



### **avertissement**

Tout problème avec le frein doit être réglé immédiatement.

### 4.6.2 Ajustement

1. Lorsque la vitesse de la chenille est lente ou que la courroie est intacte et ne peut pas avancer:

- 1) Comme indiqué sur la figure de droite, tournez l'écrou de réglage 1 et serrez-le à l'extrémité de la vis
- 2) Si vous ne parvenez toujours pas à résoudre le problème, contactez le revendeur ou les techniciens pour le résoudre.



2. Lorsque la piste s'arrête sur la rampe et descend:

- 1) Comme indiqué sur la figure de droite, tournez l'écrou de réglage 2 pour augmenter la tension du ressort afin qu'il ne glisse pas davantage
- 2) Si vous ne parvenez toujours pas à résoudre le problème, remplacez les plaquettes de frein.

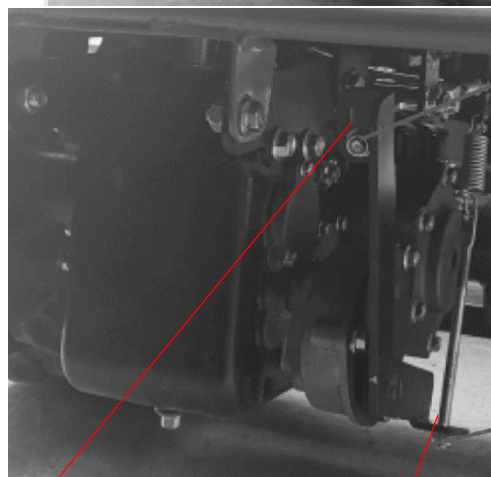

Écrou de réglage 1

Écrou de réglage 2

**ALNOVA®**

#### 4. 7 Réglage de l'embrayage

1. Lorsque la force de traction de la tige d'embrayage est trop importante, desserrez l'écrou de vis, déplacez légèrement la vis vers le haut, puis verrouillez-la.
2. Lorsque la force de traction de l'embrayage de direction est trop faible, desserrez l'écrou de vis, abaissez la vis, puis verrouillez-la.
3. Si vous ne parvenez toujours pas à résoudre le problème, contactez le revendeur ou les techniciens pour le résoudre.

Vis



#### 4.8 Inspection et entretien du moteur

Pour maintenir le bon état du produit, il est important d'effectuer une inspection régulière et un entretien approprié du moteur.



#### **Attention**

Tout entretien intempestif ou erroné entraînera un échec du bon fonctionnement de la machine, ce qui annulera la garantie.

**ALNOVA®**

## 5. Dépannage

### 5.1 Camion Caterpillar

"Si j'appuie sur le levier d'embrayage, la machine n'avance pas."

1. Mettez le levier de vitesses en place.
2. Réglez la tension de la courroie trapézoïdale
3. Ajustez la longueur de la vis d'arrêt.

### 5.2 Frein défectueux

1. Pour un mauvais réglage du frein, réglez le frein sur sa position.
2. De l'eau sur les freins. Freinez plusieurs fois pour sécher le carter de frein.
3. En cas de surcharge, allégez la charge.

### 5.3 Le caoutchouc est retiré de la chenille

1. Vérifiez si la chenille est endommagée ou non
2. Réglez la roue de tension de chenille pour une tension appropriée.

### 5.4 Mauvaise direction

1. Vérifiez si la force d'actionnement de la barre de direction est trop faible.
2. Vérifiez si le câble est endommagé ou cassé.
3. Vérifiez si la bascule est bien connectée au câble.

## 6. Transport et stockage

### 6.1 Manipulation

1. Garez le camion sur une route plate et sécurisez les roues
2. Assurez-vous que le crochet est suspendu à la plate-forme de chargement.
3. Déplacez-vous lentement et chargez le camion.
4. Arrêtez-vous en séquence selon le sens de stationnement et fixez la machine à la charge avec un câble ou un câble.

### 6.2 Stockage

Lorsque le camion n'est pas utilisé pendant une longue période, il doit être correctement stocké et scellé.

Il doit être conservé dans un environnement adapté pour éviter l'oxydation, le vieillissement et la déformation des pièces.

Avant de ranger le chariot, celui-ci doit être soigneusement nettoyé, réglé et resserré pour compléter la maintenance technique requise conformément au temps de travail pour le bon état de la machine.

#### 6.2.1 Dommages pendant le stockage

1. Corrosion: Pendant le stationnement, la poussière et la vapeur dans l'air pénètrent facilement à l'intérieur de la machine à partir des fissures et des trous, provoquant la contamination et la corrosion des pièces; Les surfaces relativement mobiles, telles que les pistons, les soupapes, les roulements, les engrenages, etc., perdent la protection du film d'huile lubrifiante en raison d'un arrêt prolongé dans une certaine position.
2. Vieillesse: le caoutchouc, les plastiques et autres pièces exposés au soleil, en raison du rayonnement ultraviolet, peuvent entraîner une détérioration, une fragilité ou une décomposition.
3. Déformation - La courroie d'entraînement, le pneu et les autres pièces sont soumis à des

contraintes à long terme, ce qui peut entraîner une déformation plastique.

4. Autres: les pièces électriques sont amorties, etc.

### **6.2.2 Stockage de la boîte**

1. Avant le stockage, vérifiez soigneusement la boîte de transport, dépannez et nettoyez la surface extérieure de la boîte.
2. Nettoyez l'huile du système de lubrification.
3. Vidangez l'huile du moteur lorsqu'il est chaud, ajoutez de l'huile neuve et laissez le moteur tourner à basse vitesse pendant plusieurs minutes, de sorte que l'huile adhère uniformément à la surface des pièces mobiles.
4. Appliquez de la vaseline déshydratée (chauffée à 100-200 ° C) sur les contacts électriques, les joints et les pièces métalliques non peintes.
5. Desserrez la courroie du moteur, retirez-la si nécessaire, emballez-la bien et rangez-la séparément, vaporisez un agent anticorrosion dans la rainure de la roue de la courroie et peignez la partie de la surface du support qui se détache de la peinture.
6. Retirez l'essence du réservoir et nettoyez-le.
7. Utilisez des matériaux de protection (comme un chiffon imperméable ou du papier huilé) pour sceller les buses ouvertes du moteur, telles que les buses d'admission et d'échappement, afin d'empêcher l'entrée de corps étrangers, de poussière ou de vapeur d'eau.
8. Mettez toutes les poignées de commande en état de fonctionnement (y compris les interrupteurs du système électrique).
9. Les malles doivent être garées dans des hangars ou des garages. L'environnement doit être ventilé et sec. Il est strictement interdit de stocker avec des articles et des gaz corrosifs. Si les conditions ne sont pas disponibles, lors du stationnement à l'extérieur, des ponts plus hauts et plus secs doivent être choisis et recouverts d'un tissu imperméable.

### **6.2.3 Suivi de la maintenance pendant la période de stockage**

1. Pendant la période de stockage de la chenille, les exigences de stockage mentionnées ci-dessus doivent être satisfaites.
2. Examiner chaque mois les phénomènes anormaux tels que la rouille, la corrosion, le vieillissement et la déformation du camion et des pièces, identifier les problèmes et les éliminer à temps.
3. Le vilebrequin du moteur doit être tourné tous les deux mois pour éviter la rouille interne. Retirez l'ancienne graisse et remplacez-la par une nouvelle graisse dans la zone de lubrification où elle doit être ajoutée.
4. Le camion doit être démarré tous les trois mois et conduit à basse vitesse pendant 20 à 30 minutes pour vérifier tout défaut et / ou problème.

# 7. Conseils pour les systèmes hydrauliques

## Information sur la sécurité

- Il est strictement interdit aux non-professionnels de régler et de réparer le système hydraulique. Un réglage et un entretien incorrects peuvent provoquer des blessures graves ou endommager la machine.
- Il est strictement interdit d'ajuster et de réparer le système hydraulique lorsque la machine fonctionne.
- Il est interdit d'arrêter la machine lorsque le compartiment de chargement est relevé. Le compartiment à bagages doit être abaissé à la position la plus basse avant de s'arrêter.
- L'opérateur doit être familiarisé avec le principe de fonctionnement du système hydraulique et son utilisation sur la machine. L'opérateur doit maîtriser la séquence d'action du système et la méthode de réglage et d'entretien des composants hydrauliques.



## Attention

- Avant et pendant le fonctionnement, l'opérateur doit vérifier l'état de la machine.
- Vérifiez et entretenez la conduite hydraulique, le raccord, la vanne d'inversion, la pompe hydraulique et le réservoir de carburant avant de démarrer la machine. En cas de défaut ou de dommage, veuillez contacter des professionnels pour la maintenance.
- Si vous avez besoin de machines d'entretien lorsque la zone de chargement s'élève, la zone de chargement doit être sécurisée de manière à l'empêcher de tomber.

## Utilisation et entretien appropriés du fluide de travail du système hydraulique:

- La contamination par l'huile hydraulique est la principale défaillance du système hydraulique, donc changez l'huile hydraulique toutes les 200 heures ou tous les six mois, le réservoir hydraulique et le filtre doivent être nettoyés ou remplacés lors du changement d'huile, puis de l'ajout d'une nouvelle huile hydraulique.
- Une huile hydraulique appropriée doit être sélectionnée en fonction du changement de température ambiante en hiver et en été, une mauvaise huile hydraulique peut entraîner des changements dans les performances du système hydraulique
- Pour une température ambiante élevée, le meilleur choix est une huile hydraulique à haute viscosité, tandis que lorsque la température ambiante est basse, le meilleur choix est une huile hydraulique à faible viscosité.

## Empêcher l'air d'entrer dans le système hydraulique

- L'air entrant dans le système hydraulique peut affecter la stabilité de l'actionneur, provoquer des vibrations, du bruit, etc.
- Vérifiez toujours le niveau d'huile hydraulique, assurez-vous qu'il est dans la bonne position pour empêcher l'air d'entrer dans le système hydraulique.

## Mode d'emploi:

### 1. Description des composants du système hydraulique (voir schéma ci-joint):

Réservoir d'huile hydraulique

Levier de rotation

Pompe à engrenages

Valve d'inversion

Pompe hydraulique



## 2. Instructions d'utilisation:

- Soulever le compartiment de chargement: Poussez le levier du compartiment de chargement vers l'avant pour faire monter le compartiment de chargement et relâchez le levier du compartiment de chargement pour l'arrêter.
- Abaissement du coffre: tirez sur le levier de pivotement du compartiment de chargement pour le faire tomber et relâchez le levier de pivotement du compartiment de chargement pour l'arrêter.

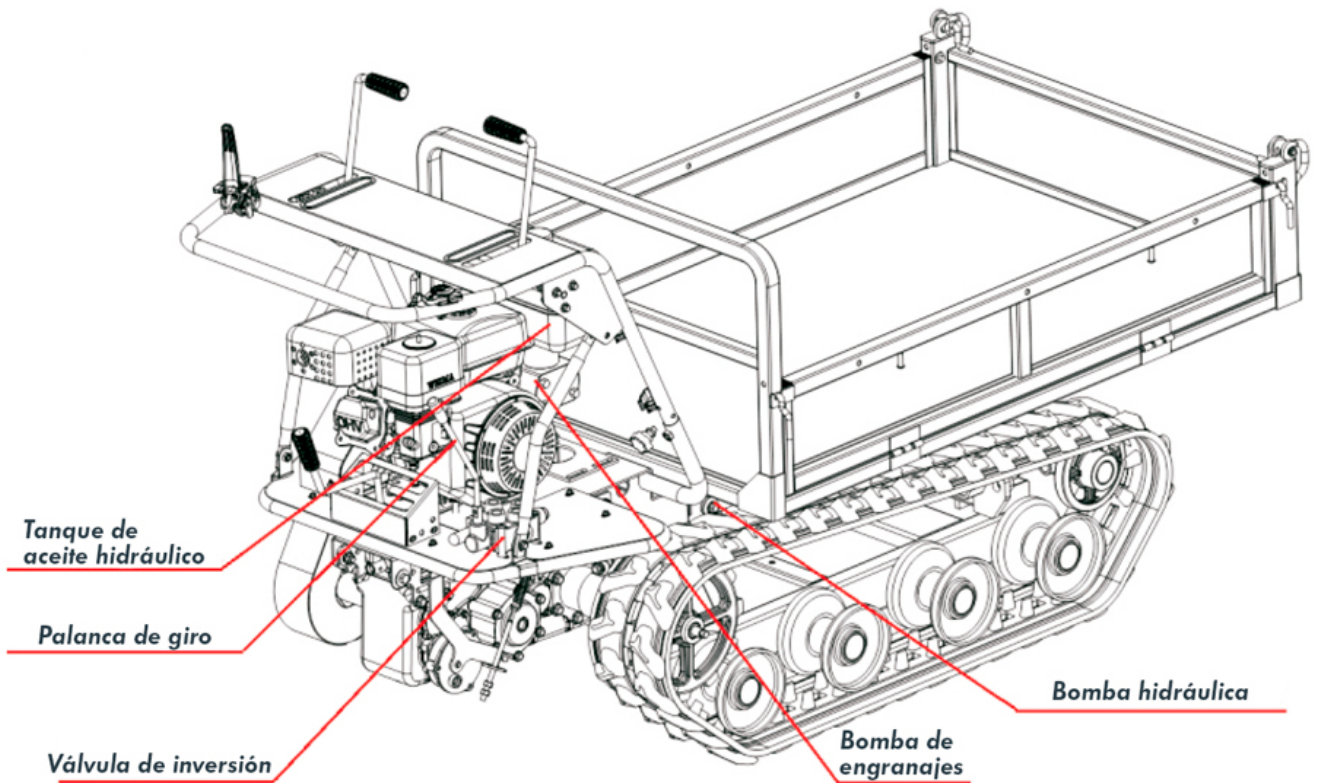

## 8. Données techniques

Nom du modèle			OR7500	
Poids		kg	270	
Capacité de charge maximale		kg	500	
Dimensions	Longueur		mm	2035
	Largeur		mm	890
	la taille		mm	1190
	Longueur de contact de la bande transporteuse		mm	760
	Distance au centre de la ceinture		mm	660
	Hauteur de la caisse de transport		mm	420
Emballage	Taille intérieure de la boîte de transport	Longueur	mm	1190
		Largeur	mm	765
		la taille	mm	200
Mode de vidage			Manuel	
Modèle de moteur			WM170F / P	
Moteur	Forme		Monocylindre, soupape supérieure, quatre temps, refroidissement par air forcé	
	Volume d'échappement total		ml	212
	Puissance		Kw / tr / min	4,0 / 3600
	Poids		kg	16
	Mode d'amorçage		Hydraulique	
	Carburant		Essence sans plomb n ° 93	
	Consommation minimum		g / kWh	395
	Volume du réservoir de carburant		L	3,6
	Capacité du système d'huile		L	0,6
	Système de mise à feu		allumage magnétique à transistor	
	Modèle de bougie		F7RTC	
Performance en marchant	La vitesse	Vitesse 1 avant	km / h	2,3
		Gear 2 avant	km / h	3.4
		Gear 3 avant	km / h	4,8
		Pignon 1 marche arrière	km / h	2,1
	Rayon minimum de rotation		m	1,5
	Capacité d'escalade		degrés	25
Manière de frein			Frein prolongé	
Capacité de transmission			3,5 L	

## 9. Environnement



Protéger l'environnement. Recyclez l'huile utilisée par cette machine en l'amenant dans un centre de recyclage. Ne versez pas d'huile usagée dans les égouts, les terres, les rivières, les lacs ou les mers.



Mettez votre machine au rebut de manière écologique. Nous ne devons pas jeter les machines avec les ordures ménagères. Ses composants plastiques et métalliques peuvent être classés selon leur nature et recyclés.

Les matériaux utilisés pour emballer cette machine sont recyclables. Veuillez ne pas jeter l'emballage avec les ordures ménagères. Débarrassez-vous de ces colis dans un point de collecte des déchets officiel.

**ALNOVA®**

# 10. Vue éclatée

**ALNOVA®**

**OR7500**

**À**

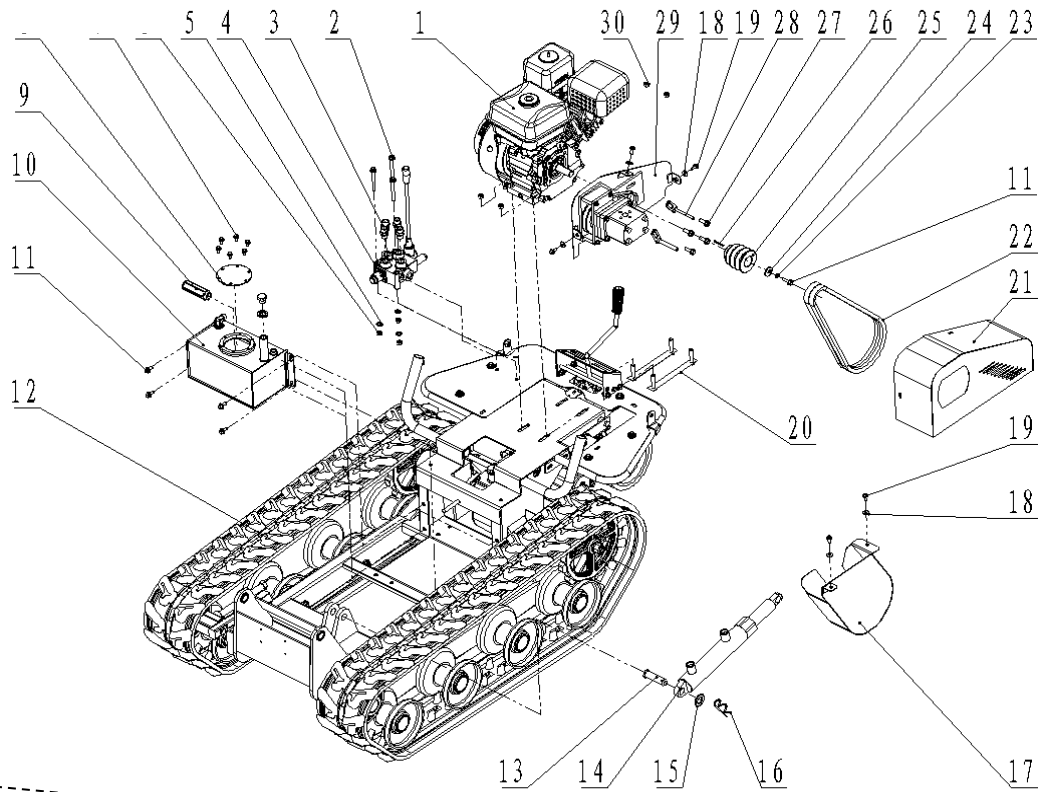

**B**

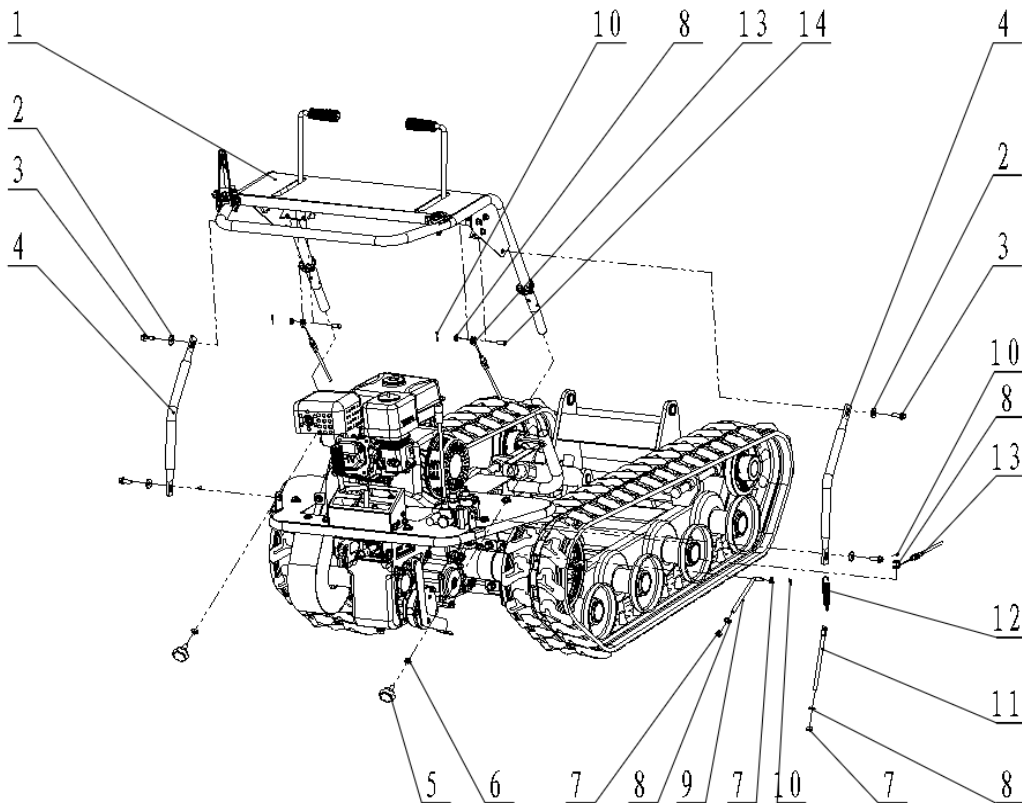

**C**

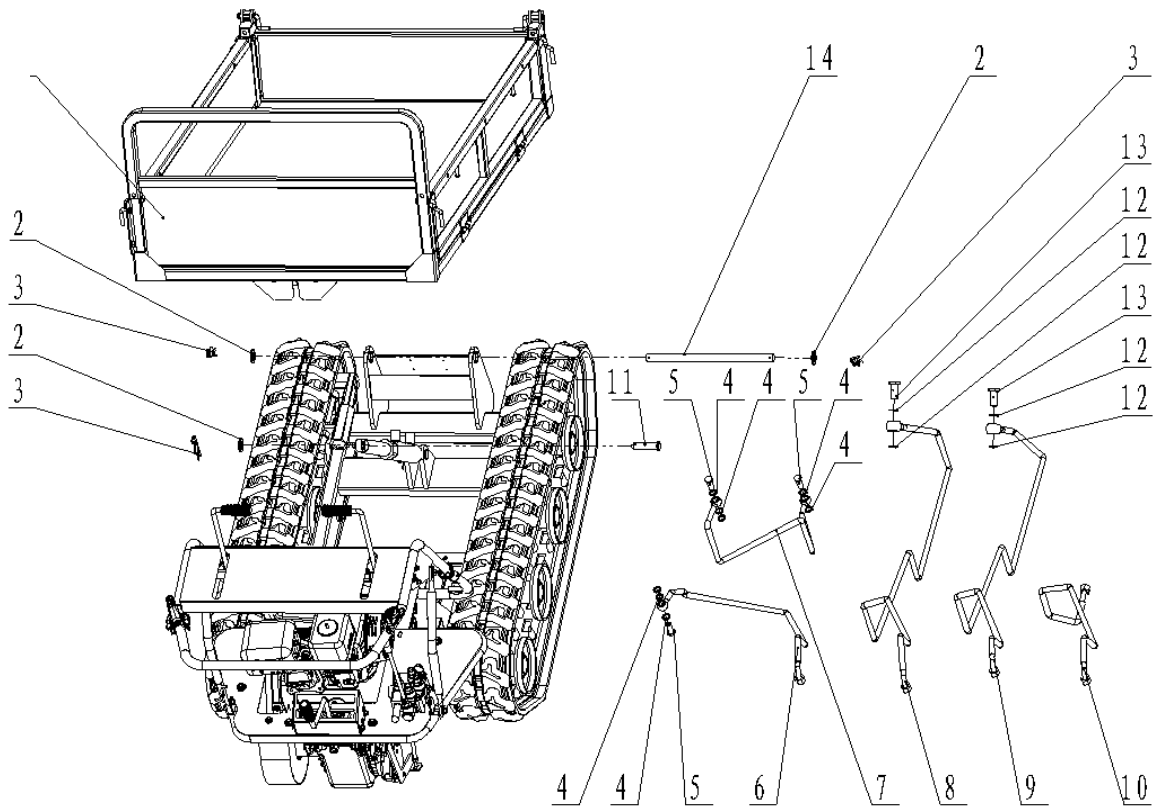

**ré**

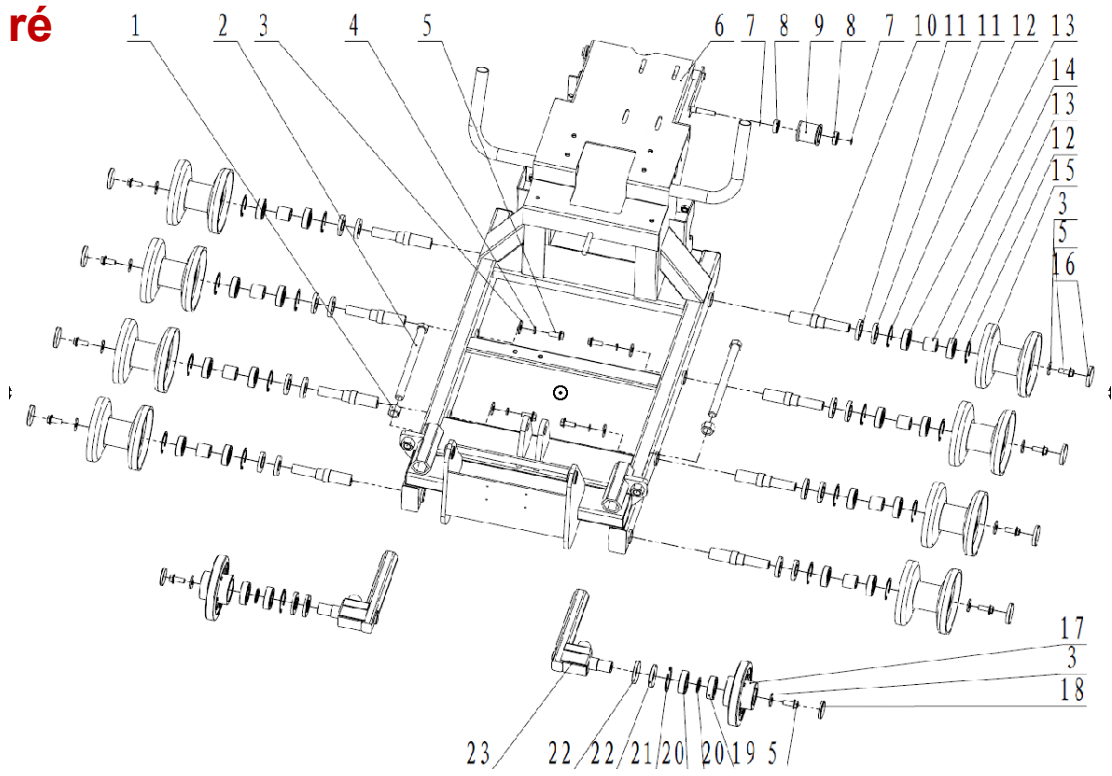

**ALNOVA**

**OR7500**

**ET**

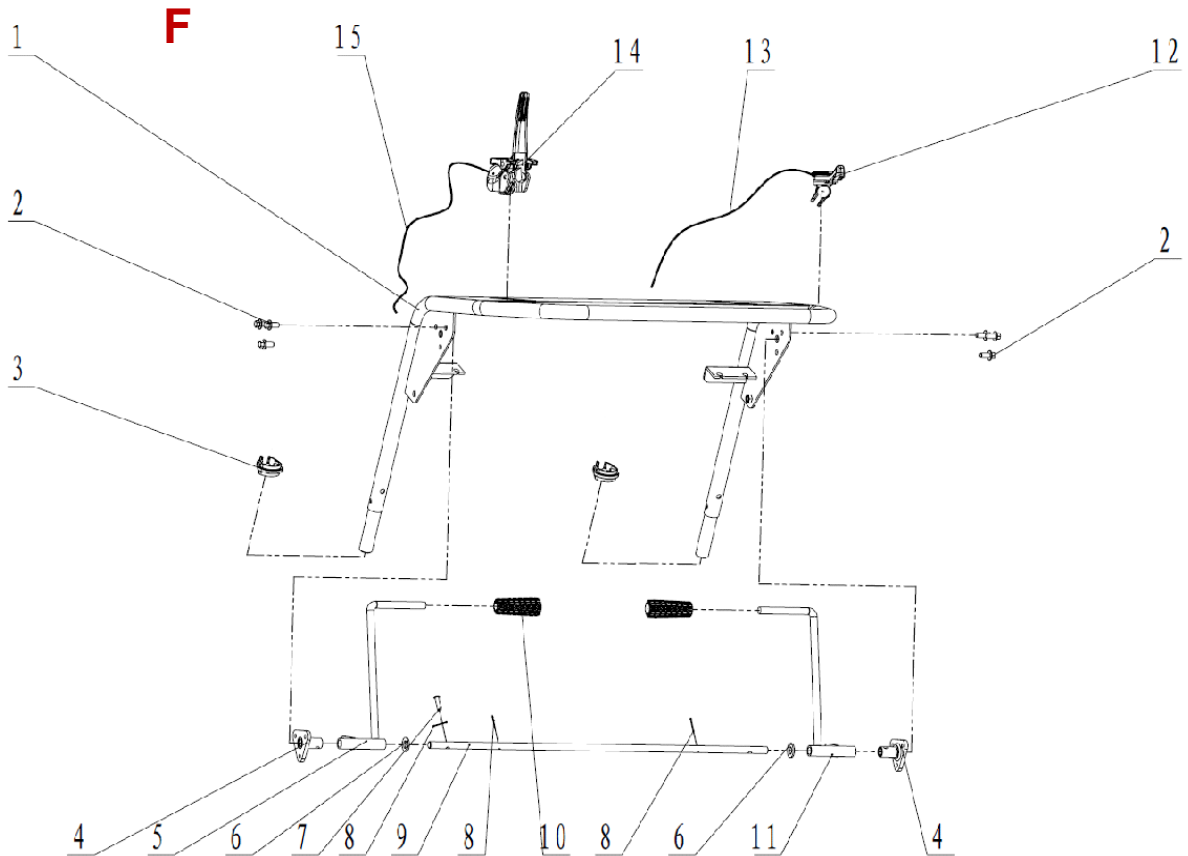
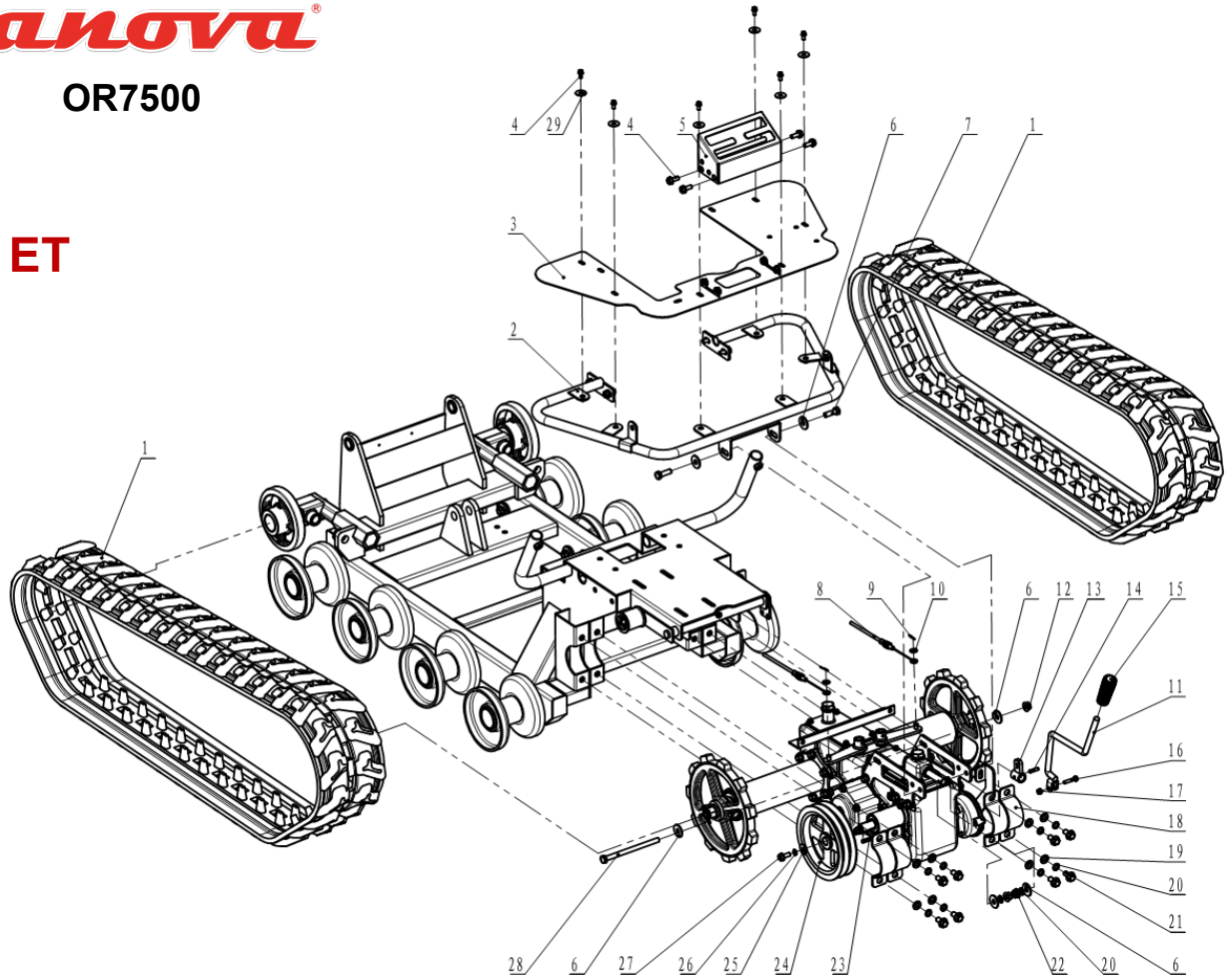

**g**

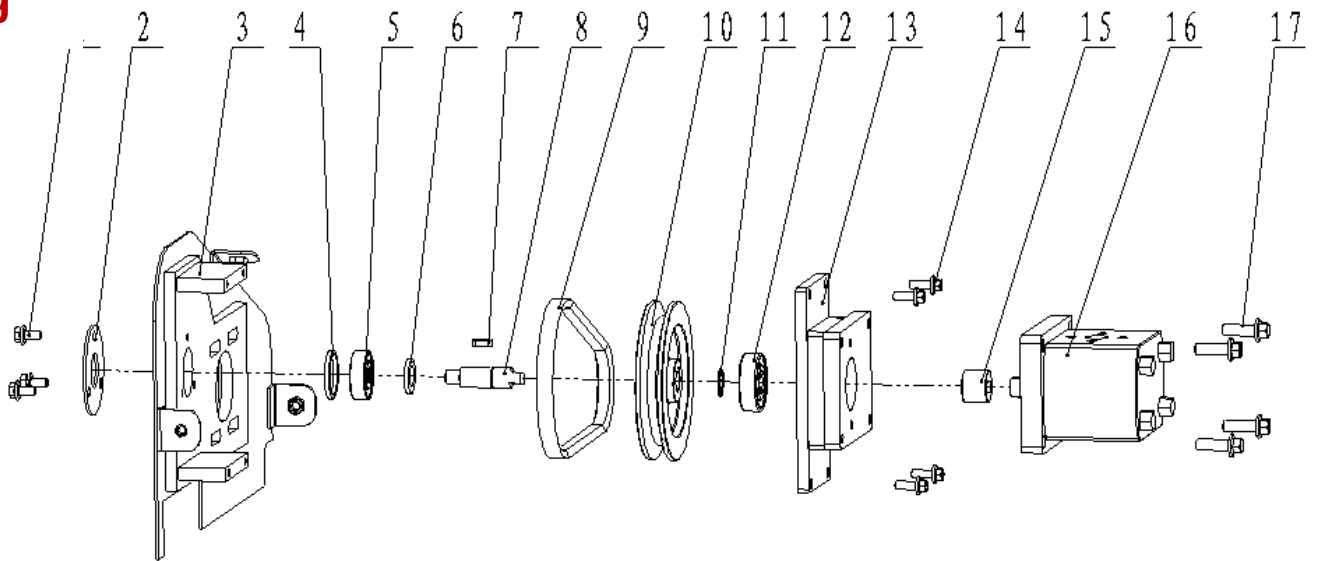

**H**

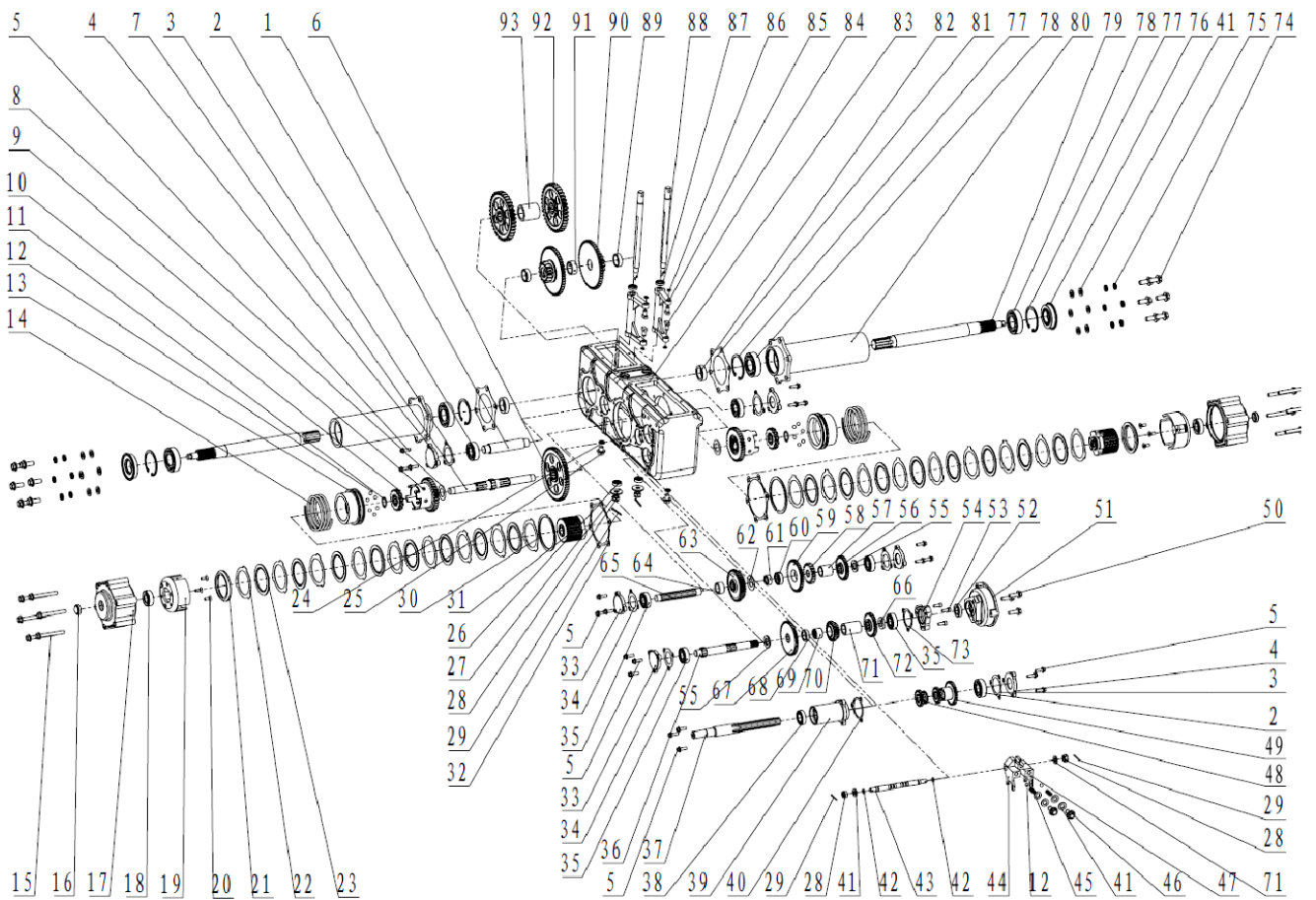

**ALNOVA®**

**OR7500**

**je**

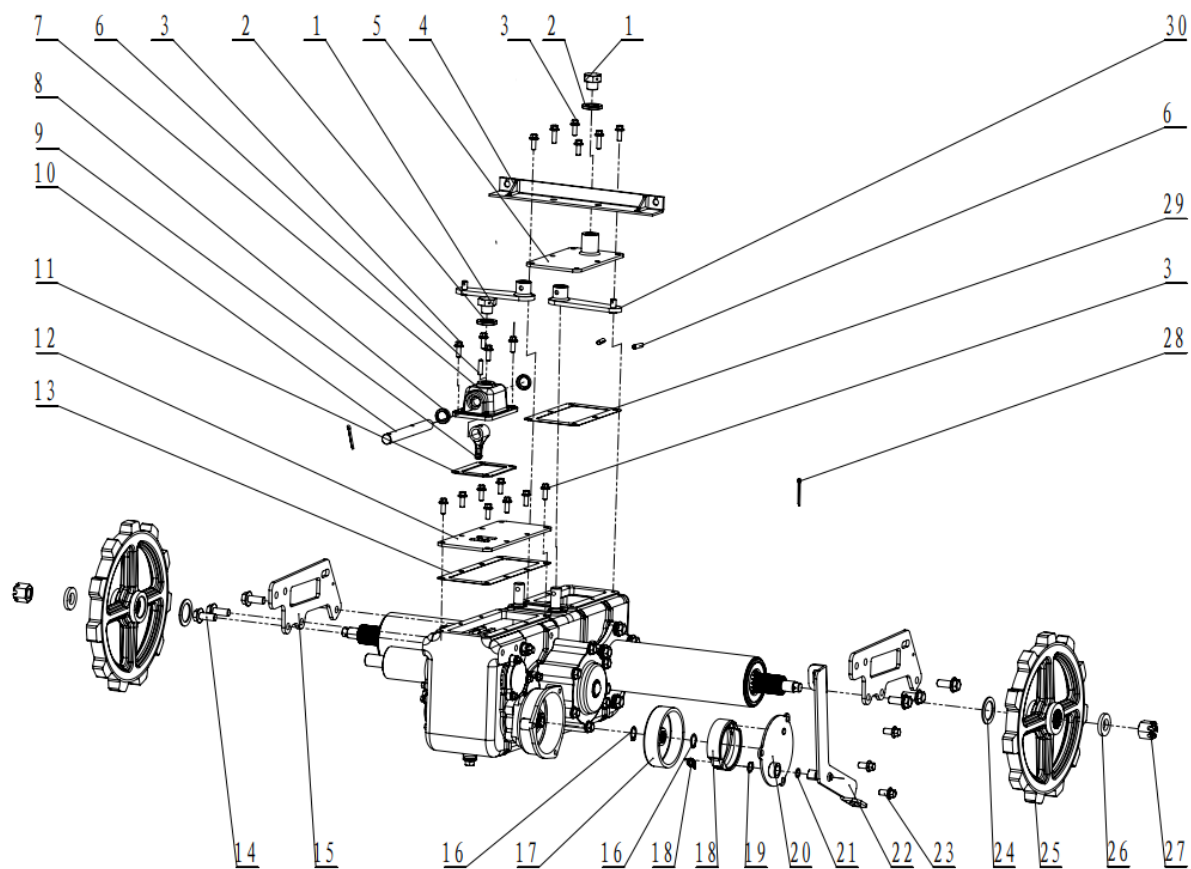

**J**

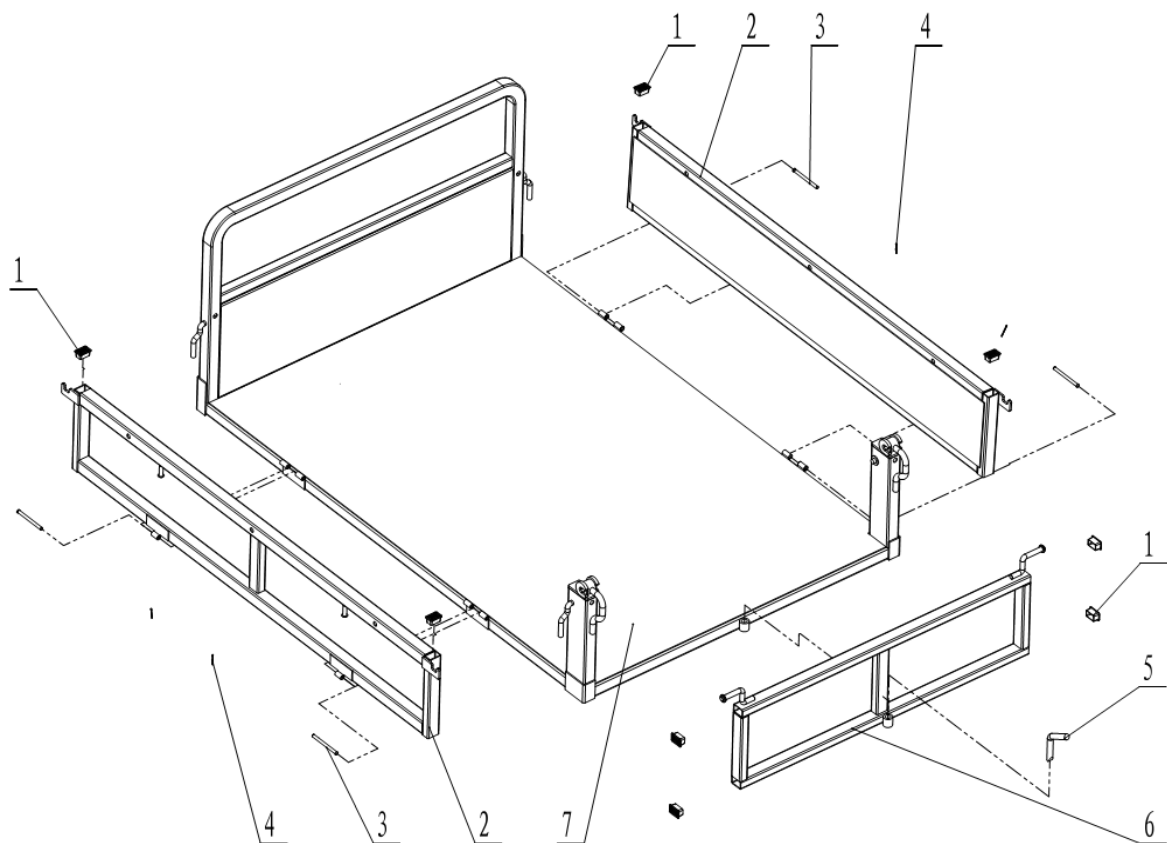



# 11. Déclaration de conformité CE

## SOCIÉTÉ DE DISTRIBUTION

MILLASUR, SL  
RUA EDUARDO PONDAL, N ° 23 PISIGÜEIRO  
15688 OROSO - UNE CORUÑA  
ESPAGNE



**ALNOVA**

## DÉCLARATION CE DE CONFORMITÉ

Conformément aux différentes directives CE, il est confirmé que, en raison de sa conception et de sa construction, et conformément au marquage CE imprimé par le fabricant dessus, la machine identifiée dans ce document est conforme aux exigences pertinentes et fondamentales en matière de santé et de sécurité. des directives CE précitées. Cette déclaration valide le produit pour afficher le symbole CE.

Dans le cas où la machine est modifiée et que cette modification n'est pas approuvée par le fabricant et communiquée au distributeur, cette déclaration perdra sa valeur et sa validité.

Nom de la machine: TRACKED TROLLEY

Modèle: OR7500

Norme reconnue et approuvée à laquelle elle se conforme:

**Directive 2006/42 / CE**

**Testé selon les normes:**

**EN ISO 12100: 2010**

**EN 474-1: 2006 / A5: 2018**

**EN 474-6: 2006 / A1: 2009**

Rapport d'essai n °: 705201903502-00

Sceau de la  
société

**millasur**  
Rúa Eduardo Pondal, nº 23  
Pol. Ind. Sigüeiro - 15688 Oroso – A Coruña  
Tlf. 981 696465 / Fax. 981 690861

02/03/2020

Istruzioni e manuale utente

# OR7500



**ALNOVA®**

Millasur, SL.  
Rúa Eduardo Pondal, nº 23 - Pol. Ind. Sigüeiro  
15688 - Oroso - La Coruña 981 696465 [www.millasur.com](http://www.millasur.com)



**ANOVA** si congratula con voi per aver scelto un nostro prodotto e vi garantisce l'assistenza e la collaborazione che da sempre contraddistingue il nostro marchio nel tempo.

Questa macchina è progettata per durare molti anni e per essere di grande utilità se utilizzata secondo le istruzioni contenute nel manuale d'uso. Ti consigliamo quindi di leggere attentamente questo manuale di istruzioni e di seguire tutti i nostri consigli.

Per ulteriori informazioni o dubbi, potete contattarci tramite i nostri supporti web come [www.anova.es](http://www.anova.es).

## **INFORMAZIONI SU QUESTO MANUALE**

Prestare attenzione alle informazioni fornite in questo manuale e sulla macchina per la vostra sicurezza e quella degli altri.

- Questo manuale contiene le istruzioni per l'uso e la manutenzione.
- Porta con te questo manuale quando vai a lavorare con la macchina.
- I contenuti sono corretti al momento della stampa.
- I diritti di apportare modifiche in qualsiasi momento sono riservati senza pregiudicare le nostre responsabilità legali.
- Il presente manuale è considerato parte integrante del prodotto e deve accompagnarlo in caso di prestito o rivendita.
- Chiedi al tuo rivenditore un nuovo manuale in caso di smarrimento o danneggiamento.

## **LEGGERE ATTENTAMENTE QUESTO MANUALE PRIMA DI UTILIZZARE LA MACCHINA**

Per garantire che la macchina fornisca i migliori risultati, leggere attentamente le norme sull'uso e sulla sicurezza prima di utilizzarla.

### **ALTRE AVVERTENZE:**

Un uso improprio potrebbe causare danni alla macchina o ad altri oggetti.

L'adeguamento della macchina a nuove esigenze tecniche potrebbe causare differenze tra il contenuto di questo manuale e il prodotto acquistato.

Leggere e seguire tutte le istruzioni in questo manuale. La mancata osservanza di queste istruzioni potrebbe causare gravi lesioni personali.

## Di questo manuale

### **Avvertimento**

Non utilizzare, riparare o ispezionare questo prodotto prima di aver letto e compreso queste istruzioni.

Il funzionamento, la manutenzione e l'ispezione di questo prodotto devono essere eseguiti in conformità con i requisiti di queste istruzioni.

Conserva l'intero manuale per il tuo uso.

## A proposito di questo prodotto

### **Avvertimento**

Questo prodotto è potenzialmente pericoloso. Assicurarsi che la guida, la manutenzione e l'ispezione siano eseguite secondo questo manuale.

Questo prodotto è un mezzo di trasporto agricolo, non utilizzarlo per altri scopi.

È vietato guidare la macchina su autostrade, strade nazionali e altre strade. Se si verificano incidenti stradali sulle strade, la nostra azienda non ne sarà ritenuta responsabile.

Non modificare questo prodotto. Inoltre, per evitare incidenti, non rimuovere le coperture protettive.

## termini di avvertimento

Questo manuale suddivide i termini di avvertenza in diverse categorie in base al grado di pericolo (o all'entità dell'incidente).

Si prega di comprendere correttamente il significato dei termini di avvertenza e di utilizzare i prodotti secondo le istruzioni.

<b>termini di avvertimento</b>	<b>Significato</b>
Pericolo	Avvertimento molto pericoloso. Il mancato rispetto delle istruzioni può causare facilmente vittime.
Avvertimento	Avvertimento di potenziale pericolo. Il mancato rispetto delle istruzioni può causare vittime.
Attenzione	Avvertimento di potenziale pericolo. Il mancato utilizzo della macchina secondo le istruzioni può causare incidenti da moderati a lievi. Inoltre, è facile danneggiare la macchina.
Suggerimento/Importante	Attira l'attenzione o fornisce informazioni utili.

## Informazioni sulla targa dati

Controllare l'atto di vendita confrontandolo con il numero di serie, la marca del motore e le informazioni sul modello sulla targhetta. Per il nome della marca e del modello del motore, vedere i dati tecnici nell'ottava sezione.

*Posizione targhetta*

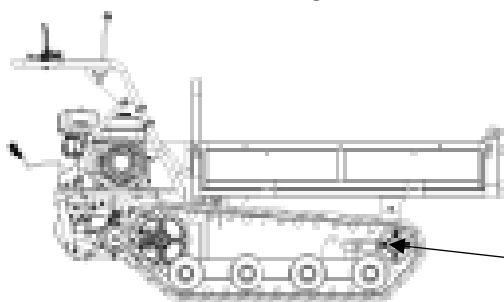

posizione  
della piastra

*Targhetta identificativa*



**ALNOVA®**

## ■ **Contenuti**

### **1. precauzioni di sicurezza**

#### **1.1 Istruzioni preliminari alla guida**

#### **1.2 Istruzioni di guida**

#### **1.3 Istruzioni per la ricarica**

#### **1.4 Istruzioni per il parcheggio**

#### **1.5 Istruzioni per la manutenzione**

### **2. Istruzioni per l'uso**

#### **2.1 Nome e funzione di ciascuna parte**

#### **2.2 Guida e messa in servizio**

### **3. Accessori e pezzi di ricambio**

#### **3.1 Punti principali per l'installazione**

### **4. Istruzioni per la manutenzione**

#### **4.1 Sostituzione e rabbocco dell'olio.**

#### **4.2 Lista di controllo periodica.**

#### **4.3 Dispositivo di deambulazione**

#### **4.5 Ispezione e regolazione della cinghia trapezoidale o della cinghia trapezoidale**

#### **4.6 Ispezione e regolazione del dispositivo di frenatura**

#### **4.7 Regolazione della frizione dello sterzo.**

#### **4.8 Ispezione e manutenzione del motore**

### **5. Risoluzione dei problemi**

#### **5.1 Dispositivo per la deambulazione**

#### **5.2 Dispositivo freno difettoso**

#### **5.3 Distacco della pista**

#### **5.4 Sterzo scadente**

### **6. Trasporto e stoccaggio**

#### **6.1 Punti chiave di gestione**

#### **6.2 Punti di archiviazione chiave**

### **7. Suggerimenti per i sistemi idraulici**

### **8. Dati tecnici**

### **9. Ambiente**

### **10. Vista esplosa**

### **11. Dichiarazione di conformità CE**

# 1. Precauzioni di sicurezza

## Istruzioni per la guida e l'uso sicure

Di seguito sono riportati gli aspetti generali di sicurezza che devono essere osservati durante la guida e la partenza, secondo le disposizioni. Ricordarsi sempre di guidare e lavorare in sicurezza.



### 1.1. Istruzioni pre-guida

#### Indossare correttamente indumenti di sicurezza e dispositivi di protezione

Non indossare giubbotto, pantaloncini, pantofole o altri indumenti leggeri durante il lavoro.

#### Controllare prima dell'avvio

Prima di mettersi alla guida, effettuare i controlli necessari, ricercare eventuali anomalie e ripararle in tempo.

#### È severamente vietato fumare e accendere fuochi.

Si prega di stare lontano dai fuochi d'artificio quando si tocca il carburante.

Inoltre, prima del rifornimento, è necessario confermare che il motore sia spento.

#### non guidare

È vietato guidare o guidare su questa macchina.

#### Vietato guidare la macchina in stato di ebbrezza

### 1.2 Istruzioni di guida

#### Non iniziare a guidare in un'area poco ventilata

Quando si avvia il motore, assicurarsi di avviarlo nel luogo di ventilazione per evitare l'avvelenamento.

#### Prestare attenzione al fondo stradale e alla sua pendenza



Quando la strada è in pendenza, portare la marcia su [1] per guidare a bassa velocità per evitare incidenti come sbandate e ribaltamenti.

#### Osservare la velocità della macchina

Prestare attenzione alle condizioni della strada e guidare in sicurezza.

### **Evita partenze, accelerazioni, svolte e arresti urgenti.**

Non avviare, accelerare, girare o fermarsi in fretta, poiché può facilmente causare lesioni al conducente e sbandare o ribaltare la macchina.

### **Non attraversare o svoltare su strada in pendenza**

Non attraversare una strada in pendenza per evitare che il veicolo sbandi o si ribalti. Inoltre, non svoltare su strada in pendenza per evitare incidenti come ribaltamenti o sbandate.

### **particolare cautela**

Quando la strada non è in condizioni ottimali.

## **1.3 Istruzioni per la ricarica**

### **nessun sovraccarico**

La quantità di carico non deve superare il massimo che può supportare.

### **carico adeguato**

Per evitare che il carico irregolare provochi l'inclinazione del binario, posizionare la merce in modo uniforme e fissarla con una fune.

Prestare attenzione anche all'altezza di carico per garantire la visuale durante il trasporto.

### **Prestare attenzione al limite di peso**

Quando si attraversa un ponte di legno, assicurarsi che la somma del peso della macchina, della capacità di carico e del peso del conducente non superi la capacità di carico del ponte di legno. Inoltre, passare con molta attenzione entro la velocità specificata.

### **Prestare attenzione al peso del carico del pavimento inclinato**

Sul fondo stradale con pendenza non superiore a 15°, la capacità di carico deve essere controllata al di sotto di 500 kg. Se l'inclinazione è superiore a 15°, portare la macchina a vuoto. Non guidare su strade con pendenza maggiore di 25°. Evitare di cambiare marcia quando la strada è in pendenza.

### **Non eseguire operazioni di ribaltamento su superfici inclinate**

Non scaricare la scatola dei cingoli sull'area in pendenza poiché potrebbe causare il ribaltamento della macchina. Se necessario, la carrozzeria deve essere in piano.

## **1.4 Istruzioni per il parcheggio**

### **Non parcheggiare in luoghi pericolosi**

Scegli il parcheggio su terreno duro, non in luoghi pericolosi.

È severamente vietato ispezionare e riparare la macchina con il cassone sollevato.

La scatola deve essere rimossa durante la riparazione o l'ispezione di parti sotto la scatola. La mancata osservanza di questa precauzione può causare gravi lesioni al personale o danni alla macchina.

### **I cingoli devono essere frenati quando ci si ferma su un pendio**

Non fermarti su un pendio. Se necessario, i binari devono essere frenati.



## 1.5 Istruzioni per la manutenzione

**Il motore deve essere spento durante la revisione e la riparazione.**

Il motore deve essere spento per l'ispezione.

### **Fai attenzione**

Sia il motore che l'olio sono ad alta temperatura subito dopo lo spegnimento del motore. Attendere che il motore si raffreddi prima della manutenzione per evitare ustioni.

### **Vietato fumare**

Quando si esegue la manutenzione del motore, è severamente vietato avvicinarsi con il fuoco.

## 2. Istruzioni per l'uso

### 2.1 Nome e funzione di ciascuna parte

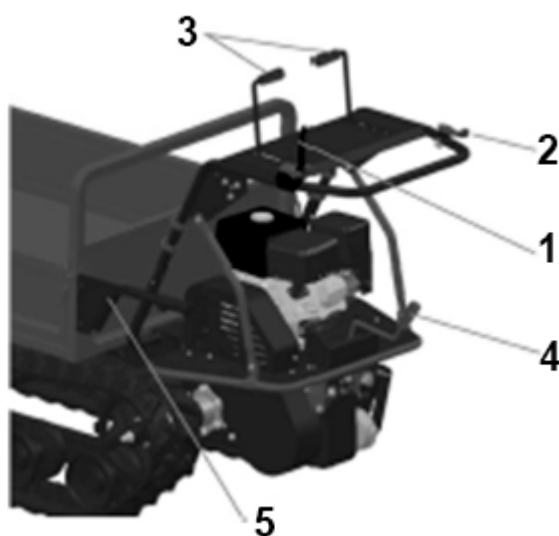

1 asta frizione	Serve per controllare il movimento e l'arresto della macchina.
2 leve dell'acceleratore	Controllare il regime del motore
3 leve dello sterzo	Controllo girando a sinistra ea destra
Leva a 4 marce	Controlla avanti, indietro o cambia velocità
5 asta frizione	Raccogli la ciotola dopo aver tenuto il manico. Dopo aver abbassato la scatola, rilasciare la maniglia per bloccarla.

## 2.2 Guida e messa in servizio

### 2.2.1 Preparazione pre-guida

#### 2.2.1.1 Verifica prima della messa in servizio

Il controllo prima della messa in servizio deve essere effettuato con attenzione.

Per i principali punti di verifica si rimanda all'elenco delle verifiche periodiche (sezione 4.2).

#### 2.2.1.2 Ispezione e rifornimento



#### Avvertimento

- Stai lontano dai fuochi d'artificio durante il rifornimento.
- Durante il rifornimento, il motore deve essere spento.
- Durante il rifornimento, prestare attenzione ed evitare fuoriuscite di carburante. Il carburante è altamente infiammabile e può provocare incendi.

1) Aprire il tappo del serbatoio e verificare che la quantità sia sufficiente. In caso contrario, fare rifornimento.

2) Aprire il tappo del serbatoio e fare rifornimento.

3) Chiudere il coperchio del serbatoio.

#### Suggerimento

Il carburante consigliato è benzina senza piombo.

Capacità del serbatoio: 3,6 L

#### 2.2.2 Metodo di avvio



#### Avvertimento

- Il motore deve essere avviato in un luogo ventilato per evitare incidenti dovuti ad avvelenamento da gas di scarico.
- Assicurati che l'ambiente sia sicuro.
- È necessario confermare se l'asta della frizione è in posizione sbloccata, per evitare lesioni al conducente o ad altri causati dal volo.

#### Presta attenzione a:

In inverno o in un ambiente secco e freddo, è necessario riscaldare il motore prima di mettersi alla guida, se il motore non è abbastanza caldo, la vita del motore sarà ridotta.

**ALNOVA®**

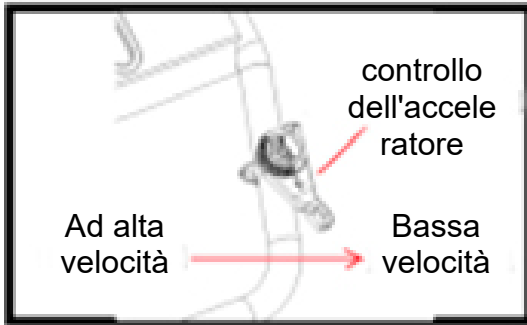

- 1) Confermare se l'asta della frizione è allentata;
- 2) Confermare se la leva del cambio è in posizione neutra [O]
- 3) Portare l'interruttore del carburante in posizione "on".
- 4) Portare la maniglia della valvola a farfalla in posizione "chiusa".

*Raccomandazione:* Questa operazione non è necessaria a motore caldo.

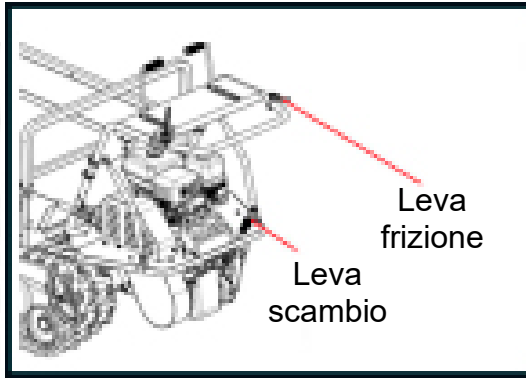

- 5) Verificare che l'asta dell'acceleratore si muova leggermente verso la direzione dell'alta velocità
- 6) Portare l'interruttore principale in posizione [ON].
- 7) Tirare il cavo per avviare il motore
- 8) Spingere la leva della valvola di ritorno nella sua posizione originale
- 9) Guidare 1-2 minuti di riscaldamento senza carico.

### Suggerimento

Dopo aver acquistato questo prodotto, durante la prima settimana (circa 40-50 ore) di collaudo/messa in servizio, cercare di evitare una guida eccessiva.

### 2.2.3 Metodo di guida

- 1) Confermare la sicurezza dei lati anteriore e posteriore, sinistro e destro della macchina
- 2) Verificare che l'asta della frizione sia allentata
- 3) Confermare che la leva del cambio sia disinserita [O]

### Suggerimento

Vedere i dati tecnici per la velocità di camminata corrispondente a ciascuna posizione del cambio.

Quando la leva del cambio non è facile da cambiare, premere leggermente la leva della frizione, quindi cambiare di nuovo.

- 4) Spostare l'asta dell'acceleratore nella direzione dell'alta velocità può aumentare la velocità.
- 5) Premere a fondo l'asta della frizione per azionare la macchina.



### Avvertimento

*stare lontano dalle persone*

- Quando si parte, è necessario prestare attenzione alla pendenza della strada e ad altre condizioni, guidando a una velocità sicura.
- Sono vietati l'avanzamento rapido, l'accelerazione rapida, le curve strette e altre operazioni per evitare lesioni al conducente e incidenti come lo slittamento o il ribaltamento della macchina

- Su fondo stradale in pendenza, la leva del cambio e la leva dell'acceleratore devono essere regolate sulla marcia bassa per guidare, altrimenti il conducente si ferirà facilmente o la macchina sbanderà e si ribalterà. Inoltre non attraversare il manto stradale in pendenza.
- Non svoltare su una strada in pendenza, poiché potrebbe causare il rollio, lo slittamento o il ribaltamento del veicolo.
- Prestare particolare attenzione se la visuale non è chiara o la strada è stretta, in pendenza, ondulata o in altre condizioni di guida pericolose.

6) Girando a sinistra, girare a sinistra l'asta della frizione dello sterzo;

7) Quando si svolta a destra, girare a destra l'asta della frizione dello sterzo.

#### **2.2.4 Metodo a velocità variabile**

1. Verificare che il veicolo sia fermo e che i cambi di marcia non possano superare i carichi e le rampe consentiti.



##### **Avvertimento**

- Si prega di azionare la leva del cambio con precisione. Se l'operazione di cambio marcia non è a posto, il cambio si staccherà facilmente.

2. Premere prima l'asta della frizione, verificare che l'asta del cambio sia in posizione, quindi camminare con la macchina in funzione.

##### **Suggerimento**

Vedere i dati tecnici per la velocità di ciascuna marcia. Quando non è facile innestare la leva del cambio, premere leggermente l'asta della frizione, quindi cambiare nuovamente.

#### **2.2.5 Metodo di parcheggio**



##### **Avvertimento**

- Il parcheggio di emergenza non è consentito, il che potrebbe causare lo slittamento e il ribaltamento della macchina
- Per favore, fermati in un luogo piatto, duro e pericoloso.
- Non parcheggiare in un luogo in pendenza e dovresti stringere le ruote quando necessario.

1. Portare l'acceleratore in posizione di bassa velocità e ridurre la velocità della macchina

2. Rilasciare l'asta della frizione e fermare il veicolo

3. Spostare la leva del cambio in posizione [O].

4. Portare l'interruttore principale in posizione OFF e spegnere il motore

5. Portare l'interruttore del carburante in posizione "off".

##### **Suggerimento**

Quando il motore gira a basso regime, la candela tende a raccogliere residui carboniosi. Pertanto, quando il motore è in uno stato di bassa rotazione per lungo tempo, ruotarlo per un po' su ad alta rotazione per rimuovere i detriti.

### 3. Accessori e pezzi di ricambio

#### 3.1. Suggerimenti per l'installazione della macchina

1. Mettere la macchina su una strada pianeggiante
2. Dopo aver allineato i fori di montaggio del contenitore/scatola con i fori di montaggio del telaio, inserire l'asta del contenitore nei fori, quindi installare i perni di apertura (come mostrato nella figura seguente)
3. Capovolgere la scatola in modo che il gancio sia agganciato sull'asse del perno del telaio



### 4. Istruzioni per la manutenzione

#### 4.1. Sostituzione e rifornimento dell'olio

Tavolo1: Elenco di rifornimento o sostituzione dell'olio

Articoli	Cicli di fornitura o sostituzione	raccomandazioni	Capacità
Carburante	In qualsiasi momento	N° 93 benzina senza piombo 3.6L	3,6 L
Olio motore	Iniziale: 20 ore Dopo la prima volta: ogni 100 ore	SAE30 0,6L	0,6 L
Olio del cambio	Iniziale: 50 ore Dopo la prima volta: ogni 500 ore		3,5 L

**ALNOVA®**

#### 4.1.1 Punti principali per il cambio dell'olio del cambio

1. Parcheggiare la macchina orizzontalmente a terra
2. Preparare contenitori per l'olio adatti
3. Rimuovere il perno dell'olio e rilasciare l'olio
4. Serrare il perno dopo che lo scarico dell'olio è completo.

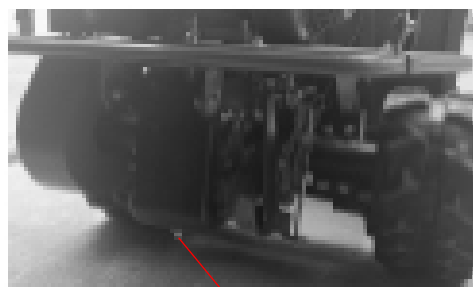

Molletta



#### Avvertimento

Smaltire correttamente l'olio usato

#### Strumenti per il cambio dell'olio del cambio

1. Svitare il tappo di ingresso dell'olio
2. Mettere un'estremità del tubo di riempimento nell'ingresso dell'olio, collegare l'imbuto all'altra estremità e iniettare 3,5 litri di olio
3. Interrompere il rifornimento quando l'olio raggiunge il livello desiderato
4. Serrare le viti.

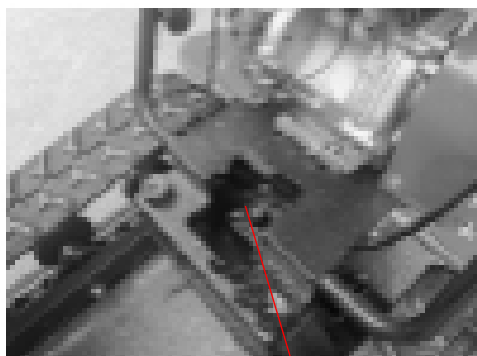

vite  
inserto d'olio

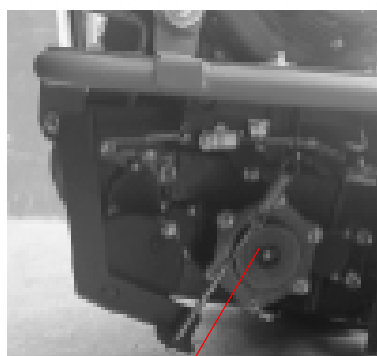

vetro spia olio

#### 4.1.2 Nozioni di base sul cambio dell'olio

Vedere le istruzioni del motore per i dettagli.

**ALNOVA®**

## 4.2. Lista di controllo periodica

Piano		questioni	Periodi di manutenzione		
			ogni utilizzo	Mensile	Annuale
dispositivo di spostamento	nastro trasportatore	Ci sono difetti evidenti?	X	X	X
		La tensione è adeguata?	X	X	X
		Il dado del tenditore è deformato o corrosivo?	X	X	X
	Riduttore	Ci sono marce fuori marcia, rumore anomalo e calore anomalo quando il cambio è in funzione?	X	X	X
		Ci sono perdite d'olio intorno al cambio?		X	X
	Cinghia trapezoidale	La cinghia trapezoidale è una donna o no?		X	X
		Se la lunghezza della cinghia è nel valore di riferimento?		X	X
	pochette da passeggio	C'è un rumore anomalo allo stato di minimo a bassa velocità?		X	X
		Se non c'è slittamento nella frizione continua e può essere eseguito senza intoppi?		X	X
	Sistema di rottura	L'impianto frenante è normale o no?	X	X	X
		Il freno può rimanere fermo inclinato di 25 gradi?		X	X
		Garantisce l'assenza di rumori anomali e la normale	X	X	X

	frizione dello sterzo	sterzata durante il funzionamento.			
		La forza della leva è a posto?	X	X	X
		Se il cavo è danneggiato e la connessione è salda o meno e se la testa di ciascuna parte del cavo è danneggiata o meno?		X	X
	Ruota di tensionamento e Volante	Ci sono evidenti deformazioni o segni di usura?	X	X	X
		Il corpo dell'asse è in condizioni normali o no?	X	X	X
		Il corpo dell'asse è in condizioni normali o no?	X	X	X
		Ci sono perdite d'olio dall'asse?		X	X
	sindacati	L'articolazione è deformata o danneggiata?		X	X
		La maglia allentata e il perno di apertura sono difettosi?		X	X
	Corpo, scatola di imballaggio ed etichetta	telaio e corpo	Ci sono crepe e deformazioni?		X
I bulloni e i dadi di installazione sono allentati o cadono?				X	X
confezione		La carrozzeria, le scatole e le etichette sono flessibili e lisce?		X	X
		Ci sono crepe o deformazioni?		X	X
		L'interruttore della porta del contenitore è anomalo?		X	X
		Bulloni e dadi sono allentati o cadono?		X	X
Hashtag		Le etichette devono essere pulite e non danneggiate	X	X	X



### 4.3 Dispositivo di alimentazione (tracce)



#### Avvertimento

Il motore deve essere spento durante la manutenzione e la riparazione.

Attendere che le parti del motore si raffreddino dopo un po' di arresto del motore.

### 4.4 Ispezione e regolazione della pista

#### Attenzione

I cingoli devono essere utilizzati all'interno dell'intervallo di tensione appropriato per evitare che cadano e la loro durata non venga ridotta.



#### Avvertimento

Durante la regolazione, assicurarsi che il connettore sia fissato per evitare che cada.

#### 4.4.1 Verifica

1. Fissare il supporto al suolo orizzontale
2. Confermare che la deflessione massima della parte superiore del binario è di 2-3 cm (come mostrato nella figura a destra).

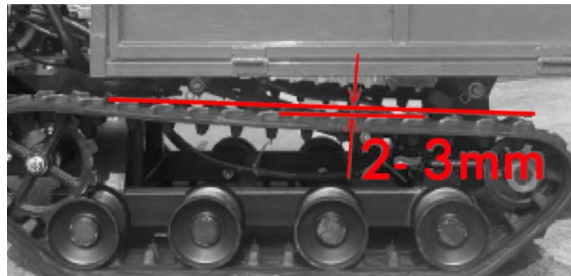

#### 4.4.2 Regolazione

1. Appoggiare il bruco sul terreno orizzontale a riposo
2. Allentare il controdado
3. Regolare il dado di regolazione per confermare che la deviazione massima della parte superiore del binario sia di 2-3 cm
4. Serrare il controdado

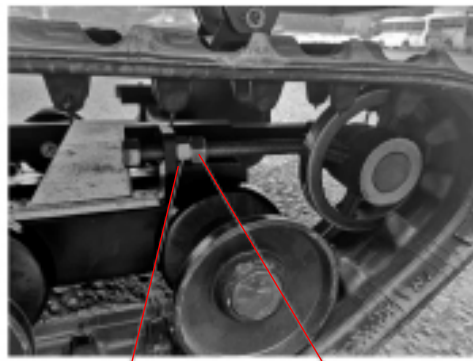

dado di

dado di sicurezza

## 4.5 Ispezione e regolazione della cinghia trapezoidale

### **Attenzione**

Quando la cinghia trapezoidale scivola, regolare la tensione della cinghia per evitare un'usura eccessiva.

#### 4.5.1 Ispezione

1. Rimuovere la copertura della cinghia
2. Controllare la cinghia trapezoidale. In caso di danni, contattare il negozio per sostituirlo in tempo
3. Rimontare la copertura della cintura.

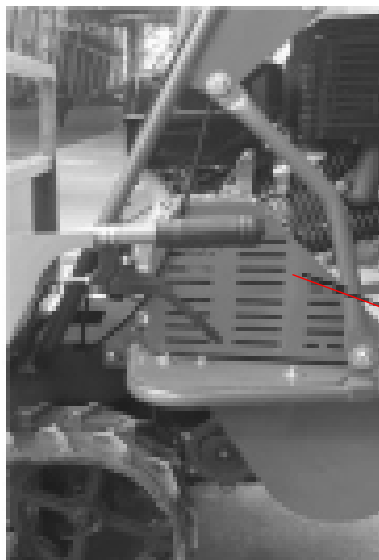

cappuccio della

#### 4.5.2 Regolazione

1. Allentare l'asta della frizione e svitare il controdado;
2. Ruotare prima il dado di regolazione per allungare l'estensione della vite di regolazione; regolare fino a quando l'asta della frizione non viene premuta, la cinghia non scivola e la cinghia non può saltare fuori dalla puleggia quando la leva della frizione viene rilasciata.
3. Se la cinghia è ancora allentata dopo la regolazione, allentare i quattro dadi fissi sul motore e riportare indietro il motore finché l'asta della frizione non viene premuta e la cinghia non può scivolare. Quindi rilasciare la cinghia allentando l'asta della frizione.
4. Se il problema dello slittamento della cinghia non può essere risolto dopo la regolazione di cui sopra, sostituire la cinghia.

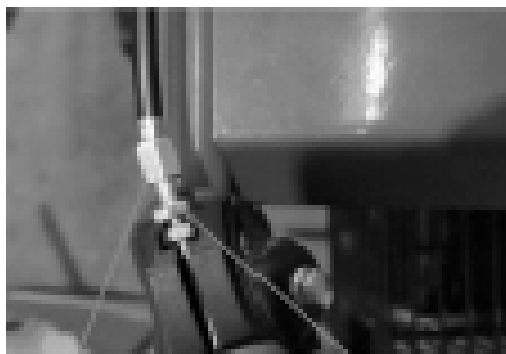

Asta della vite di  
regolazione

dado di serraggio

## 4.6 Ispezione e regolazione dei freni

### 4.6.1 Ispezione

1. Avviare il motore e inserire la marcia.
2. Premere l'asta della frizione e vedere se il cingolo funziona normalmente. Fermalo su una pendenza di 30 gradi e guarda se si abbassa.
3. Se si verifica una situazione anomala, ripararla immediatamente.



### Avvertimento

Qualsiasi problema con il freno deve essere regolato immediatamente.

### 4.6.2 Adeguamento

1. Quando la velocità del cingolo è lenta o il nastro è intatto e non può avanzare:

- 1) Come mostrato nella figura a destra, ruotare il dado di registro 1 e serrarlo fino all'estremità della vite
- 2) Se ancora non riesci a risolvere il problema, contatta il rivenditore o i tecnici per risolverlo.



2. Quando il binario si ferma sulla rampa e scende:

- 1) Come mostrato nella figura a destra, ruotare il dado di registro 2 per aumentare la tensione della molla in modo che non scivoli più
- 2) Se ancora non riesci a risolvere il problema, sostituire le pastiglie dei freni.

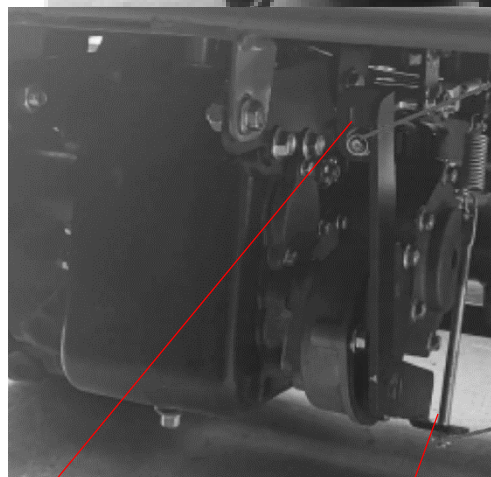

dado di regolazione  
1

dado di regolazione  
2

**ALNOVA®**

## 4.7 Regolazione della frizione

1. Quando la forza di trazione dell'asta della frizione è eccessiva, allentare il dado della vite, spostare leggermente la vite verso l'alto, quindi bloccarla.
2. Quando la forza di trazione della frizione dello sterzo è troppo ridotta, allentare il dado della vite, spostare la vite verso il basso e quindi bloccarla.
3. Se ancora non è possibile risolvere il problema, contattare il rivenditore o tecnici per risolverlo.

Vite



## 4.8 Ispezione e manutenzione del motore

Per mantenere le buone condizioni del prodotto è importante effettuare una regolare ispezione e una corretta manutenzione del motore.



### Attenzione

Eventuali manutenzioni intempestive o errate comporteranno disfunzioni nel corretto funzionamento della macchina, che annulleranno la garanzia.

## 5. Risoluzione dei problemi

### 5.1 Camion cingolato

"Se premo la leva della frizione, la macchina non avanza."

1. Metti la leva del cambio in posizione.
2. Regolare la tensione della cinghia trapezoidale
3. Regolare la lunghezza della vite di arresto.

### 5.2 Freno difettoso

1. Per una cattiva regolazione del freno, regolare il freno nella sua posizione.
2. Acqua sui freni. Frenare più volte per asciugare la scatola del freno.
3. In caso di sovraccarico, alleggerire il carico.

### 5.3 La gomma del cingolo viene rimossa

1. Controlla se il bruco è danneggiato o meno
2. Regolare la ruota di tensione del cingolo per una tensione adeguata.

## 5.4 Scarsa sterzata

1. Controllare se la forza operativa dell'asta dello sterzo è troppo piccola.
2. Controllare se il cavo è danneggiato o rotto.
3. Controllare se il bilanciamento è ben collegato al cavo.

# 6. Trasporto e stoccaggio

## 6.1 Manipolazione

1. Parcheggia il camion su una strada pianeggiante e aggiusta le ruote
2. Assicurati che il gancio penda dal pianale di carico.
3. Muoviti lentamente e carica il camion.
4. Fermarsi in sequenza secondo la direzione di parcheggio e fissare la macchina al carico con un filo o una fune.

## 6.2 Stoccaggio

Quando il carrello non viene utilizzato per un lungo periodo di tempo, deve essere adeguatamente conservato e sigillato.

Deve essere conservato in un ambiente idoneo a prevenire l'ossidazione, l'invecchiamento e la deformazione delle parti.

Prima di riporre il carrello, questo deve essere accuratamente pulito, regolato e serrato per completare la necessaria manutenzione tecnica in base ai tempi di lavoro per il buono stato della macchina.

### 6.2.1 Danni durante lo stoccaggio

1. Corrosione: Durante il parcheggio, polvere e vapore nell'aria penetrano facilmente all'interno della macchina da crepe e fori, provocando la contaminazione e la corrosione delle parti; Superfici relativamente in movimento come pistoni, valvole, cuscinetti, ingranaggi, ecc. perdono la protezione del velo di olio lubrificante a causa della permanenza prolungata in una determinata posizione.
2. Invecchiamento: Gomma, plastica e altre parti sotto la luce solare, a causa delle radiazioni ultraviolette possono causare deterioramento, fragilità o decomposizione.
3. Deformazione: la cinghia di trasmissione, il pneumatico e altre parti sono soggette a sollecitazioni a lungo termine, che possono causare deformazioni plastiche.
4. Altro: le parti elettriche sono smorzate, ecc.

### 6.2.2 Stoccaggio scatole

1. Prima dello stoccaggio, controllare attentamente la scatola di spedizione, risolvere eventuali problemi esistenti e pulire la superficie esterna della scatola.
2. Pulire l'olio dal sistema di lubrificazione.
3. Scaricare l'olio motore quando è caldo, aggiungere olio nuovo e lasciare girare il motore a basso numero di giri per alcuni minuti in modo che l'olio aderisca uniformemente alla superficie delle parti in movimento.
4. Applicare vaselina disidratata (riscaldata a 100-200°C) su contatti elettrici, giunti e parti metalliche non verniciate.
5. Allentare la cinghia del motore, rimuoverla se necessario, imballarla bene e conservarla separatamente, spruzzare anticorrosivo nella scanalatura della ruota della cinghia e verniciare la parte della superficie del supporto dove si stacca la vernice.
6. Scaricare la benzina dal serbatoio e pulirlo.
7. Utilizzare materiali protettivi (come un panno impermeabile o carta oleata) per sigillare gli

ugelli aperti del motore, come gli ugelli di aspirazione e scarico, per impedire l'ingresso di corpi estranei, polvere o vapore acqueo.

8. Mettere in funzione tutte le maniglie di comando (compresi gli interruttori dell'impianto elettrico).
9. I facchini devono essere parcheggiati in hangar o garage. L'ambiente deve essere ventilato e asciutto. È severamente vietato immagazzinare con articoli e gas corrosivi. Se le condizioni non sono disponibili, quando si parcheggia all'aperto, si dovrebbero scegliere terrazze più alte e più asciutte e coperte con un telo impermeabile.

### **6.2.3 Manutenzione del bruco durante il periodo di stoccaggio**

1. Durante il periodo di conservazione del bruco, devono essere soddisfatti i requisiti di conservazione sopra menzionati.
2. Esaminare mensilmente i fenomeni anomali come ruggine, corrosione, invecchiamento e deformazione del camion e delle parti, scoprire i problemi ed eliminarli in tempo.
3. L'albero a gomiti del motore deve essere ruotato ogni due mesi per prevenire la ruggine interna. Rimuovere il grasso vecchio e sostituirlo con grasso nuovo nell'area di lubrificazione in cui deve essere aggiunto.
4. Il carrello deve essere avviato ogni tre mesi e guidato a bassa velocità per 20-30 minuti per verificare eventuali difetti e/o problemi.

## **7. Suggerimenti per i sistemi idraulici**

### **Informazioni sulla sicurezza**

- Ai non professionisti è severamente vietato regolare e riparare l'impianto idraulico. Una regolazione e una manutenzione improprie possono causare gravi lesioni alle persone o danni alla macchina.
- È severamente vietato regolare e riparare l'impianto idraulico quando la macchina è in funzione.
- È vietato spegnere la macchina quando il vano di carico è sollevato. Il bagagliaio deve essere abbassato nella posizione più bassa prima dello spegnimento.
- L'operatore deve conoscere il principio di funzionamento dell'impianto idraulico e il suo utilizzo sulla macchina. L'operatore deve padroneggiare la sequenza di azione del sistema e il metodo di regolazione e manutenzione dei componenti idraulici.



### **Attenzione**

- Prima e durante il funzionamento, l'operatore deve controllare lo stato della macchina.
- Controllare e mantenere la linea idraulica, il raccordo, la valvola di inversione, la pompa idraulica e il serbatoio del carburante prima di avviare la macchina. In caso di difetto o danneggiamento, rivolgersi a professionisti per la manutenzione.
- Se hai bisogno di macchinari per la manutenzione quando il bagagliaio si sta alzando, il bagagliaio deve essere fissato in modo da impedirne la caduta.

Uso e manutenzione corretti del mezzo di lavoro dell'impianto idraulico:

- La contaminazione dell'olio idraulico è il principale guasto del sistema idraulico, quindi sostituire l'olio idraulico ogni 200 ore o ogni sei mesi, pulire o sostituire il serbatoio idraulico e il filtro durante il cambio dell'olio, quindi aggiungere nuovo olio idraulico.
- L'olio idraulico adatto deve essere selezionato in base al cambiamento della temperatura ambiente in inverno e in estate, un olio idraulico improprio può causare cambiamenti nelle prestazioni dell'impianto idraulico
- Per temperature ambiente elevate, l'olio idraulico ad alta viscosità è la scelta migliore, mentre quando la temperatura ambiente è bassa, l'olio idraulico a bassa viscosità è la

scelta migliore.

### **Impedire all'aria di entrare nel sistema idraulico**

- L'aria che entra nel sistema idraulico può influire sulla stabilità dell'attuatore, causare vibrazioni, rumore, ecc.
- Controllare sempre il livello dell'olio idraulico, assicurarsi che sia nella posizione corretta per evitare che l'aria entri nell'impianto idraulico.

### **Istruzioni per l'uso:**

1. Descrizione dei componenti dell'impianto idraulico (fare riferimento allo schema allegato):

serbatoio olio idraulico  
leva di torsione  
Pompa ad ingranaggi  
valvola di inversione  
Pompa idraulica

2. Istruzioni per l'uso:

- Sollevare il bagagliaio: spingere la leva del bagagliaio in avanti per far salire il bagagliaio e rilasciare la leva del bagagliaio per fermarlo.
- Abbassamento del cassone di carico: tirare indietro la leva di articolazione del cassone di carico per farlo cadere e rilasciare la leva di articolazione del cassone di carico per fermarlo.

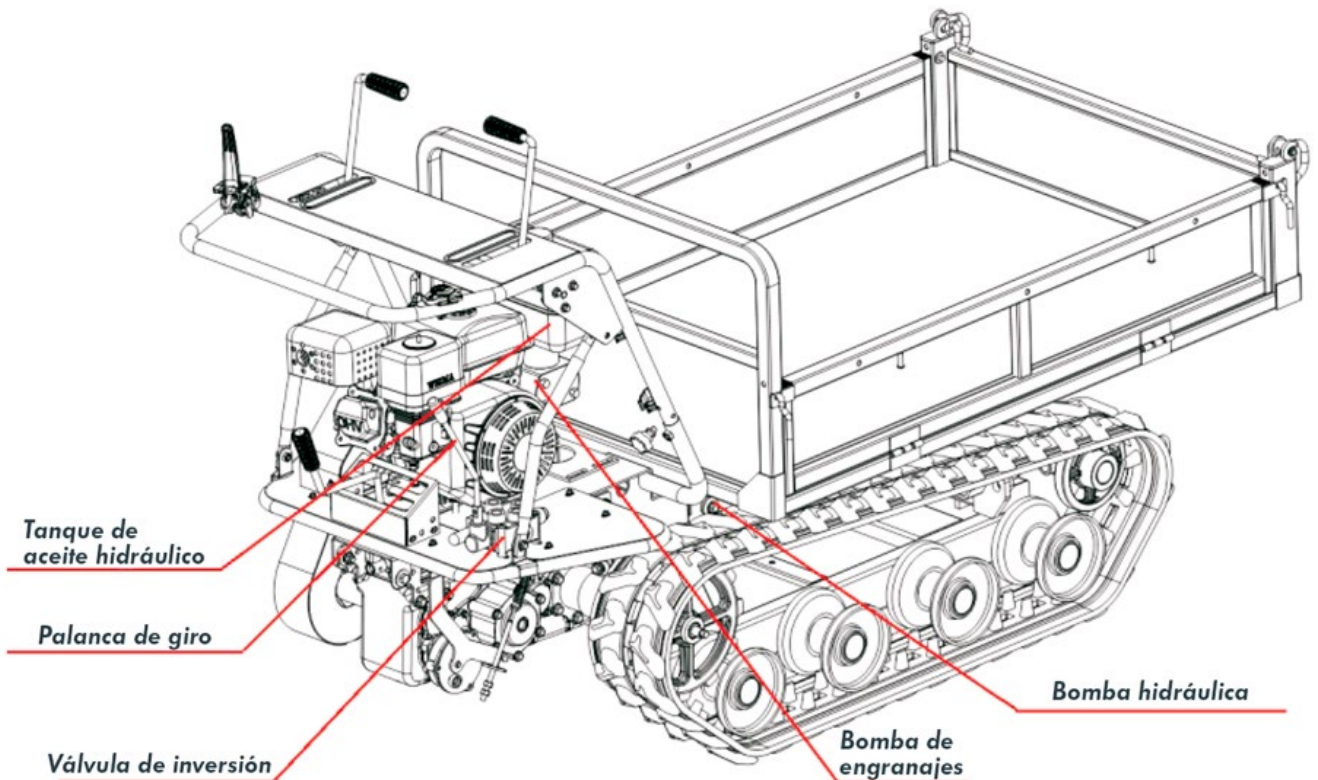

## 8. Dati tecnici

Nome del modello			OR7500		
Peso		kg	270		
capacità di carico massima		kg	500		
Dimensioni	Lunghezza		mm	2035	
	Larghezza		mm	890	
	Altezza		mm	1190	
	Lunghezza di contatto del nastro trasportatore		mm	760	
	Interasse del nastro		mm	660	
	Altezza del cassone di trasporto		mm	420	
Confezione	Dimensioni interne della scatola di trasporto	Lunghezza	mm	1190	
		Larghezza	mm	765	
		Altezza	mm	200	
Modalità di scarico			Manuale		
Modello del motore			WM170F/P		
Il motore	Forma		Monocilindrico, valvola in testa, quattro tempi, raffreddamento ad aria forzata		
	Volume di scarico totale		ml	212	
	Energia		kW/rpm	4.0/3600	
	Peso		kg	16	
	Modalità di avvio			Manuale	
	Carburante			N. 93 benzina senza piombo	
	Consumo minimo		g/kWh	395	
	Volume del serbatoio del carburante		L	3.6	
	Capacità impianto olio		L	0.6	
	Sistema di accensione			il magnete del transistor si accende	
Modello candela			F7RTC		
performance di camminata	Velocità	marcia 1 avanti	km/h	23	
		marcia 2 avanti	km/h	3.4	
		marcia 3 avanti	km/h	4.8	
		Ingranaggio 1 indietro	km/h	2.1	
	Raggio minimo di rotazione		m	1.5	
	Capacità di arrampicata		gradi	25	
Forma del freno			freno esteso		
Capacità di trasmissione			3,5 L		

## 9. Ambiente



Proteggere l'ambiente. Riciclare l'olio utilizzato da questa macchina portandolo in un centro di riciclaggio. Non versare l'olio usato in fognature, terreni, fiumi, laghi o mari.



Si prega di smaltire la macchina in modo ecologico. Non dobbiamo smaltire le macchine insieme ai rifiuti domestici. I suoi componenti in plastica e metallo possono essere selezionati in base alla loro natura e riciclati.

I materiali utilizzati per imballare questa macchina sono riciclabili. Si prega di non gettare l'imballaggio nei rifiuti domestici. Si prega di smaltire questi pacchetti presso un punto di raccolta rifiuti ufficiale.





**C**

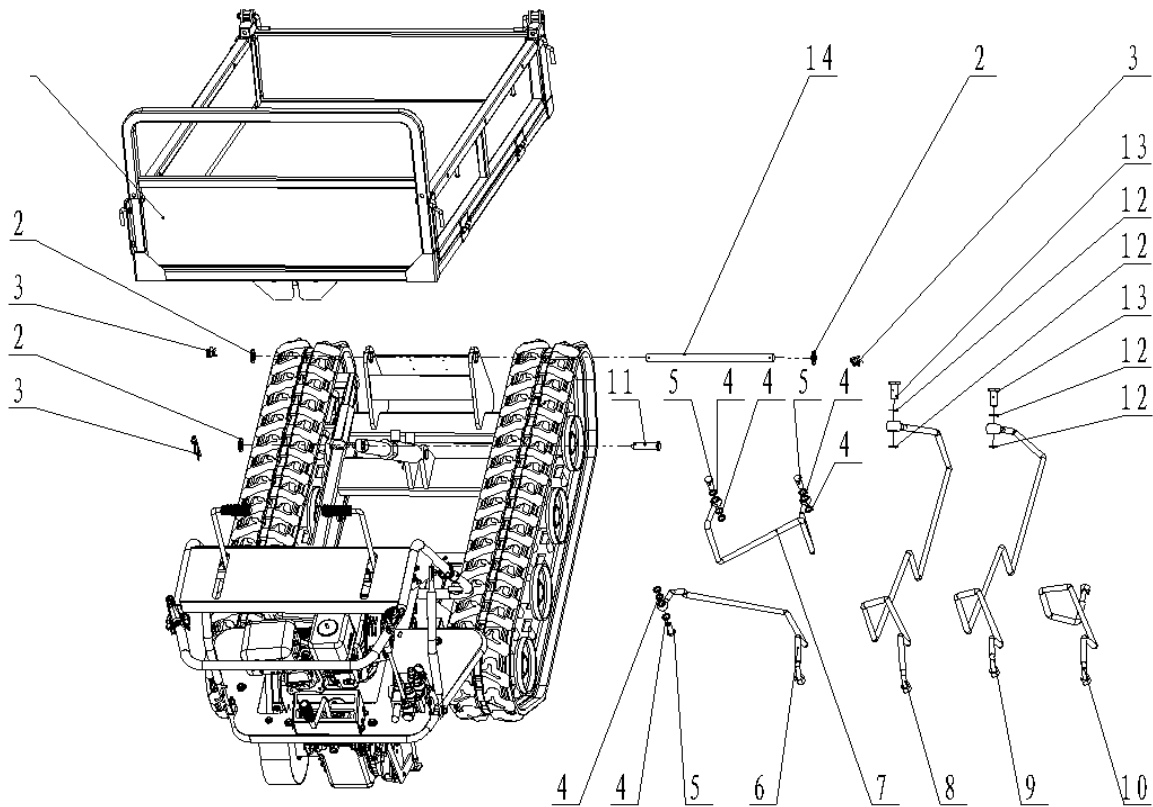

**D**

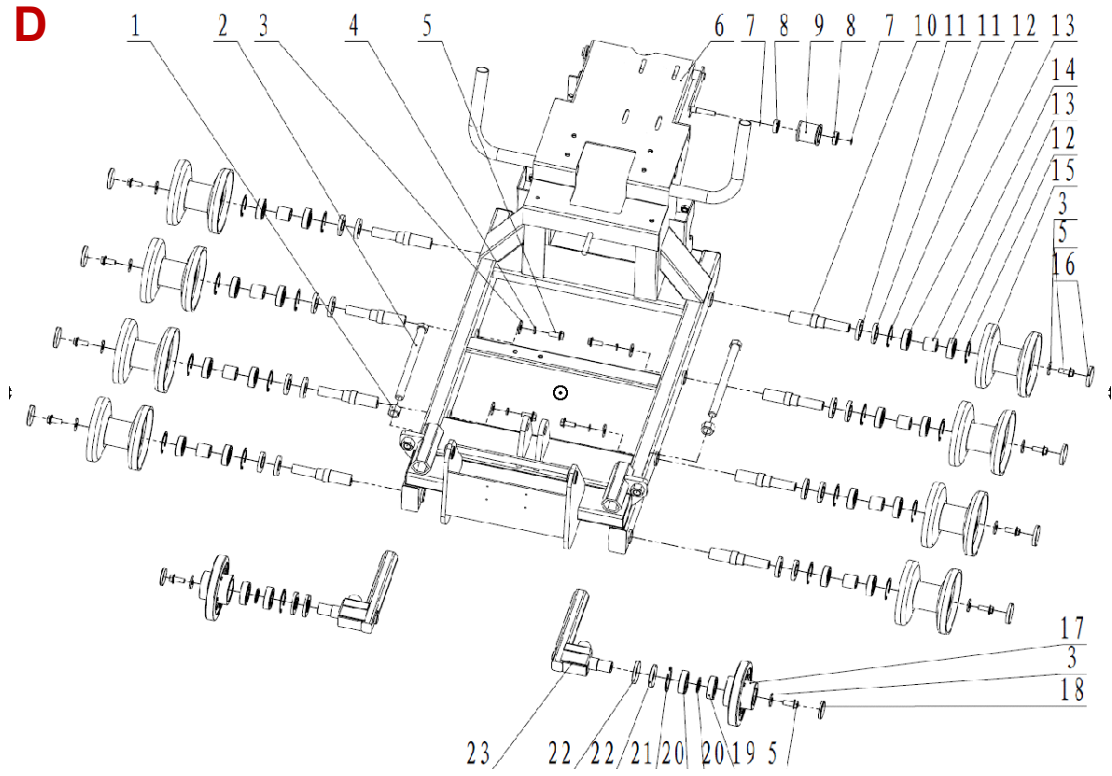

**ALNOVA**

**OR7500**

**E**

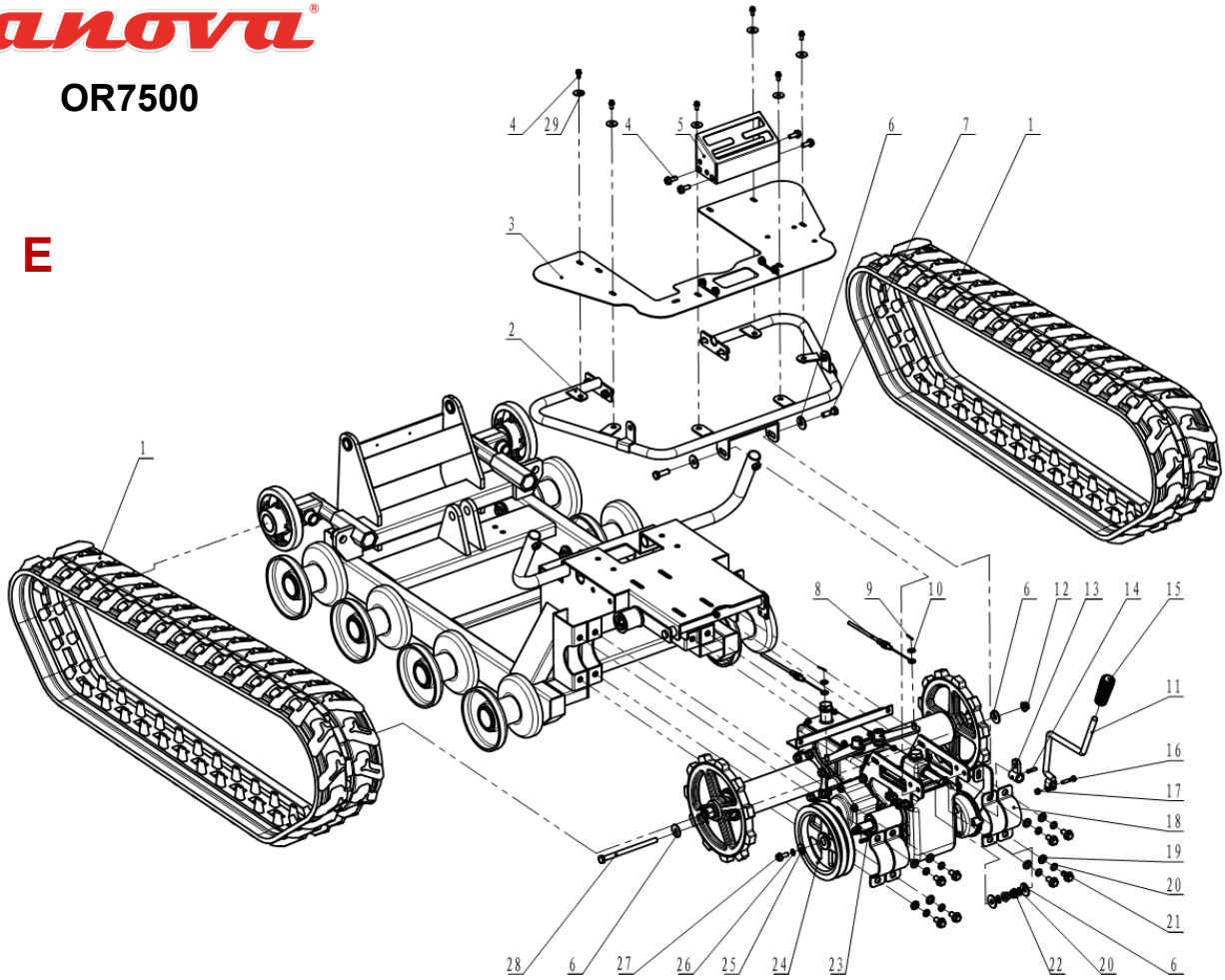

**F**

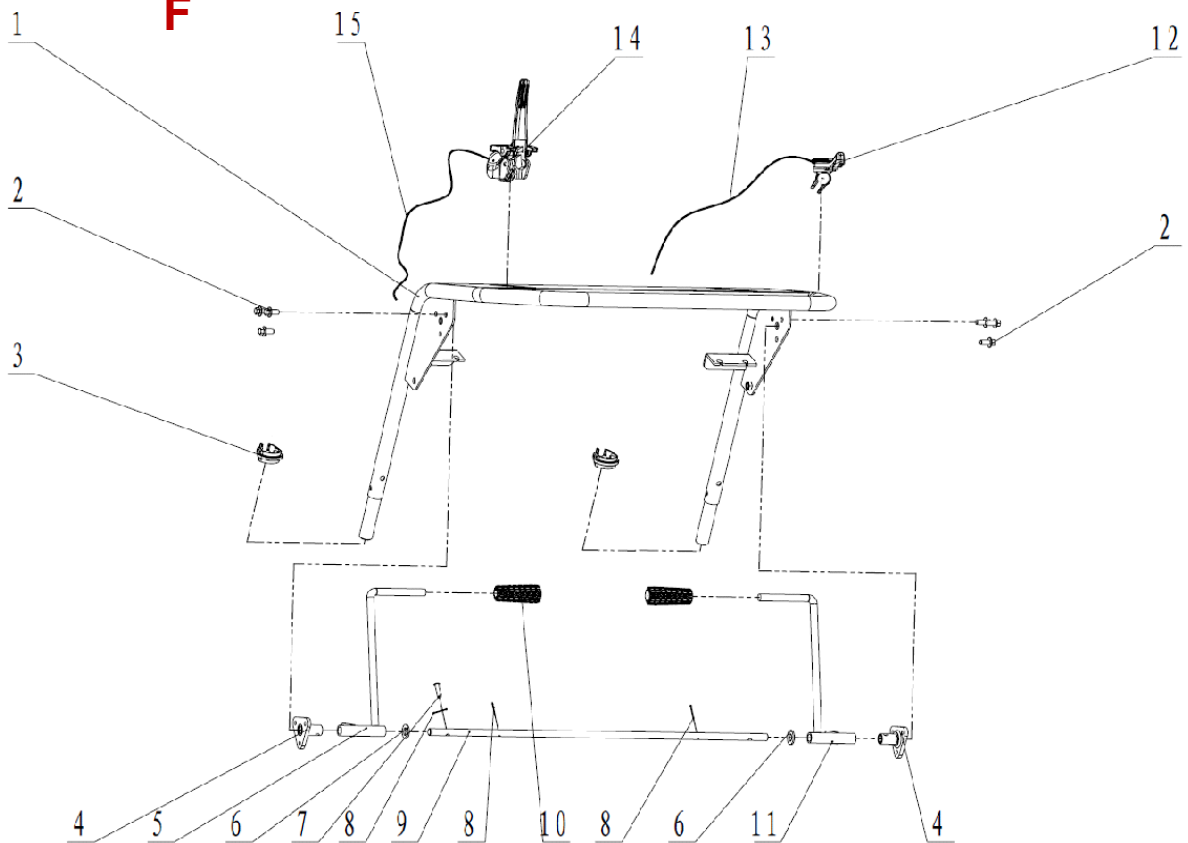

**ALNOVA®**

**OR7500**

**G**

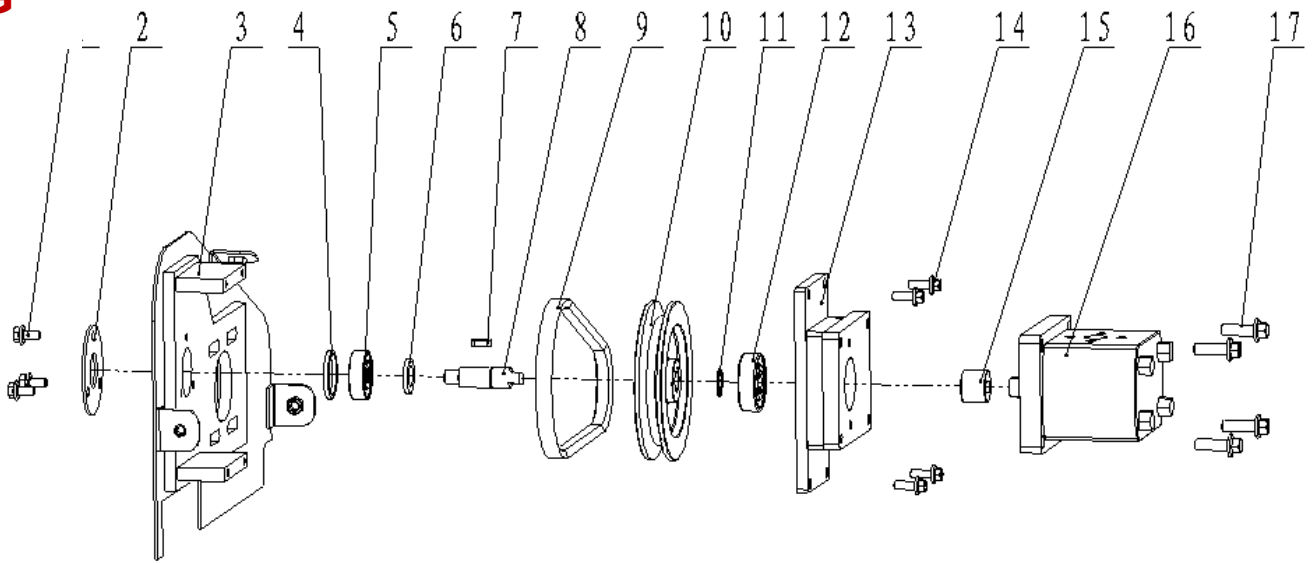

**h**

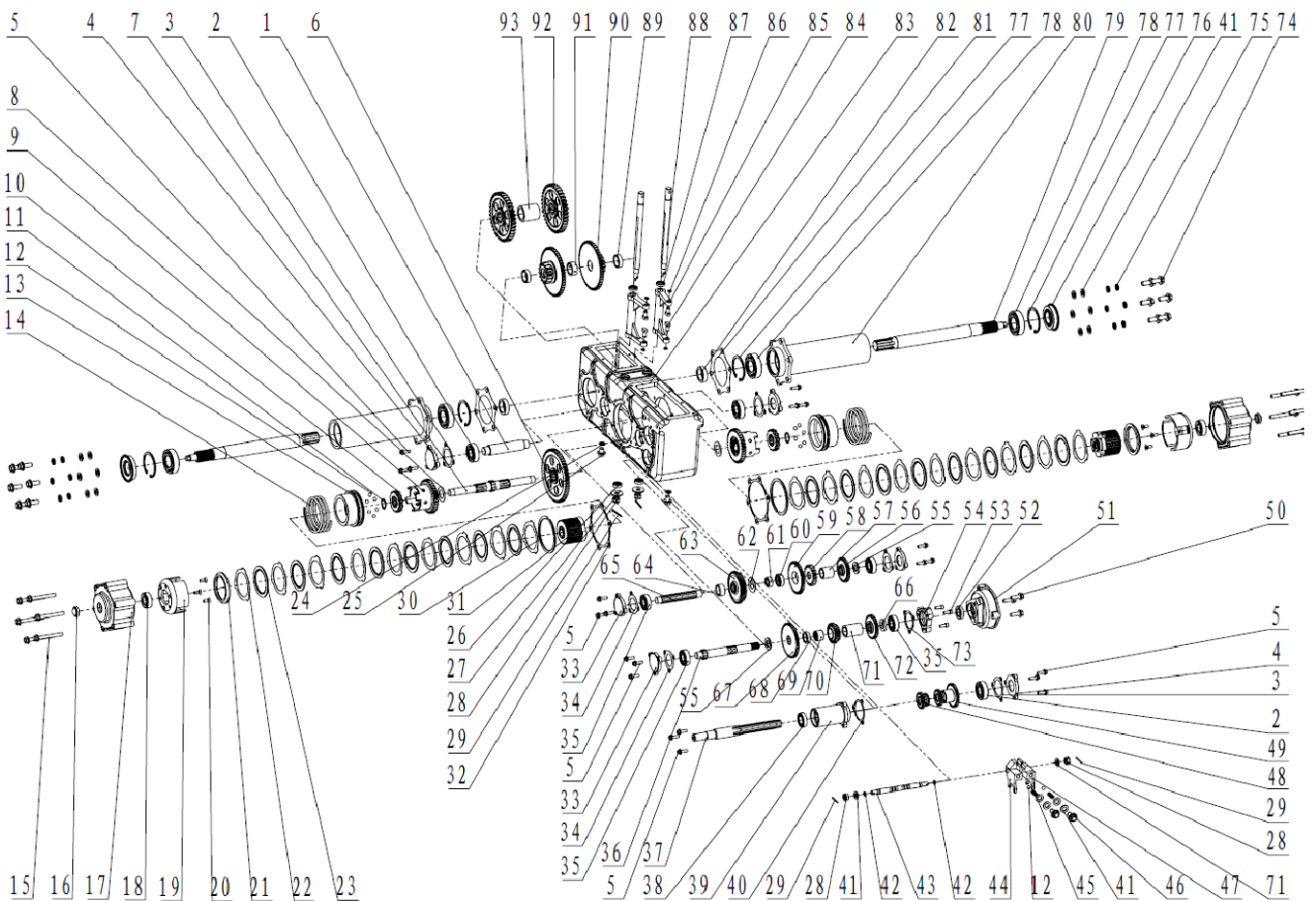

**ALNOVA**<sup>®</sup>

**OR7500**

**io**

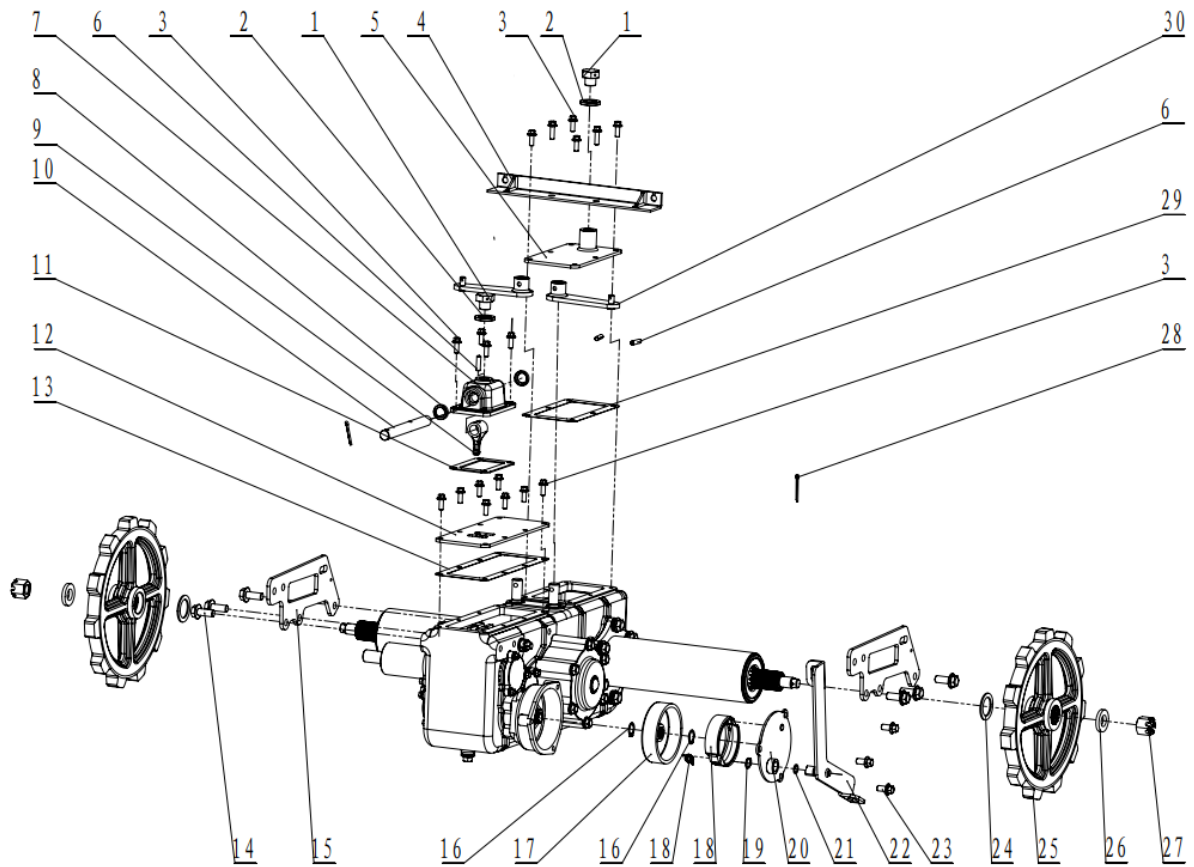

**J**

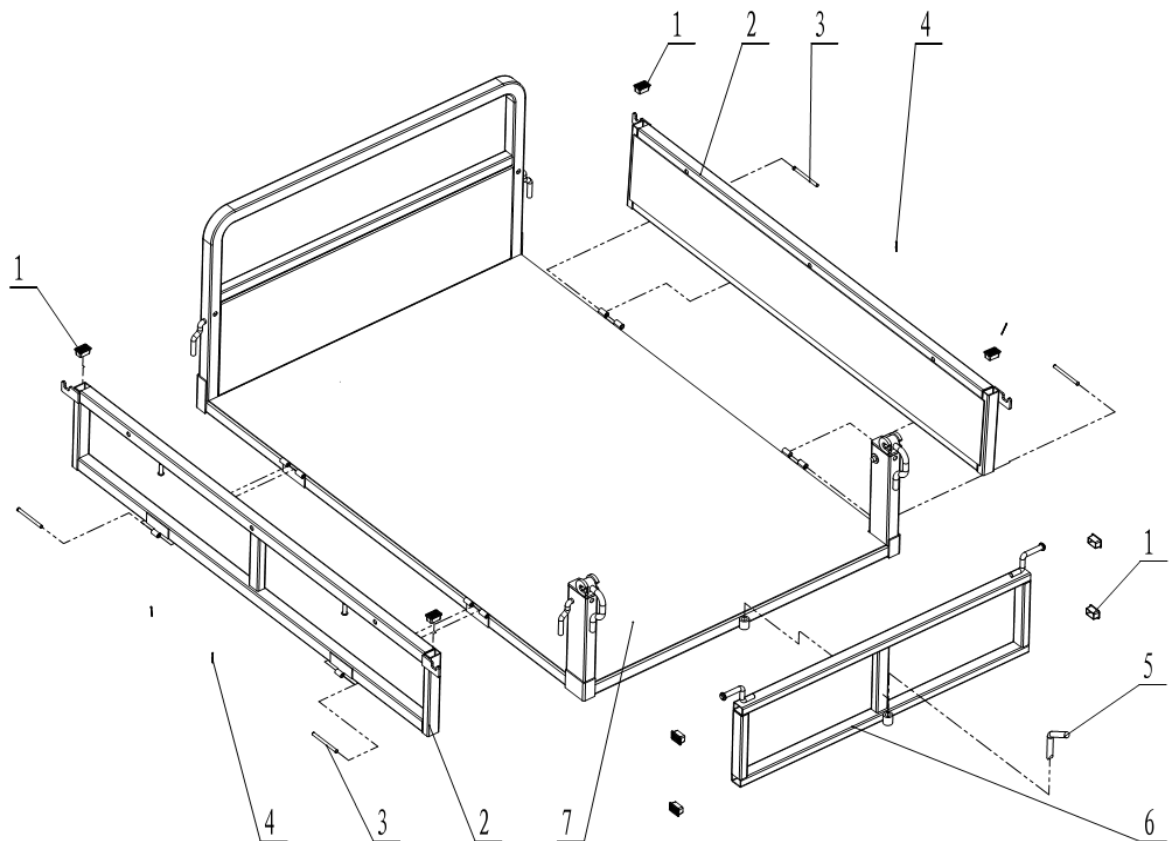

# 11. Dichiarazione di conformità CE

## AZIENDA DI DISTRIBUZIONE

MILLASUR, SL  
RUA EDUARDO PONDAL, Nº 23 PISIGÜEIRO  
15688 OROSO - A CORUÑA  
SPAGNA

CE

ALNOVA

## DICHIARAZIONE DI CONFORMITÀ CE

In ottemperanza alle diverse direttive CE, si conferma che, per la sua progettazione e costruzione, e per la marcatura CE stampata su di essa dal costruttore, la macchina identificata in questo documento è conforme ai requisiti fondamentali e di salute e sicurezza pertinenti delle citate direttive CE. Questa dichiarazione convalida il prodotto per visualizzare il simbolo CE.

Nel caso in cui la macchina venga modificata e tale modifica non sia approvata dal costruttore e comunicata al distributore, la presente dichiarazione perde valore e validità.

Nome macchina: **CARRELLO ELEVATORE CATERPILLAR**

Modello: **OR7500**

Norma riconosciuta e approvata alla quale è conforme:

**Direttiva 2006/42/CE**

Testato secondo gli standard:

**ISO 12100:2010**  
**EN 474-1:2006/A5:2018**  
**EN 474-6:2006/A1:2009**

Rapporto di prova n.: 705201903502-00

Sigillo società

**millasur**  
Rúa Eduardo Pondal, nº 23  
Pol. Ind. Sigüeiro - 15688 Oroso - A Coruña  
Tlf. 981 696465 / Fax. 981 690861

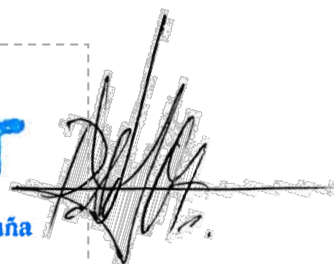

03/02/2020