

Instrucciones - Manual usuario

GENERADOR INVERTER

GI4000

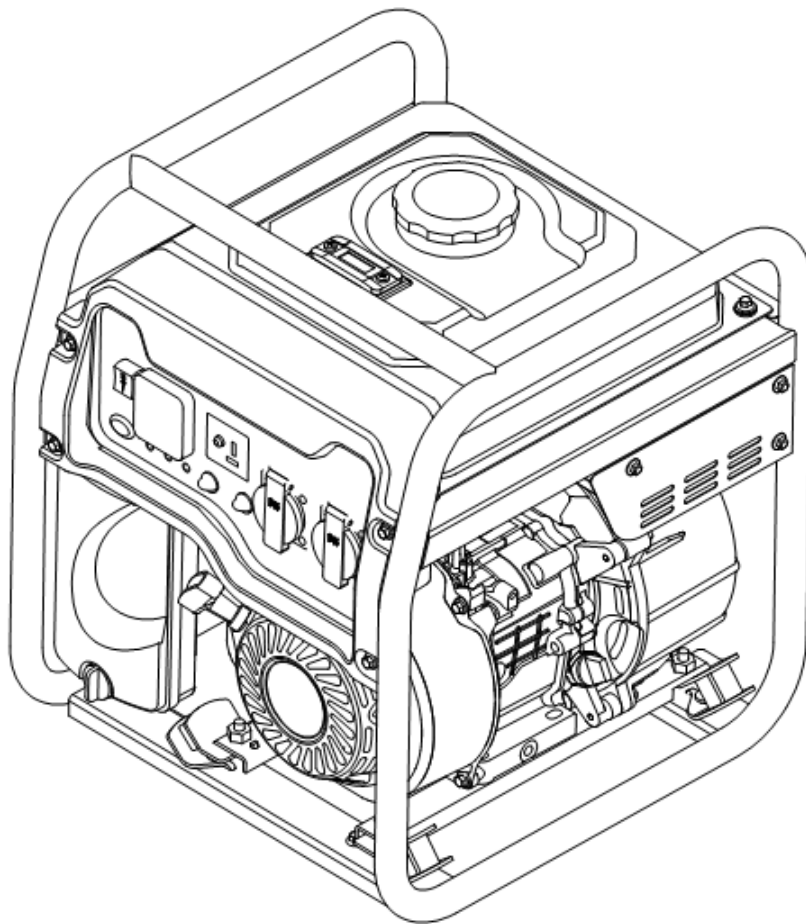

ALNOVA[®]

Millasur, SL.
Rúa Eduardo Pondal, nº 23 - Pol. Ind. Sigüeiro
15688 - Oroso - A Coruña 981 696465 www.millasur.com

ANOVA le agradece por haber elegido uno de nuestros productos y le garantiza la asistencia y cooperación que siempre ha distinguido a nuestra marca a lo largo del tiempo.

Esta máquina está diseñada para durar muchos años y para ser de gran utilidad si es usada de acuerdo con las instrucciones contenidas en el manual de usuario. Le recomendamos, por tanto, leer atentamente este manual de instrucciones y seguir todas nuestras recomendaciones.

Para más información o dudas puede ponerse en contacto mediante nuestros soportes web como www.anovamaquinaria.com.

INFORMACIÓN SOBRE ESTE MANUAL

Preste atención a la información proporcionada en este manual y en el aparato por su seguridad y la de otros.

- Este manual contiene instrucciones de uso y mantenimiento.
- Lleve este manual consigo cuando vaya a trabajar con la máquina.
- Los contenidos son correctos a la hora de la impresión.
- Se reservan los derechos de realizar alteraciones en cualquier momento sin que ello afecte nuestras responsabilidades legales.
- Este manual está considerado parte integrante del producto y debe permanecer junto a este en caso de préstamo o reventa.
- Solicite a su distribuidor un nuevo manual en caso de pérdida o daños.

LEA ATENTAMENTE ESTE MANUAL ANTES DE USAR LA MÁQUINA



Para asegurar que su máquina proporcione los mejores resultados, lea atentamente las normas de uso y seguridad antes de utilizarla.

OTRAS ADVERTENCIAS:

Una utilización incorrecta podría causar daños a la máquina u a otros objetos.

La adaptación de la máquina a nuevos requisitos técnicos podría causar diferencias entre el contenido de este manual y el producto adquirido.

Lea y siga todas las instrucciones de este manual. Incumplir estas instrucciones podría resultar en daños personales

- ANOVA mantendrá la estrategia de desarrollo continuo del producto. Por lo tanto, Anova se reserva el derecho de modificar o mejorar los productos mencionados en este manual, sin previo aviso y posterior a la publicación de dicho manual.
- Mantenga este manual junto con la máquina en cualquier momento, para que pueda consultarlo o leerlo cómodamente.
- Este manual debe considerarse una parte permanente de la unidad y debe permanecer con el producto si se revende o se cede a terceros.
- Este manual proporciona información sobre el uso y mantenimiento seguros del generador GI4000. Léalo detenidamente antes de usar. Al usarlo de manera segura y correcta, puede beneficiarse de un mejor rendimiento y mayor ciclo de vida.

Instrucciones básicas de seguridad

Es muy importante para su seguridad personal y la de otros, así como para el buen funcionamiento de la máquina. Lea las advertencias de seguridad con "⚠" y las "NOTAS".



PELIGRO: indica un peligro, si no se siguen estrictamente las instrucciones, puede provocar lesiones humanas extremadamente graves.



ADVERTENCIA: indica un peligro, si no se siguen estrictamente las instrucciones, puede provocar lesiones humanas graves.



PRECAUCIÓN: indica un peligro, si las instrucciones no se siguen estrictamente, pueden ocasionar lesiones leves a las personas.



NOTA: indica un peligro, si las instrucciones no se siguen estrictamente, pueden provocar daños en el generador o en otros.

ANOVA[®]

Contenido

1. Instrucciones de seguridad
2. Identificación de partes – sistema de control
3. Comprobación antes del uso
4. Uso del generador
5. Mantenimiento
6. Almacenamiento
7. Solución de problemas
8. Reciclaje y eliminación
9. Garantía
10. Especificaciones técnicas
11. Diagrama del circuito
12. Despiece
13. Certificación CE

1. Instrucciones de seguridad

Antes de usar el generador, lea y comprenda este manual. Puede evitar muchas situaciones de peligro y lesiones al conocer bien el procedimiento de operación segura del generador.

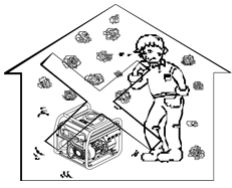

Los gases de combustión son venenosos.

No use este generador en lugares cerrados. Puede provocar la muerte del usuario y de las personas que se encuentren en la misma área. Úselo solamente en lugares con buena ventilación.



El combustible es altamente inflamable y venenoso.

- Antes de cargar combustible, apague el generador.
- Cuando reposte combustible, no fume, ni sitúe la máquina cerca de fuego o fuentes de chispas.
- Al repostar, no derrame el combustible sobre el motor o el escape.
- Si bebe el combustible, respira los gases de combustión o entra en contacto con sus ojos, solicite ayuda médica inmediatamente.
- Si el combustible se derrama sobre la piel, lávela con jabón inmediatamente.
- Cuando opere o mueva el generador, mantenga el generador en una superficie plana y limpia. Si el generador se inclina, existe el riesgo de que el combustible se derrame del carburador y el tanque de combustible.

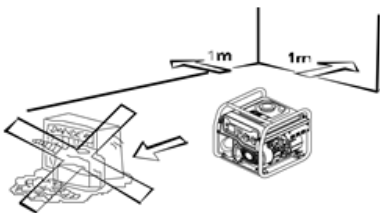

El motor y el escape se calentarán con el uso.

- Coloque el generador en un lugar que los transeúntes no puedan tocar.
- Al hacer funcionar el generador, no coloque ningún producto inflamable cerca de la ventilación de escape.
- Mantenga una distancia de más de 1 metro del generador a otras construcciones o equipos. De lo contrario, el generador se sobrecalentará.
- No cubra con toldos o protecciones el generador, ya que podría sobrecalentarse.

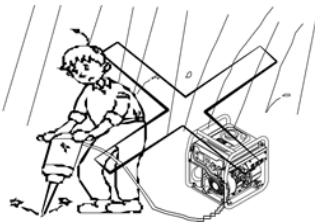

Evitar descargas eléctricas

- No use el generador cuando llueva o nieva.
- No toque la máquina con las manos mojadas, existe el riesgo de descarga eléctrica.

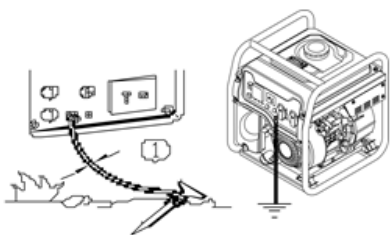

Conecte bien el cable de tierra.

NOTA: Utilice un cable de conexión a tierra adecuado.

① Diámetro del cable de tierra

Cable a tierra

Diámetro : $0.12\text{mm}^2 / \text{A}$

Muestra:

10A — 1.2mm²



Advertencia de conexión

- No conecte este generador a la electricidad de uso general.
- No conecte este generador a otro generador.

Cómo conectar el generador a la electricidad de su casa

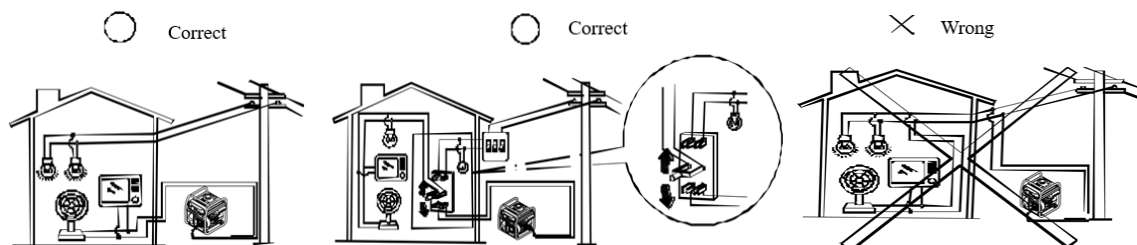

Al conectar el generador a la electricidad de su hogar, debe ser manipulado por un electricista profesional. La entrada de corriente exterior ha de estar cortada y la instalación de su casa totalmente aislada.

Después de conectar la instalación de su casa al generador, revise la caja con cuidado. Si la conexión es incorrecta, puede provocar daños o quemaduras en el generador y/o la instalación.

Mantenga ventilado el orificio de ventilación de la cubierta del generador, el escape y la parte inferior del motor. Si estas ventilaciones se bloquean, puede provocar daños en el motor, el transductor o la dinamo del generador.

Manténgalo alejado de otros bienes, cuando mueva, almacene o use el generador. Si se derrama combustible, puede ser perjudicial para su motor o la seguridad de su propiedad.

2. Identificación de partes – sistema de control

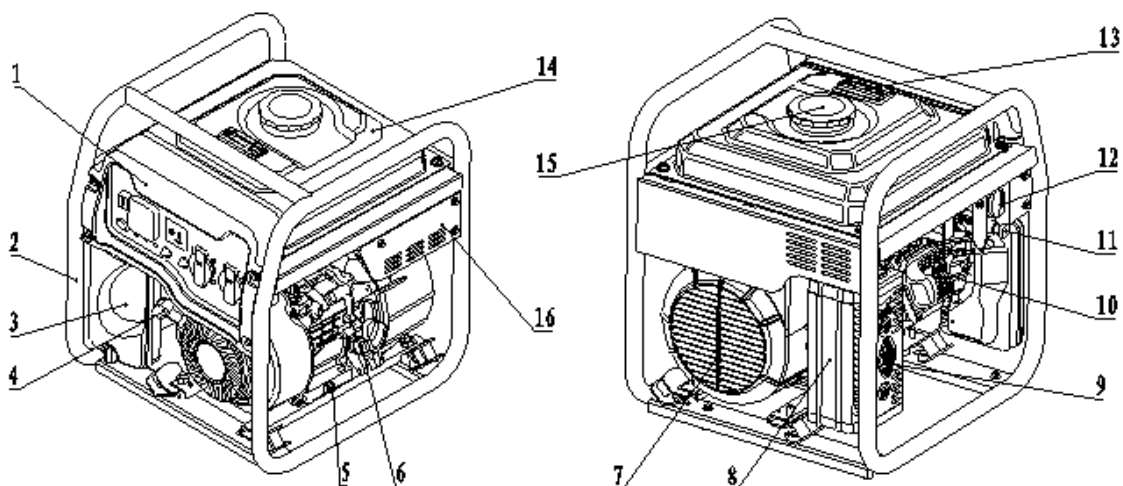

1. Panel de control
2. Chasis
3. Filtro de aire
4. Tirador de arranque
5. Tornillo cambio aceite
6. Tapón y cala de aceite
7. Ventilador del státor
8. Escape de gases

9. Salida anti-chispas
10. Carburador
11. Llave de combustible
12. Cable de combustible
13. Nivel de combustible
14. Depósito de combustible
15. Tapa de combustible
16. Protección lateral

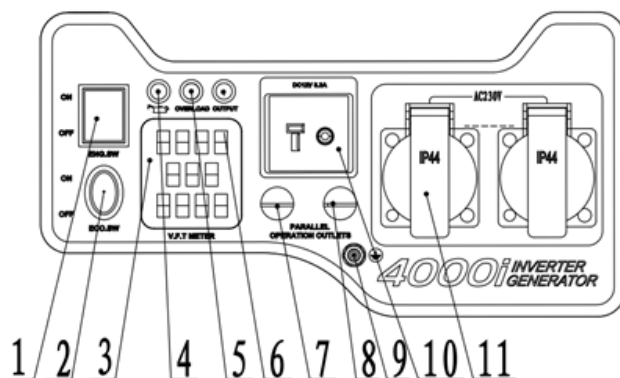

- Panel de control
1. Interruptor del motor
 2. Interruptor ECO
 3. Indicador 3 en 1
 4. Indicador de alerta de aceite
 5. Indicador de fallo

6. Indicador de funcionamiento
7. Enchufe, rojo
8. Enchufe, negro
9. Terminal de toma de tierra
10. Toma D/C
11. Enchufe de salida corriente

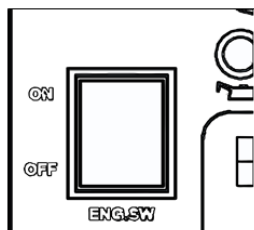

Interruptor del motor:

① El interruptor del motor está encendido [ON], lo que significa que el grupo electrógeno se puede encender y usar.

② El interruptor del motor está apagado [OFF], significa que el grupo electrógeno está parado.

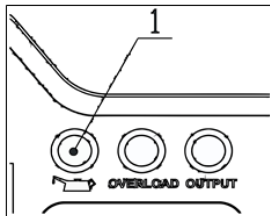

Indicador de alerta de aceite (amarillo)

Si el aceite lubricante en el cárter llega a un nivel muy bajo y con riesgo de daños en el motor, el sistema de alarma de aceite detendrá el motor automáticamente y se encenderá el indicador de alerta de aceite. Rellene con aceite hasta el nivel requerido y el motor podrá arrancar nuevamente.

Recordatorio: si el motor dejó de funcionar o no puede arrancar, presione el interruptor de encendido/apagado a la posición de encendido y luego tire de la cuerda de arranque de nuevo.

Si el indicador de alerta de aceite parpadea durante segundos, el aceite lubricante seguirá siendo insuficiente. Rellene con aceite e intente arrancar el motor nuevamente.

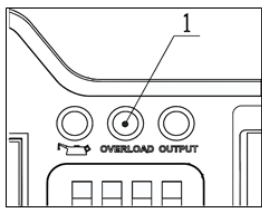

Indicador de sobrecarga (rojo)

El indicador de sobrecarga se ilumina cuando el inversor se sobrecalienta o se detecta un aumento de voltaje de salida de CA. Se produce una sobrecarga de salida. Mientras tanto, el protector de CA funciona, la salida del alternador se detiene para proteger los dispositivos conectados; El indicador de CA (verde) se apaga, el indicador de sobrecarga (rojo) se enciende, mientras el motor sigue funcionando. Cuando el indicador de sobrecarga está encendido y el generador se haya detenido, siga las soluciones:

1. Apague todos los dispositivos eléctricos conectados y apague el motor.
2. Reduzca la carga total de los dispositivos eléctricos conectados al rango de salida nominal del generador.
3. Inspeccione la entrada del ventilador de aire, asegúrese de que todas las partes funcionen correctamente. Elimine los bloqueos y quite la suciedad.
4. Reinicie el motor.

Recordatorio: algunos dispositivos eléctricos necesitan una alta corriente de arranque, por ejemplo compresores, bombas sumergibles, etc, y entonces el indicador de sobrecarga puede encenderse durante varios segundos cuando ese tipo de dispositivos comienza a funcionar. Esto es algo normal, no una sobrecarga del generador.

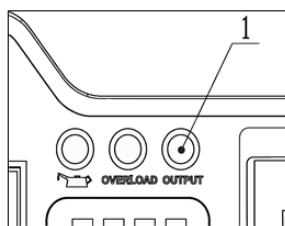

Indicador de corriente CA (verde)

Cuando el motor está funcionando y la salida es normal, el indicador de CA está encendido.

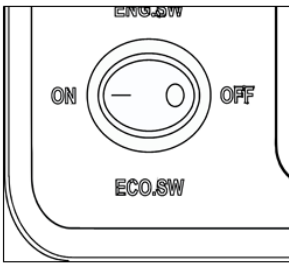

Interruptor ECO

① "APAGADO"

Cuando el interruptor ECO está apagado, el dispositivo de ahorro de energía controla las RPM de acuerdo con la carga de conexión real, por lo que la máquina estará en una mejor situación de consumo de combustible y menor ruido

② "ON"

Cuando el interruptor ECO está ENCENDIDO, sin importar si conecta la carga o no, el motor funcionará a una RPM nominal (3100r / min)



Atención: al conectar los siguientes equipos, como compresores de aire, bombas de agua, etc. debido a la gran necesidad de corriente de arranque, el interruptor ECO debe estar ENCENDIDO.

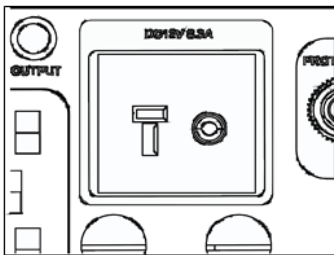

Disyuntor de corriente alterna DC

Cuando la corriente del dispositivo supera la corriente nominal, el disyuntor D/C se apagará automáticamente. Cuando vuelva a usar el grupo electrógeno, primero encienda este interruptor



Atención: si el interruptor D/C está APAGADO, intente reducir la carga del dispositivo a la potencia nominal del grupo electrógeno, y si el interruptor aún está APAGADO, detenga la máquina inmediatamente y consulte con el punto de venta.

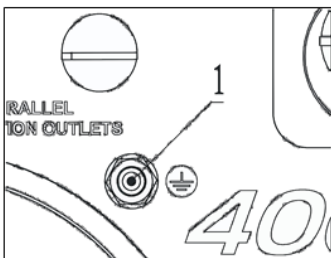

Terminal de tierra

El terminal de tierra① debe conectarse al cable de tierra para evitar descargas eléctricas. Cuando los dispositivos eléctricos están conectados a tierra, el generador también debe estar conectado a tierra.

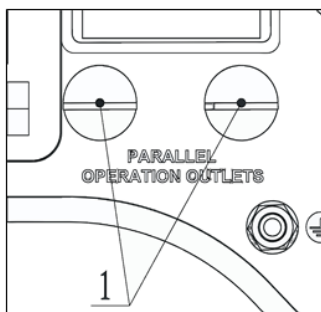

Terminales de salida en paralelo

Se pueden usar terminales de salida en paralelo① conectando dos unidades de GI4000 a través de la

caja de control en paralelo y la potencia nominal para estas dos unidades será de 6.6KVA.
La operación e información relacionada

3. Comprobación antes del uso

 **NOTA** Compruebe antes de cada uso

 **ADVERTENCIA:** Después de que el motor se apague, el motor y el escape seguirán calientes. Sólo verifique y repare la máquina cuando la máquina se haya enfriado totalmente. Evite que cualquier parte de su cuerpo o ropa toque las partes calientes de la máquina.

Combustible

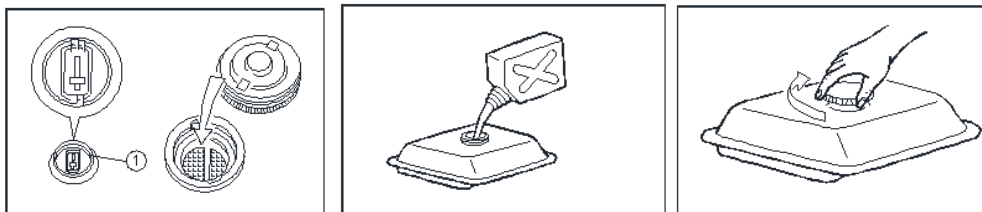

 **PELIGRO**

- El combustible es un material altamente inflamable, lea cuidadosamente las instrucciones antes de repostar.
- No ponga demasiado combustible, o se desbordará. Confirme que la tapa de combustible esté apretada después de repostar.
- Después de repostar, limpie todo el combustible derramado.
- Se requiere gasolina sin plomo para el repostaje de esta unidad, la gasolina con plomo dañará la parte interna del motor.
- Confirme que el tanque tenga suficiente combustible antes de cada uso.

Aceite de motor

El generador viene con ningún aceite motor en su configuración de fábrica. No arranque el motor antes de rellenar el aceite del motor a un nivel aceptable.
Al repostar el aceite del motor, coloque el motor en el nivel horizontal para evitar el exceso de aceite del motor y dañar el motor.

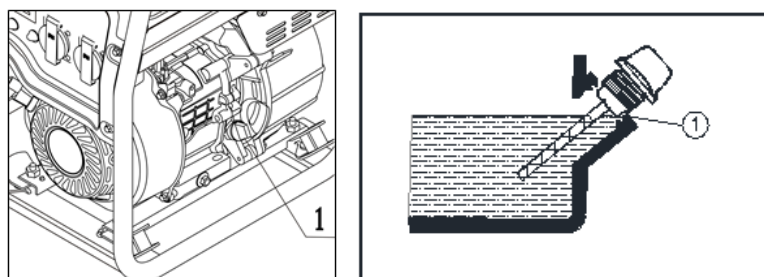

① nivel de aceite de motor

aceite de motor recomendado: SAE 10W -30
calidad de aceite del motor sugerido: API estándar SE o alto nivel
capacidad de aceite del motor: 0.6 L

4. Uso del generador

 **NOTA**

Se prohíbe usar el motor dentro de casa, los gases de salida harán que las personas pierdan el conocimiento y puedan ocasionarles la muerte. Use el motor en un lugar ventilado y abierto.

No arranque el motor antes de rellenar el aceite de motor, ya que el motor no cuenta con aceite después de su envío de fábrica.

Consejos: el generador funciona con la carga de salida nominal para condiciones atmosféricas normales.

Temperatura ambiente 25 °C

Presión atmosférica 100kPa

Humedad relativa. La salida de corriente del generador puede ser diferente debido a la temperatura, altitud y humedad. Si la temperatura, la humedad y la altitud están por encima de las condiciones atmosféricas normales, la salida de corriente puede disminuir. Además, cuando se usa en un espacio limitado, debemos reducir la carga de corriente, ya que la capacidad de ventilación del generador se ve afectada.

ENCENDIDO DEL MOTOR

No conecte ningún equipo eléctrico antes de encender el generador.

1. coloque el interruptor en la posición "ON"

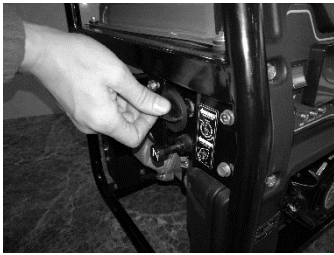

2. coloque el interruptor de combustible en la posición "ON"

a 、 sistema de combustible abierto

b 、 sistema de encendido abierto

c 、 estrangulador; el generador permanece en estado de funcionamiento frío.

Consejos: al arrancar el motor, no es necesario cerrar el estrangulador, simplemente coloque el interruptor del generador en la posición "ON"



3. Primero tire de la cuerda de arranque, hasta que la cuerda esté tensa, luego tire con fuerza para tirar del motor de arranque. Sitúe el generador en una superficie plana y estable para evitar que se caiga.



4. Después de arrancar el motor, déjelo precalentar unos segundos, luego conecte el equipo eléctrico para el quiera suministrar la energía.

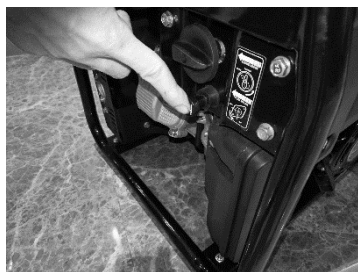

NOTA

Cuando la temperatura ambiente es inferior a 0 grados (32 grados F), y las rpm del motor son 3600 y el interruptor ECO está apagado, el tiempo de calentamiento es inferior a 5 min. Cuando la temperatura ambiente es inferior a 5 grados (41 grados F), y las rpm del motor son 3600, y el interruptor ECO está ENCENDIDO, el tiempo de calentamiento es inferior a 3 minutos. Después de la operación anterior de precalentamiento, puede conectar el equipo eléctrico a la instalación.

APAGADO DEL MOTOR



Atención: desconecte todos los equipos eléctricos en primer lugar antes de apagar el generador.

1. Desconecte todos los equipos eléctricos.
2. Sitúe el interruptor en posición "OFF"
3. Gire el interruptor de combustible a la posición de "APAGADO" para detener el suministro de combustible.



Conexión de corriente alterna AC



ADVERTENCIA Asegúrese de que todo el equipo eléctrico esté apagado antes de insertar el enchufe.



NOTA

- Asegúrese de que todo el equipo eléctrico y la instalación esté en buenas condiciones antes de conectar el generador.
- Asegúrese de que la carga total del equipo no exceda la carga nominal.
- Asegúrese de que la corriente de carga nominal esté dentro del rango de corriente nominal para el enchufe.



Atención: si el equipo eléctrico necesita una conexión a tierra, asegúrese de que el generador esté bien aislado y con la toma de tierra correcta.

1. Arranque el motor
2. Inserte el enchufe
3. Asegúrese de que la luz de CA esté encendida
4. Haga la conexión al equipo eléctrico

Cuando se enciende el generador, el indicador de sobrecarga (luz roja) se encenderá. Normalmente, el indicador de sobrecarga (luz roja) se apagará en 4 segundos. Si la luz roja está encendida todo el tiempo, consulte a su distribuidor.

Si el generador proporciona energía a múltiples cargas / equipos eléctricos, inicie el equipo en orden de mayor a menor según su potencia nominal.

Cuando el generador se sobrecarga o se cortocircuita, la luz roja se encenderá. Después de 2 segundos, el indicador de salida del generador (luz verde) se apagará y no habrá voltaje de salida. Detenga el generador para encontrar el posible motivo o consulte a su distribuidor.

Operación en conexión paralela con corriente alterna AC



Antes de que el dispositivo se conecte con el grupo electrógeno, asegúrese de que esté funcionando correctamente y que la potencia nominal del dispositivo no supere la potencia reactivada del grupo electrógeno.



El interruptor ECO de los dos grupos electrógenos debe estar ambos en la misma posición cuando funcionan en paralelo.

1. Conecte en paralelo dos GI4000 con el juego de cables especial de conexión.
2. Arranque el motor y asegúrese de que la luz verde esté encendida
3. Enchufe el dispositivo en la toma de CA
4. Encienda el dispositivo

Trabajando con un dispositivo de corriente alterna AC en paralelo



Atención:

- Asegúrese de que todos los equipos, incluidos el cable y el enchufe, estén en buenas condiciones de trabajo.
- Si el dispositivo funciona en una situación anormal, se vuelve lento o se detiene. Apague la alimentación inmediatamente y verifique si la potencia nominal del dispositivo sobre la potencia nominal del grupo electrógeno
- Asegúrese de que la potencia nominal del dispositivo no supere la potencia nominal del grupo electrógeno y que las horas de trabajo sean inferiores a 30 minutos de forma continua como prevención.
- No haga una conexión en paralelo con un modelo diferente de generador.
- Utilice siempre el cable especial de conexión.
- No retire el cable cuando el grupo electrógeno esté funcionando.
- El cable debe desconectarse cuando sólo uno de los grupos electrógenos está funcionando mientras está en paralelo.





Atención:

Cuando la sobrecarga se produce por mucho tiempo, y el indicador de la lámpara roja sigue encendida, pueden producirse daños en el grupo electrógeno. Si el indicador de la lámpara roja sigue encendida, puede reducir la vida útil de la máquina. El tiempo de trabajo máximo para una situación de sobrecarga es de 30 minutos.

Rango de uso:

Asegúrese de que la carga total esté por debajo de la carga nominal del generador, el generador podría dañarse.

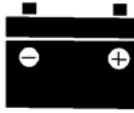
AC				DC 
Factor de potencia	1	0.8-0.95	0.4-0.75 (eficiencia 0.85)	
GI4000	~3500W	~2800W	~1400W	Voltaje medio 12V Amperaje medio 8.3A

Observaciones

- “~” significa "no superior a".
- cada dispositivo muestra su potencia de aplicación en alguna placa o manual. Por favor, compruebe dicha información.
- se pueden usar conexiones AC y DC al mismo tiempo, pero la potencia total no puede exceder la potencia nominal.

Ex.:

Potencia media del generador		3500VA
Coeficiente de salida	Factor de potencia	
AC	1.0	~3500W
	0.8	~2800W
DC	---	96W (12V/8.3A)

Cuando la potencia total excede la potencia nominal, el indicador de sobrecarga estará encendido y pueden sufrirse daños en el generador.



ADVERTENCIA

Nunca sobrecargue el generador. La potencia total de los dispositivos de carga no puede exceder la potencia nominal del generador, o el generador se dañará.

Cuando utilice esta unidad para dar energía a instrumentos de precisión, controladores electrónicos, PC, EC y microcomputadoras, manténgalas alejadas del generador para evitar interferencias electromagnéticas con el motor. A su vez, también se asegura de que el motor no interfiera con ningún otro dispositivo electrónico.

Cuando utilice este generador para alimentar equipos médicos, se sugiere consultar primero al fabricante del equipo, profesional u hospital para obtener más detalles.

Algunos dispositivos electrónicos o motores requieren una gran potencia en el momento del arranque. Incluso si la potencia requerida para comenzar satisface los requisitos mencionados en la tabla anterior, también pueden causarse daños. Consulte al fabricante de los dispositivos para obtener más información.



5. Mantenimiento

Verificación y mantenimiento regular

El usuario deberá utilizar el generador de manera segura. La verificación periódica, el ajuste y la lubricación garantizarán que el generador funcione de manera más segura y eficiente. Los siguientes contenidos son los principales puntos de verificación para el generador.



ADVERTENCIA Si no está familiarizado con el mantenimiento, solicite ayuda y consulte con uno de nuestros distribuidores Anova.

Programa de mantenimiento



ADVERTENCIA Apague el motor antes de realizar cualquier tarea de mantenimiento. Utilice solamente las piezas originales Anova. Póngase en contacto con su distribuidor para obtener más detalles.

Elemento a comprobar	Acción requerida	Antes de usar (todos los días)	Cada 6 meses o 100 horas de uso	Cada 12 meses o 300 horas de uso
Bujía	Verificar su estado. Limpie o reemplace si es necesario.		X	X
Combustible	Verifique el nivel de combustible. Verifique si tiene fugas de combustible.	X		
Tubo de combustible	Compruebe si se agrieta o está dañado. Reemplace si es necesario.	X		
Aceite motor	Revisar el nivel de aceite. Cambiar el aceite	X	X (*1)	
Filtro de aire	Verificar su estado. Limpiar		X (*2)	X
Cubierta del escape	Verificar su estado. Limpie o reemplace si es necesario.		X	
Chapa salida escape	Verificar su estado. Limpie o reemplace si es necesario.		X	
Filtro combustible	Limpie o reemplace si es necesario.			X
Cárter	Compruebe si se agrieta o está dañado. Reemplace si es necesario			X
Tapa de cilindro	Eliminar depósitos de carbón. Repita la acción si es necesario.			XX
Ajuste válvulas	Verifique y ajuste después de que el motor se enfríe.			XX
Montaje y tornillos	Verifique todas las piezas de montaje / piezas integradas Ajuste si es necesario.			XX
Cualquier punto que pueda estar dañado por el uso		X		

*1 - El primer cambio de aceite del motor debe hacerse dentro del primer mes de uso o después de que

funcione durante 20 horas.

*2 - El filtro de aire debe limpiarse con más frecuencia cuando se usa en lugares húmedos y polvorientos.

xx - Estos puntos de revisión deben ser mantenidos por un distribuidor oficial con servicio técnico.

Comprobación de la bujía

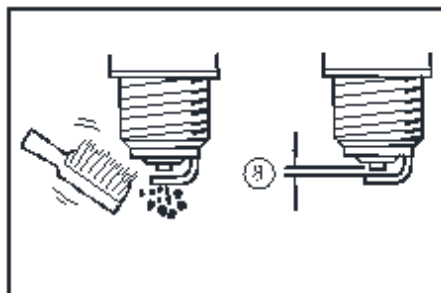
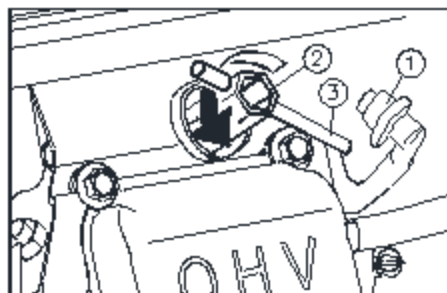

Realice la inspección periódica de la bujía porque es una parte importante para el generador.

1. Tapa de la bujía①, coloque el No② en la bujía.

2. Retire la bujía con la llave especial ③ en la bujía②

Elimine las incrustaciones de carbón alrededor de la bujía con un cepillo de metal.

Compruebe si hay alguna decoloración en el color, el centro del electrodo debe estar en marrón.

3. Compruebe el modelo de bujía y su espacio libre entre el electrodo.

Espacio de electrodos: 0.6-0.7mm

4. Instalación de la bujía

Dé la vuelta a la bujía a ¼ -1/2 círculo a la posición asignada.

5. Instale el capuchón y la tapa de la bujía

Ajuste del carburador

Para ajustar el carburador debe hacerlo una persona con capacidad profesional de un distribuidor oficial. El carburador es una parte importante para el generador y no debe ser manipulado por personal inexperto.

Sustitución de aceite del motor

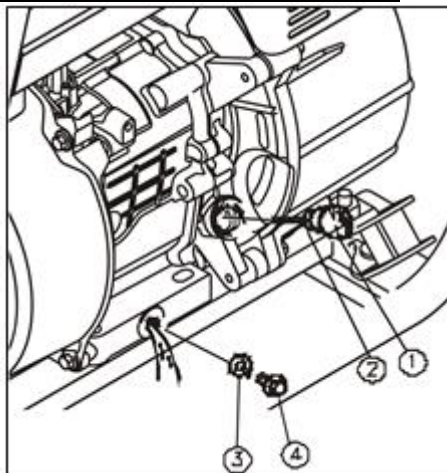

Nunca reemplace el aceite del motor inmediatamente después de apagar el generador, porque el aceite del motor estará a alta temperatura y puede quemarse para evitar quemaduras.

① Tapón de llenado y cala de aceite.

② Junta del tapón de aceite.

③ Junta de sellado

④ Tapón de drenaje

1. Coloque el generador en posición horizontal al principio, luego encienda el generador y manténgalo en funcionamiento unos minutos, apáguelo cuando la temperatura aumente.

2. Saque la varilla medidora del tapón de llenado.

3. Retire el tapón de drenaje para permitir que el aceite del motor salga del cárter.

4. Reemplace la varilla medidora, el sello, el tapón de drenaje y la junta del sello si hay algún daño.

5. Instale el tapón de drenaje y el sello.

Recargue el aceite del motor en la posición horizontal y sujete la varilla medidora.



NOTA

Mantenga el motor en posición horizontal para evitar sobrecargar el aceite del motor. Evite cualquier sustancia en el cárter durante el reabastecimiento de combustible del motor.

Filtro de aire

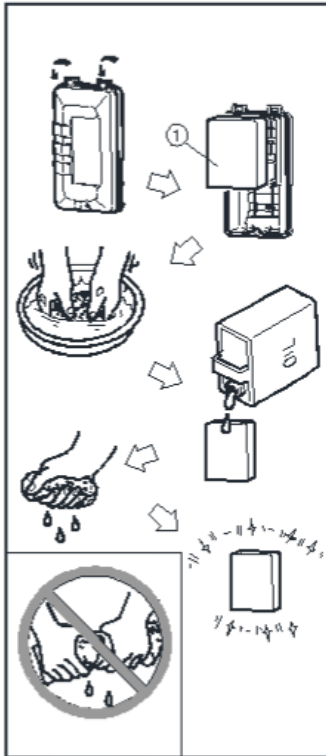

1. Saque la tapa del filtro de aire y el filtro ①
2. Limpie el filtro de aire con disolvente y séquelo.
3. Dé un ligero baño de aceite al filtro y manténgalo húmedo pero sin dejar que gotee.
4. Coloque el filtro en su soporte.



NOTA

Haga que el filtro se fije al soporte sin dejar espacios libres.

No arranque el generador sin filtro de aire para evitar daños en el cilindro y otras partes del motor.

5. Instale la tapa en la misma posición

Cubierta del escape

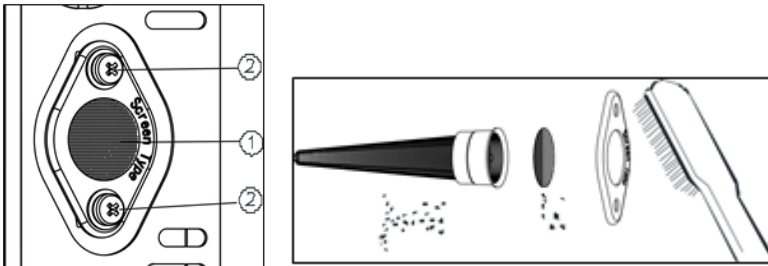

ADVERTENCIA

El escape y el motor se calientan mucho después de un período de uso; debe mantener sus ropa y cuerpo alejados del escape y del motor para evitar quemaduras al inspeccionar la máquina.

1. Retire la cubierta del escape

- ① Tapa del silenciador
- ② Pernos

2. Cepille las partes con un cepillo de metal para retirar restos de carbón o sedimentos.

3. Reemplace la cubierta del silenciador si tiene algún daño.
4. Instale el protector anti-chispas.

6. Almacenamiento

Debe realizar las siguientes tareas si mantiene la máquina durante mucho tiempo sin funcionar.

Retirar el combustible

1. Coloque el interruptor en la posición OFF
2. Saque el filtro de combustible y saque todo el combustible.
3. Lea las instrucciones al principio y limpie el combustible con un paño suave y seco porque el combustible es volátil y altamente inflamable. Puede agotar el combustible funcionando unos 20 minutos con el generador.



NOTA

- No alimente ningún dispositivo con esta acción.
 - El tiempo de funcionamiento depende del combustible residual a extinguir.
4. Extraiga el combustible residual del carburador aflojando el perno de drenaje.
 5. Coloque el interruptor en la posición OFF
 6. Apriete el perno de drenaje nuevamente

Motor

Para proteger el cárter, el aro del pistón y demás elementos internos, realice los siguientes pasos:

1. Ponga un poco de aceite lubricante SAE10W30 en la bujía
2. Tire del arrancador durante unos minutos para lubricar el motor (con el interruptor en la posición OFF)
3. Coloque de nuevo la cuerda de arranque en su posición.
4. Deje de tirar del arranque y reinicielo con cuidado.
5. Limpie el exterior del motor y rocíe pintura o protector anticorrosivo.
6. Coloque la máquina en un lugar ventilado con una cubierta anti-polvo.
7. Asegúrese de colocar la máquina en posición horizontal y vertical.
8. Mantenga la máquina alejada del acceso a gente inexperta, niños u otro personal no cualificado.

7. Solución de problemas

El motor no se puede arrancar.

1. Problema en el sistema de combustible

- No hay combustible en la cámara de combustión
- Si el tanque de combustible está vacío, agregue combustible.
- Si el tanque de combustible cuenta con combustible, abra el botón de respiro en la tapa del tanque.
- El filtro de combustible puede estar bloqueado, límpielo.
- El carburador estaba bloqueado, límpielo.

2. Sistema de aceite del motor

- El nivel de aceite del motor es bajo, agregue aceite de motor.

3. Sistema eléctrico

- Coloque el interruptor de encendido y apagado del generador en la posición "ON", si puede tirar del arranque de forma normal, la bujía no se enciende.
- Hay deposición de carbono o humedad en la bujía, límpiela o séquela.
- Problema del sistema de encendido, póngase en contacto con el distribuidor Anova.

No hay corriente de salida en el generador

- El indicador de luz AC (Verde) está apagado; apague el motor y reinicie.

8. Reciclaje y eliminación

Deshágase de su aparato de manera ecológica. No debemos deshacernos de las máquinas junto con la

basura doméstica. Sus componentes de plástico y de metal pueden clasificarse en función de su naturaleza y reciclarse.



Los materiales utilizados para embalar esta máquina son reciclables. Por favor, no tire los embalajes a la basura doméstica. Tire estos embalajes en un punto oficial de recogida de residuos.

9. Garantía

12.1.- PERIODO DE GARANTÍA

- El periodo de garantía (Ley 1999/44 CE) según los términos descritos a continuación es de 2 años a partir de la fecha de compra, en piezas y mano de obra, contra defectos de fabricación y material.

12.2.- EXCLUSIONES

La garantía no cubre en ningún caso:

- Desgaste natural por uso.
- Mal uso, negligencia, operación descuidada o falta de mantenimiento.
- Defectos causados por un uso incorrecto, daños provocados debido a manipulaciones realizadas a través de personal no autorizado por Anova o uso de recambios no originales.

12.3.- APLICACIÓN

-La garantía asegura cobertura de servicio en todos los casos que correspondan, si bien ha de acompañarse la máquina de su respectiva factura de compra y ser gestionada a través de un centro autorizado Anova.

10. Especificaciones técnicas

Modelo		GI4000
Generador	Tipo	Inverter
	Frecuencia	50 / 60
	Voltaje medio	230
	Salida máx. (kva)	3.8
	Salida media (kva)	3.5
	Factor de potencia	1.0
	Estándar de corriente salida	ISO 8528 G2
	% distorsión	<5
	Nivel sonoro a 7 mt (3/4 carga) dB	70
	Salida DC – V-A	12 – 8.3
	Protección sobrecarga	DC
AC		Controlador Inverter
Motor	Tipo	Motor 4 tiempos; ventilado por aire OHV (válvulas en cabeza)
	Cilindrada c.c	223
	Tipo combustible	Gasolina sin plomo
	Capacidad tanque combustible	9
	Autonomía trabajo continuo (bajo salida media)	6
	Capacidad aceite motor – L	0.6
	Modelo bujía	F7RTC / F7TC
	Sistema arranque	Manual
Dimensiones	Largo x Ancho x Alto – mm	455*425*487
Peso neto - kg		35

11. Diagrama del circuito

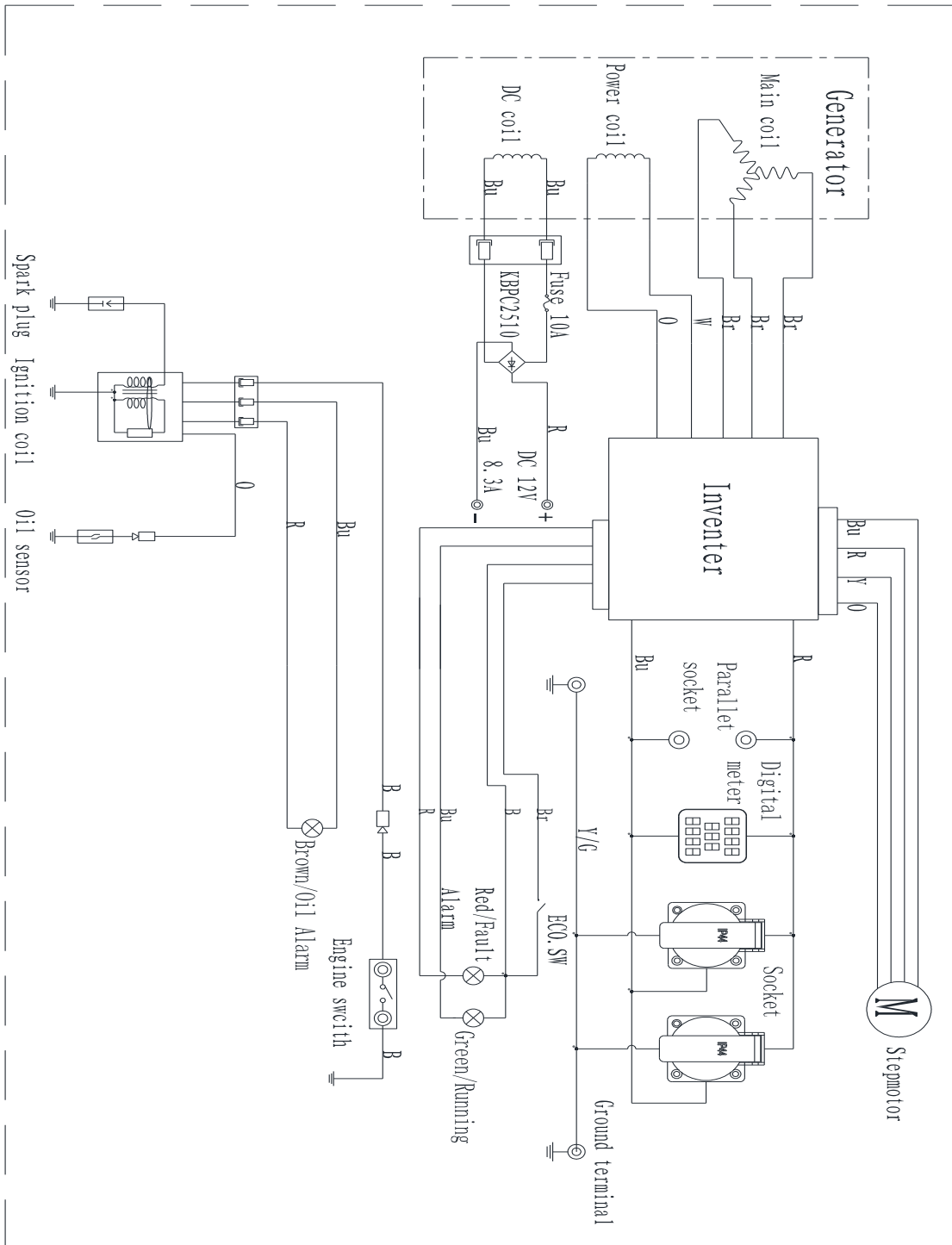

12. Despiece

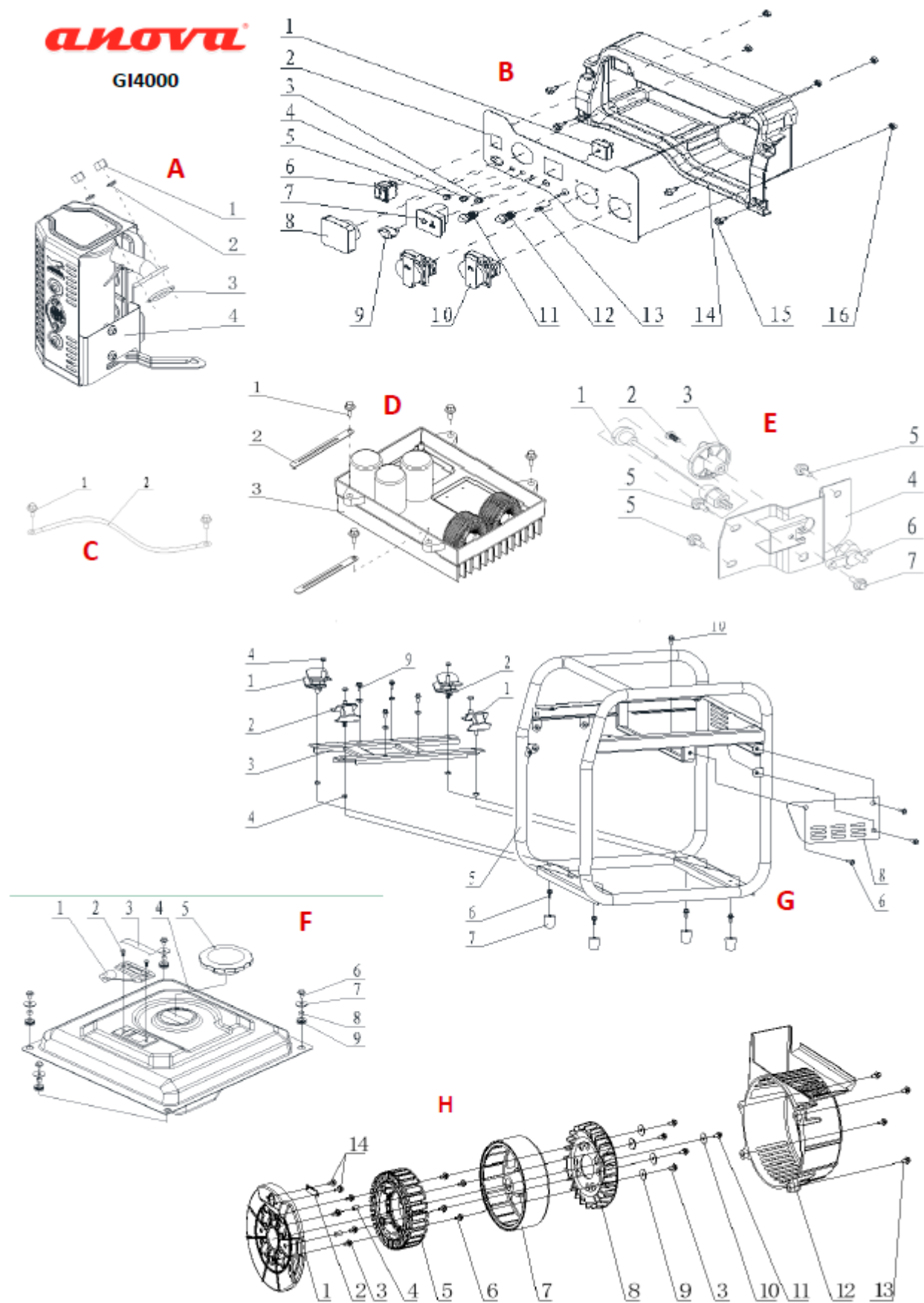

13. Certificación CE

EMPRESA DISTRIBUIDORA

MILLASUR, S.L.
RUA EDUARDO PONDAL, Nº 23 P.I.SIGÜEIRO
15688 OROSO - A CORUÑA
ESPAÑA



DECLARACIÓN DE CONFORMIDAD CE

En cumplimiento con las diferentes directivas CE, en la presente se confirma que, debido a su diseño y construcción, y según marca CE impresa por fabricante en la misma, la máquina identificada en este documento cumple con las exigencias pertinentes y fundamentales en seguridad y salud de las citadas directivas CE. Esta declaración valida al producto para mostrar el símbolo CE.

En el caso de que la máquina se modifique y esta modificación no esté aprobada por el fabricante y comunicada al distribuidor, esta declaración perderá su valor y vigencia.

Denominación de la máquina: **GENERADOR ELÉCTRICO**

Modelo: **G14000**

Norma reconocida y aprobada a la que se adecúa:

Directiva 2006/42/CE 2014/35/EU

Testado de acuerdo a normativa:

EN ISO 8528-13:2016 EN60204-1:2006/AC:2010

Test report:

MD-20195008

Sello de empresa

millasur
Rúa Eduardo Pondal, nº 23
Pol. Ind. Sigüeiro - 15688 Oroso - A Coruña
Tlf. 981 696465 / Fax. 981 690861

A handwritten signature in black ink, located to the right of the company logo and contact information.

23/09/2019