

Roçadora com controle remoto

DCR55

ANOVA

Instruções e manual do utilizador

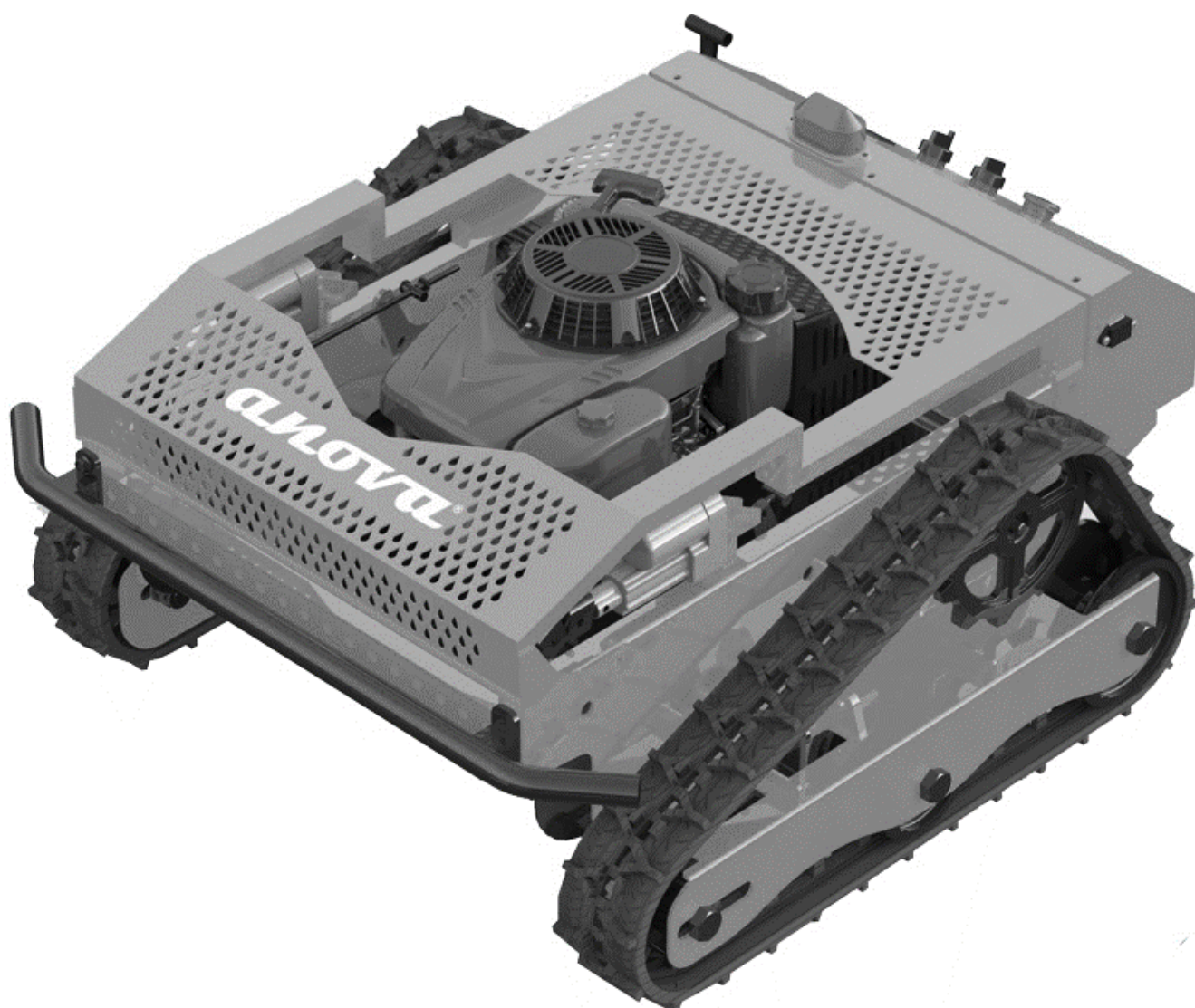

PT

Millasur SLU
Rua Eduardo Pondal, nº 23 - Pol. Ind. Sigüeiro
15688 - Oroso - Corunha - 981 696 465 - www.millasur.com





Anova Gostaríamos de felicitá-lo(a) por ter escolhido um dos nossos produtos e por garantir a assistência e a cooperação que sempre caracterizaram a nossa marca ao longo do tempo.

Esta máquina foi concebida para durar muitos anos e ser de grande utilidade se utilizada de acordo com as instruções do manual do utilizador. Assim, recomendamos que leia atentamente este manual de instruções e siga todas as nossas recomendações.

Para mais informações ou para esclarecer dúvidas, contacte-nos através do nosso suporte online em www.anova.es.

INFORMAÇÕES SOBRE ESTE MANUAL

Preste atenção às informações fornecidas neste manual e no aparelho para sua segurança e a segurança de outras pessoas.

- Este manual contém instruções de utilização e manutenção.
- Leve este manual consigo quando for trabalhar com a máquina.
- O conteúdo está correto no momento da impressão.
- Reservamo-nos o direito de efetuar alterações a qualquer momento, sem prejuízo das nossas obrigações legais.
- Este manual é considerado parte integrante do produto e deve permanecer com o mesmo em caso de empréstimo ou revenda.
- Solicite um novo manual ao seu distribuidor, caso o seu tenha sido perdido ou danificado.

LEIA ATENTAMENTE ESTE MANUAL ANTES DE UTILIZAR A MÁQUINA



Para garantir que a sua máquina oferece os melhores resultados, leia atentamente as instruções de utilização e segurança antes de a utilizar.

OUTROS AVISOS:

Uma utilização inadequada pode causar danos à máquina ou a outros objetos.

A adaptação da máquina a novos requisitos técnicos pode provocar diferenças entre o conteúdo deste manual e o produto adquirido.

Leia e siga todas as instruções deste manual. O não cumprimento destas instruções pode resultar em ferimentos graves.

ÍNDICE

1. INSTRUÇÕES DE SEGURANÇA
2. DESCRIÇÃO DO PRODUTO
3. ESPECIFICAÇÕES TÉCNICAS
4. INSTRUÇÕES DE UTILIZAÇÃO
5. MANUTENÇÃO E LIMPEZA
6. SOLUÇÃO DE PROBLEMAS
7. GARANTIA
8. AMBIENTE
9. DESMONTAGEM DAS PEÇAS
10. CERTIFICADO CE

1. INSTRUÇÕES DE SEGURANÇA

1.1. Instruções de segurança

▲ Importante

Antes de utilizar este produto, leia e siga as instruções abaixo. Para evitar ferimentos a si próprio e a outras pessoas, siga também as normas de segurança locais.

Guarde estas instruções para futuras consultas. Este manual contém informações de segurança para o alertar sobre os perigos e riscos associados ao produto e como evitá-los. Contém também instruções importantes que devem ser seguidas durante a instalação, operação e manutenção do produto.

É importante que leia e compreenda estas instruções antes de tentar operar este equipamento. Certifique-se de que está totalmente familiarizado com os controlos e a utilização correta do produto.

Ao longo deste manual, encontrará avisos com instruções de segurança e informações sobre riscos que podem causar ferimentos pessoais e/ou danos materiais. Estes avisos incluem um ícone de alerta para indicar a probabilidade e a gravidade potencial dos ferimentos.

- Perigo/Aviso: Indica um risco que, se não for evitado, pode resultar em ferimentos graves.
- Importante/Atenção: Indica um perigo que, se não for evitado, pode resultar em ferimentos ligeiros ou moderados.
- Nota/Aviso: Indica informação considerada importante, mas não relacionada com riscos.

Para sua segurança, leia atentamente estas instruções de operação. Familiarize-se com os controlos e a utilização correta do dispositivo. O não cumprimento destas informações e instruções de segurança pode resultar em ferimentos graves ou morte. Partilhe estas instruções de operação com outros utilizadores do dispositivo.

Antes de iniciar o trabalho: peça a pessoal qualificado que lhe mostre como operar o dispositivo em segurança.

Em primeiro lugar, familiarize-se com o dispositivo numa área ampla, aberta e plana.

1.1.1. Restrições de utilizador

Nunca permita que crianças ou qualquer pessoa que não esteja familiarizada com o manual de instruções utilize o dispositivo. Os indivíduos com menos de 18 anos só podem operar o dispositivo sob supervisão adequada. As normas locais determinam a idade mínima do operador e o tempo de funcionamento.

As seguintes pessoas não são adequadas para operar o dispositivo:

- Estão sob a influência de álcool, drogas ou medicamentos que atrasam o tempo de reação.
- Ter deficiências físicas e mentais/emocionais.
- Estão cansados ou doentes.
- As pessoas com pacemaker não poderão tocar em nenhuma parte do sistema de ignição que esteja energizada.

1.1.2. Manuseamento seguro de combustível

- O combustível é tóxico e altamente inflamável. Existe risco de queimaduras e explosão.
- Mantenha o combustível afastado de fontes de ignição e não fume enquanto o manusear.
- Não inale os vapores de combustível, pois são prejudiciais para a saúde.
- Use luvas e evite o contacto da pele com o combustível.
- Abasteça sempre ao ar livre, com o motor frio e completamente desligado. Utilize sempre o bocal de enchimento ou um funil.
- Não verta combustível nem permita que entre em canos ou esgotos.
- Em caso de derrame de combustível, não ligue o aparelho até que os vapores tenham evaporado (seque-o). Afaste o aparelho do combustível derramado.
- Feche sempre bem a tampa do depósito e não a abra enquanto o motor estiver a trabalhar ou o aparelho ainda estiver quente.
- Esvazie o depósito de combustível apenas ao ar livre. Utilize o recipiente apropriado ou drene o depósito de combustível.
- Guarde o combustível fora do alcance das crianças e mantenha-o num recipiente adequado, num local escuro, fresco e seco.
- Nunca guarde o aparelho com combustível no depósito no interior de um edifício onde os vapores de combustível possam entrar em contacto com chamas ou faíscas.
- Substitua imediatamente o depósito de combustível ou a tampa do depósito se estiverem danificados.

Primeiro socorro

Em caso de ingestão de combustível ou inalação de vapores de combustível, não provocar o vômito e procurar imediatamente assistência médica. Em caso de contacto com a pele, lave imediatamente com água e sabão. Troque as roupas contaminadas o mais rapidamente possível.

medidas de segurança contra incêndio

Em caso de incêndio, utilize extintores de espuma, pó químico ou dióxido de carbono (CO₂). Nunca o extinga com água.

1.1.3. Uso pretendido

O dispositivo foi concebido para cortar e triturar relva ou vegetação semelhante na agricultura e silvicultura. A vegetação lenhosa não deve ter mais de um ano. Qualquer utilização para além desta finalidade será considerada utilização indevida.

Utilize apenas ferramentas de corte e acessórios aprovados pelo fabricante. O não cumprimento desta recomendação comprometerá a segurança operacional. O utilizador do dispositivo é responsável por quaisquer acidentes ou danos que possam ocorrer a outras pessoas ou aos seus bens.

1.1.4. Verifique antes de utilizar.

Para garantir um funcionamento seguro e evitar riscos, lesões e danos, verifique o dispositivo antes de cada utilização.

Antes de cada utilização, verifique visualmente se a lâmina, os componentes de acionamento e fixação, os cabos e as ligações dos cabos estão em condições normais de funcionamento ou soltos.

Não remova, modifique ou cubra qualquer parte dos dispositivos ou controlos de segurança. Observe as instruções de manutenção.

Antes de utilizar o aparelho, verifique as suas funções e características de segurança (consulte o capítulo "Manutenção") para garantir o seu funcionamento seguro.

1.1.5. Zonas de perigo

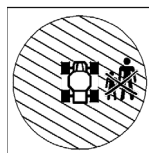

- Existe risco de lesões dentro da zona de perigo do dispositivo.
- O tamanho da zona de perigo depende das condições da área de corte.

Pedras, detritos ou outros objetos na superfície de corte podem ficar presos na lâmina e serem ejetados, causando ferimentos graves. A zona em frente e à direita do aparelho é especialmente perigosa. Em superfícies irregulares, a lâmina pode...

Toque no chão e tente apanhar objetos escondidos. Nunca trabalhe nesta área quando houver pessoas, crianças ou animais de estimação na zona de perigo.

Existe risco de ferimentos devido à lâmina rotativa. Mantenha as mãos e os materiais afastados das partes móveis e rotativas.

Em declives, o dispositivo pode tombar e deslizar em direção às pessoas, prendendo-as ou fazendo-as rolar.

Existe o risco de danos materiais na zona de perigo em redor do dispositivo. Certifique-se de que nenhum veículo, edifício ou outra propriedade é danificado na zona de perigo. Trabalhar junto à estrada requer cuidados especiais.

Tenha atenção ao trânsito quando estiver a trabalhar perto de estradas. Não se exponha a quaisquer riscos decorrentes do tráfego rodoviário.

- Certifique-se de que a estrada está fora da zona de perigo e que não coloca em risco qualquer outro utilizador da via.
- Certificar-se:
 - o que as pessoas nunca se mantenham na direção do deslocamento em frente ao dispositivo.
 - o que ninguém se posicione na encosta abaixo do dispositivo.
 - o que tenham uma visão completa da zona de perigo em todos os momentos.

1.1.6. Instruções de segurança durante a operação

Perigo de intoxicação por gases de escape

O escape do motor contém monóxido de carbono, que pode causar graves problemas de saúde ou morte. Não ligue o motor num ambiente fechado, mesmo que todas as portas e janelas estejam abertas e o ambiente pareça bem ventilado.

Utilize o motor apenas após levar o aparelho para um local exterior. Consulte o manual de instruções do fabricante do motor.

Risco de lesões ao ligar o motor

Não ligue o motor:

- Quando houve derrame de combustível.

- Em locais fechados ou mal ventilados (perigo de envenenamento!).
- Quando outras pessoas estão nas proximidades imediatas.

Risco de lesão quando a lâmina está em funcionamento.

Desligue a lâmina e aguarde até que esta pare.

- Quando conduzir em superfícies que não sejam relva.
- Quando a relva não é cortada.
- Quando a área a cortar não puder ser completamente contornada.
- quando for necessário manobrar o dispositivo para o retirar de uma posição perigosa.

Risco de lesões com o motor em funcionamento.

Desligue o motor, aguarde que a lâmina e o motor parem completamente e retire a chave da ignição.

- antes de transportar o dispositivo.
- antes de se afastar do dispositivo, mesmo que por um curto período de tempo.
- Antes de limpar ou verificar o dispositivo, ou antes de realizar qualquer trabalho no dispositivo.
- antes de desbloquear ou revelar a área de download.

1.1.7. Medidas de proteção individual antes da operação

Ao cortar a relva, use sempre calçado de segurança com boa aderência e calças compridas. Não corte a relva de sandálias abertas ou descalço. Use luvas de segurança para se proteger contra ferimentos e vibrações.

O ruído causa problemas de saúde. Utilize protetores auriculares para evitar danos na audição. Use óculos de segurança e capacete.

1.1.8. Preparação da área de corte

Antes de cortar a relva, verifique cuidadosamente o perímetro. Remova pedras, pedaços de madeira, ossos, arame e outros objetos.

que poderiam ser recolhidos e descartados pelo dispositivo.

Remova os fios energizados da zona de corte. Podem ser danificados durante o corte e causar choque elétrico ou curto-circuito.

Nota: Quando o formato do relvado não for claro, ajuste primeiro a cabeça de corte para a posição mais alta e, em seguida, ajuste-a para a altura adequada após o terreno estar definido.

1.1.9. Outros riscos durante a operação

Risco de lesão

Certifique-se de que existe ajuda disponível em caso de emergência.

Corte a relva apenas durante o dia ou com iluminação artificial adequada. Nunca corte a relva em condições meteorológicas instáveis ou quando houver risco de raios.

Tenha cuidado redobrado ao cortar a relva em terrenos moles, perto de aterros sanitários, valas e margens de corpos de água.

Não transporte nenhuma pessoa no dispositivo.

Tenha muito cuidado ao manobrar e cortar a relva em marcha-atrás.

Superfícies cortadas com risco de incêndio

- Leve consigo uma quantidade suficiente de agente extintor adequado.
Se a inclinação lateral for excessiva, pode haver fuga de combustível do carburador ou do depósito. Isto representa risco de incêndio!
- Observe a superfície de corte mesmo após ter concluído o movimento para garantir que não existe risco de incêndio.
Para evitar o risco de incêndio, mantenha os seguintes componentes livres de sujidade, relva, feno, fugas de óleo, gordura, etc.:
Motor
Sistema de escape (coletor, proteção, folgas)
Bateria
Área em redor do tanque de combustível

1.1.10. Instruções de segurança para trabalhos em encostas

Se o equipamento, durante a utilização, parar em terreno íngreme ou se o motor se desligar, o equipamento poderá rolar.

Risco de derrapagem e capotamento

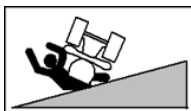

Existe o risco de lesões ao conduzir em declives devido a capotamentos ou derrapagens. Por favor, preste atenção aos seguintes avisos.

- Não podar encostas excessivamente íngremes ($\leq 30^\circ$).
- Tenha muito cuidado ao mudar de direção.
- Não faça curvas em declives.
- Não arranque nem trave bruscamente.
Caso encontre obstáculos como raízes, ramos, pedras, montes, etc., o dispositivo pode inclinar-se ou escorregar.
- Conduza apenas quando conhecer as condições do terreno e este estiver livre de obstáculos.
- Tenha em atenção os buracos, crateras e outros perigos visíveis.
- Não conduza perto de zonas perigosas (por exemplo, muros, declives, declives acentuados, margens de água, etc.).

Se o dispositivo inclinar ou escorregar

- Nunca tente parar um dispositivo que esteja a inclinar ou a deslizar. Isto pode resultar em ferimentos graves.
- Remova quaisquer fluidos derramados (óleo, combustível, ácido das baterias) do equipamento e do solo. A deposição do solo contaminado deve ser ambientalmente correta, de acordo com as normas locais.
- O dispositivo pode apresentar danos impercetíveis. Em caso de avaria, existe o risco de ferimentos. Leve o dispositivo a ser verificado por uma assistência técnica autorizada.

1.1.11. Precauções após a operação

- Após cortar a relva, feche sempre a válvula de combustível.
- Antes de sair do aparelho, aguarde até que o motor pare e retire a chave da ignição.
- Após o desligar, deixe o aparelho arrefecer durante pelo menos 20 minutos antes de o guardar num local seco, fechado e bem ventilado.

- Nunca coloque o dispositivo com gasolina no depósito no interior de um edifício onde os vapores de gasolina possam entrar em contacto com chamas ou faíscas.
- Tenha cuidado durante a manutenção e reparação.

1.1.12. Precauções durante a manutenção

- Execute apenas as tarefas descritas nestas instruções de operação. Todas as outras tarefas devem ser encaminhadas para um centro de assistência autorizado.
- Utilize apenas lâminas e peças de substituição aprovadas pelo fabricante. A utilização de lâminas e peças sobressalentes não autorizadas pode causar ferimentos graves.
- Antes de realizar qualquer trabalho de manutenção, aguarde até que o motor pare e desligue o conector da vela de ignição.

1.2. Riscos residuais

Importante

Mesmo que esteja em conformidade com as normas de segurança dos produtos aplicáveis, podem existir riscos residuais devido às características do equipamento e ao trabalho para o qual foi concebido.





Os riscos residuais podem ser minimizados seguindo as instruções de segurança.

- Reduzirá o risco de lesões pessoais e danos no equipamento se seguir estas instruções e for cuidadoso.
- O não cumprimento destas instruções de segurança pode resultar em ferimentos no operador ou danos materiais.
- A falta de cuidado, o uso indevido ou o incumprimento das normas de segurança podem resultar em lesões nas mãos e nos dedos quando a cunha está em movimento.

Nota: Mesmo que tome medidas preventivas, podem existir riscos residuais não óbvios.

1.3. Símbolos

Os seguintes símbolos são utilizados nestas instruções de utilização para indicar riscos especiais.

	Atenção. Estes símbolos indicam riscos especiais.
	Sinal de proibição. Estes símbolos indicam procedimentos inaceitáveis.
	Sinalização diretiva. Estes símbolos indicam as medidas de proteção necessárias.
	Superfície quente. Não toque no motor ou no escape. Ficam muito quentes durante o funcionamento e pode queimar-se.

Símbolos no texto

Um texto numerado solicita que execute uma ação ou apresenta uma sequência de processos.

- Uma flecha ensanguentada marca o resultado de uma ação.
- Uma seta sem recuo indica o resultado de uma sequência de ações.

Nota: As informações adicionais estão indicadas pela palavra "Aviso" a negrito.

⚠ Aviso

Nestas instruções de utilização, os avisos são indicados por palavras-chave. Estas palavras-chave são utilizadas para indicar os seguintes perigos e as suas possíveis consequências.

2. DESCRIÇÃO DO PRODUTO

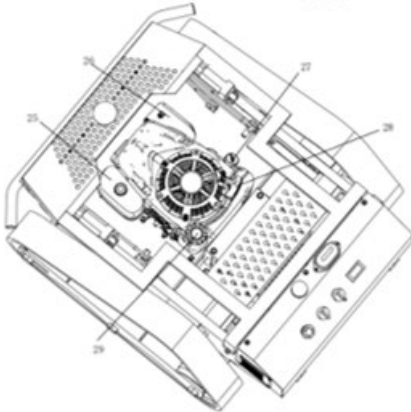
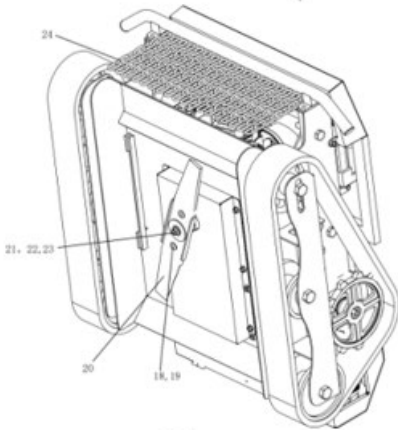
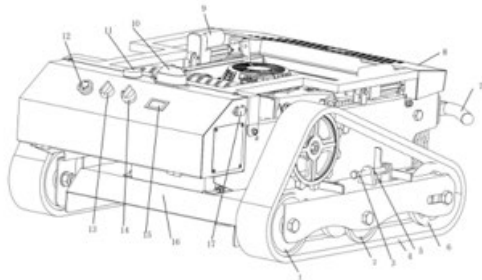

1. Conjunto da roda de carga traseira
2. Conjunto de roda de carga central
3. Aperte o parafuso
4. Tapetes de borracha
5. Aperte a porca
6. Conjunto da roda guia dianteira
7. Para-choques dianteiro
8. Escudo superior do soldado
9. Haste de acionamento elétrica
10. Luz de advertência
11. Antena
12. Interruptor de paragem de emergência
13. Interruptor de ignição
14. Interruptor de arranque elétrico
15. Exibição da tensão e do nível de energia da bateria
16. Chassis
17. Porta de carregamento de 24 V
18. Parafuso quadrado
19. Porca M10
20. Lâminas
21. Parafusos, 3/8-24UNF
22. Almofada plana grande
23. Junta do assento
24. Corrente de bloqueio para relva
25. Filtro de ar
- 26.º Escapar
27. Vareta de medição do nível de óleo
28. Pega de partida
29. Tapa do depósito de combustível

2.1. Controlo remoto de cada função das teclas de operação

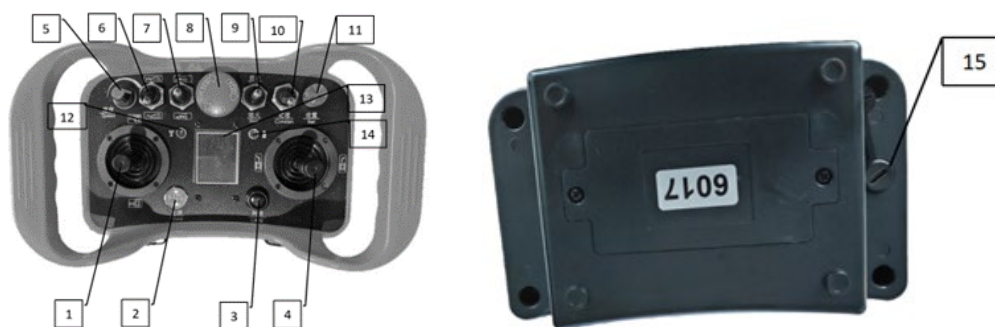

1. Balanço reto:Empurre a máquina para a frente e para trás. Não há função em nenhum dos lados.
2. Interruptor de alimentação do comando à distânciaPrima o botão do comando para ligar e, em seguida, prima-o novamente para desligar.
3. Interruptor de luzEsta chave está temporariamente indisponível.
4. Rotação do joystickEmpurre para a esquerda e a máquina irá virar para a esquerda; empurre para a direita e ela virará para a direita. Não existem funções na parte frontal ou traseira.
5. Botão de regulação da velocidadeÉ utilizado para ajustar a velocidade quando a máquina se está a mover em linha reta ou a fazer uma curva.
6. Interruptor de rotação rápidaEmpurre para a frente para executar a manobra de inversão com um clique e empurre para trás para reiniciar e parar a manobra.
7. interruptor de elevação da cabeça de corteO impulso para a frente da cabeça de corte aumenta, o impulso para trás da cabeça de corte diminui e a ação de libertação da cabeça de corte cessa.
8. Interruptor de paragem de emergênciaApós pressionar, a máquina deixa de se mover e o motor desliga-se. Para repetir a ação, rode o interruptor para a direita para o soltar.
9. Interruptor de arranque/paragem do motorEmpurre o motor para cima para o ligar, empurre-o para baixo para o desligar e solte o botão para que volte à posição original.
10. interruptor do cruise controlA máquina de bombagem ascendente move-se a uma velocidade constante em linha reta, enquanto a máquina de bombagem descendente pára.
11. Botão ConfiguraçõesEste botão não está a ser utilizado no momento.
12. Luz indicadora de transmissão de sinal
13. Ecrã de exibição do controle remoto
14. Luz indicadora de energia
15. porta de carregamento do comando à distância

2.2. Funções principais do painel de controlo

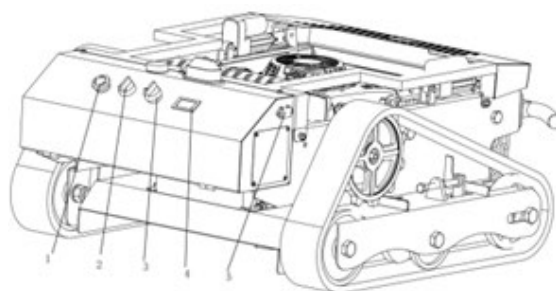

1. Botão de paragem de emergência

É utilizado em caso de emergência para desligar o motor e interromper todo o sistema da máquina.

2. Botão de ligar/desligar

É utilizado para ligar e desligar sistemas de controlo eletrónico.

3. Interruptor de arranque elétrico

É utilizado para desligar, ligar e ligar o motor.

a. DESLIGADO: Ligar/Desligar, a chave pode ser removida.

b. EXECUTANDO: Estado da execução

c. ARRANQUE: Arranque elétrico.

4. Medidor de tensão e carga

É utilizado para indicar a voltagem e a carga da bateria.

5. Porta de carregamento de 24 V

É utilizado para carregar baterias de 24V.

3. ESPECIFICAÇÕES TÉCNICAS

Características	
Motor	4t – LONCIN LC1P75F (EURO V)
Cilindrada do motor	224 cc
Poder	6,1 cv - 4,5 kW/3600 rpm
Tipo inicial	Manual e elétrico
capacidade do depósito de óleo do motor	0,5 l
velocidade de marcha	0-5 km/h
distância do comando remoto	200 m
Largura de corte	54 cm
Tipo de lâmina	1 suporte fixo com 2 lâminas flutuantes
Trabalho pendente	20°
Peso	160 kg
Altura de corte	20-140 mm
Capacidade do depósito de combustível	1,4 l
Ajuste da altura de corte	Elétrico
Tração	Utilizando motores elétricos

Nota: Devido a melhorias de design e/ou alterações nas especificações, este manual pode ser modificado sem aviso prévio e sem necessidade de alterar o documento.

4. INSTRUÇÕES DE UTILIZAÇÃO

4.1. Antes de começarmos

Verificação do nível de óleo

Um nível de óleo incorreto pode danificar o motor.

Antes de cada utilização, verifique o nível de óleo do motor, conforme indicado na secção "Manutenção".

Combustível

Utilize gasolina sem chumbo como combustível (consulte as instruções de funcionamento do fabricante do motor).

Pode usar combustível E10. Não o armazene por mais de 30 dias.

Não utilize combustível E85. O combustível deve conter menos de 10% de etanol.

Reabastecimento

▲ Aviso

O combustível inflama quando as partes quentes do motor são aquecidas.

Antes de reabastecer, desligue o motor e aguarde pelo menos 20 minutos para que arrefeça. Observe as instruções de segurança do combustível.

Encha o depósito de combustível

1. Para reabastecer, utilize um recipiente com bico ou um funil.
2. Abra o recipiente com cuidado para reduzir lentamente qualquer excesso de pressão.
3. Abra a tampa do depósito com cuidado para que o excesso de pressão diminua lentamente e não haja fugas de combustível.
4. Encha o depósito de combustível.
5. Volte a fechar bem a tampa do depósito.

▲ Perigo

Perigo de envenenamento por gases tóxicos provenientes do escape.

- Não utilize o motor em ambientes fechados ou com pouca ventilação.
- Por favor, observe as instruções de segurança referentes ao risco de envenenamento.

▲ Perigo

Perigo de choque elétrico devido a fios sob tensão na zona de corte. Os fios sob tensão podem ser danificados durante o corte e provocar choque elétrico ou curto-circuito.

- Certifique-se de que a área de corte está livre de fios energizados.

▲ Aviso

Existe o risco de lesões durante o arranque devido às pás giratórias.

- Certifique-se de que ninguém se encontra na zona de perigo da lâmina.

Arranque do motor

Ligue o aparelho apenas quando este estiver numa superfície plana e firme.

Testando

1. Desaperte a parte 1 para verificar se o nível de óleo do motor está entre as marcas superior e inferior. Se o nível de óleo for insuficiente, adicione óleo até atingir o nível entre as marcas superior e inferior.
2. Desaperte a parte 2 para verificar se há combustível no depósito. Se não houver o suficiente, adicione gasolina de 92 octanas.

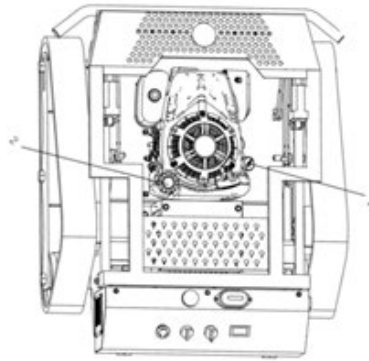

3. Verifique se as teclas do telecomando estão na posição inicial. Por exemplo, a tecla 6 está premida, a tecla 7 está no meio, a tecla 8 está ligada, a tecla 9 está no meio e a tecla 10 está premida. Se não estiverem na posição inicial, necessitam de ser repostas.



4.2. Iniciar operação



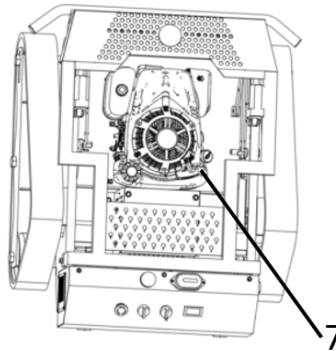

1. Liberte o interruptor de paragem de emergência com o lado direito na posição LIGADO.
2. Ligue o interruptor de alimentação para ligar a eletricidade; neste momento, o indicador de avaria acende e são apresentados os valores de voltagem e consumo de energia.
3. Rode o interruptor de arranque elétrico para a posição "Ligar".
4. Ligue o interruptor de alimentação no comando à distância.
5. Prima o botão de elevação da cabeça de corte no comando à distância para elevar a cabeça de corte até à posição intermédia-alta.
6. Rode a chave de ignição da posição "ligado" para a posição "arranque". Ligue o motor. Após o arranque, solte a chave de ignição. Também pode ligar o motor com o comando à distância. Basta premir o botão de arranque no comando para ligar o motor.
7. Este motor a gasolina também pode ser ligado manualmente. Puxe a alavanca de arranque na peça 7 com a mão para o ligar.

Observação:

1. A velocidade do motor desta máquina ajusta-se automaticamente, não sendo necessário qualquer ajuste.
2. Se o motor não arrancar ao fim de 8 segundos, solte a chave ou o botão de arranque do comando, aguarde cerca de 15 segundos e reinicie o aparelho.
3. Este motor está equipado com um amortecedor automático e não requer qualquer ajuste ao ligar o motor.

4.3. Desligue e estacione

⚠ Aviso

Risco de lesões em caso de utilização não autorizada.

- Retire sempre a chave da ignição quando não estiver a utilizar o dispositivo.



1. Rode a chave de ignição para a posição "OFF" e desligue o motor a gasolina. Em alternativa, utilize o comando para desligar o motor; pressione o botão até que o motor a gasolina se desligue completamente.
2. Rode o interruptor de alimentação para a posição DESLIGADO para o desligar.
3. Desligue o interruptor de alimentação do comando e desligue-o.

4. Em caso de emergência, pressionar o elemento 4 também pode desligar o motor e parar a máquina.
5. Aguarde até que o motor pare completamente antes de se afastar do aparelho.
6. Retire a chave da ignição.

4.4. Informações sobre o corte de relva

Antes de cortar a relva, verifique se o aparelho está completo, a funcionar corretamente e limpo. Uma grelha de ventilação suja provoca o sobreaquecimento do motor, o que pode danificá-lo. Uma grade de proteção suja no silenciador pode representar um risco de incêndio.

Não corte a relva quando estiver molhada ou a chover. Pode ser danificada e há o risco de escorregar!

Ligue o aparelho apenas nas zonas que já foram cortadas. Não o deixe sem vigilância com o motor em funcionamento.

Ajuste a altura de corte de modo a que a lâmina não toque no solo, mesmo em terrenos irregulares. Coloque sempre a lâmina na posição de transporte quando não estiver a ser utilizada.

Para cortar a relva, rode sempre a alavanca do acelerador para a posição de aceleração máxima para obter o melhor desempenho de corte.

Componente	Ação	Manutenção intervalo	
		PARA	B
Combustível	Verifique o nível de combustível.	■	
	A tampa do depósito está fechada?	■	
Depósito, válvula de combustível e linha de combustível	Inspeccione as peças para verificar se existem fugas e certifique-se de que estão em boas condições.	■	▲
Grelha de ventilação	Limpar.	■	▲
Refrigeração do motor	Limpar.		▲
Vela de ignição	Verificar/substituir.		▲
Filtro de ar	Manter.	■	■▲
Folha e fixação componentes	Verifique se há desgaste ou danos.	■	▲
	Mudar.		▲
	Limpe a ponta roscada da lâmina da faca.	■	
Correia em V	As correias estão devidamente tensionadas, sem fissuras e em boas condições?		▲
Chassis e impacto proteção	Verifique se há ferrugem e fissuras e inspeccione as juntas de solda.	■	▲
	Todos os dispositivos e proteções estão instalados, devidamente fixos e a funcionar corretamente?	■	▲
Motor	Consulte as instruções de funcionamento do fabricante do motor..	■	▲
	Verifique o nível de óleo (consulte as instruções de funcionamento do fabricante do motor).	■	▲
	Mudança de óleo (consulte as instruções de funcionamento do fabricante do motor).		▲

	Troque o filtro de óleo (consulte as instruções de funcionamento do fabricante do motor).		▲
fechadura de ignição	Verifique se está a funcionar corretamente.	□	▲
Bateria	Verifique as condições de carregamento.		▲
<p>A → Antes e depois de cada utilização. B → Anualmente ou de 50 em 50 horas. ■ → Pelo utilizador quando o motor não está a trabalhar. □ → Pelo utilizador quando o motor está a trabalhar. ▲ → Através do centro de assistência autorizado.</p>			

5. MANUTENÇÃO E LIMPEZA

5.1. Manutenção

▲ Perigo

Perigo de envenenamento por gases tóxicos provenientes do escape.

- Não utilize o motor em ambientes fechados ou com pouca ventilação.
- Por favor, tome nota das instruções de segurança relativas ao risco de envenenamento.

Risco de lesões devido a movimentos inesperados. Durante as inspeções, o dispositivo pode mover-se inesperadamente.

- Certifique-se de que não existem pessoas ou bens na zona de perigo.
- Certifique-se de que não ocorre mais nenhum perigo caso haja um movimento inesperado.

▲ Aviso

Risco de lesões durante os trabalhos de manutenção e limpeza com o motor em funcionamento.

- Execute as tarefas de manutenção apenas com o motor em funcionamento, se necessário, conforme indicado na tabela de manutenção.

Antes de realizar qualquer trabalho de manutenção e limpeza com o motor desligado:

1. Deixe o aparelho arrefecer durante pelo menos 20 minutos.
2. Feche a válvula de combustível.
3. Desligue o terminal negativo da bateria.

A manutenção inadequada pode tornar o dispositivo inseguro e provocar acidentes. A manutenção regular mantém o dispositivo pronto a utilizar.

Efetue a manutenção do dispositivo de acordo com as seguintes instruções de manutenção.

Contacte uma assistência técnica autorizada caso surjam problemas durante a manutenção ou se detetar alguma deficiência durante uma das seguintes inspeções.

5.1.1. Estação de manutenção e limpeza

Aviso

Risco de lesões devido ao peso do dispositivo. O dispositivo pode tombar e causar ferimentos graves.

- Observe as seguintes instruções.

Para realizar tarefas de manutenção, reparação ou limpeza na parte inferior do dispositivo, pode levantá-lo ou incliná-lo.

- Levante o dispositivo apenas quando este estiver numa superfície plana e firme.
- Utilize apenas equipamentos de elevação ou rampas adequadas ao peso do dispositivo.
- Fixe o mecanismo de elevação apenas à estrutura principal, pois só esta pode suportar o peso.
- Fixe sempre o dispositivo para que não tombe, caia ou deslize.
- Não fique na zona de inclinação do dispositivo.
- Incline o dispositivo num ângulo não superior a 30°. Caso contrário, o equipamento poderá inclinar-se e ficar danificado ou contaminado devido a uma fuga de combustível.
- Não execute tarefas que possam fazer com que o dispositivo incline, caia ou escorregue.

5.1.2. Visão geral da manutenção

Para trabalhos de manutenção e limpeza, utilize sempre luvas e óculos de proteção.

5.1.3. Inspeção geral

Para garantir o funcionamento seguro do dispositivo, verifique periodicamente se todas as porcas, parafusos, ligações, mangueiras de combustível e filtros de ar estão bem ligados. Verifique se o cabo de ignição e o cabo da vela de ignição apresentam danos.

Substitua imediatamente as peças danificadas ou desgastadas, especialmente as lâminas, as capas de proteção, os silenciadores ou os depósitos de combustível.

Verifique se existem fugas e se o sistema de combustível inclui o depósito, a válvula de combustível, a linha de combustível, o carburador, o motor, a transmissão, a bateria e outras peças que contenham fluidos, bem como verifique o funcionamento correto do sistema. Caso encontre alguma fuga, contacte uma assistência técnica autorizada.

Verifique se a vedação de borracha na base da cabeça de corte está danificada e substitua-a, se necessário. A não substituição pode resultar na ejeção de detritos pela base da cabeça.

5.1.4. Verificação da lâmina

Aviso

O desgaste ou danos nas lâminas e nos fixadores podem provocar o desprendimento das lâminas ou dos fixadores.

- Verifique as lâminas e todos os elementos de fixação de acordo com as seguintes instruções.

Existe um risco considerável de lesões devido a lâminas instaladas e mantidas de forma inadequada.

- A manutenção das lâminas deve ser realizada por um centro de assistência autorizado.

Utilize luvas resistentes ao inspecionar a lâmina. Trabalhar na lâmina requer conhecimentos específicos, pois é necessário verificar o desequilíbrio e observar as definições de binário.

As lâminas cegas aumentam a carga de trabalho do aparelho e podem causar fissuras ou quebras devido à vibração.

Verifique a lâmina e todos os fixadores quanto a desgaste, danos e fissuras.

- Sempre antes e depois de cortar a relva.
- Em caso de alterações perceptíveis ou vibrações invulgares.

Contacte uma assistência técnica autorizada caso detete defeitos ou danos durante a inspeção.

Todas as peças da lâmina mostradas e os seus fixadores devem ser substituídos.

- Se forem detetados danos ou fissuras.
- Se ocorrerem vibrações excecionalmente fortes.
- pelo menos uma vez por ano ou a cada 50 horas de funcionamento, independentemente de haver ou não desgaste.

O material enfraquece e pode rachar, colocando em risco pessoas e bens. Os fragmentos resultantes podem causar ferimentos graves.

Vibrações incomuns são um indício de que

- As lâminas estão em falta ou partidas.
- A lâmina está excessivamente desgastada, seja de um lado ou de outro.
- Danos no motor ou na fixação da plataforma de corte.

5.1.5. Troca de lâmina

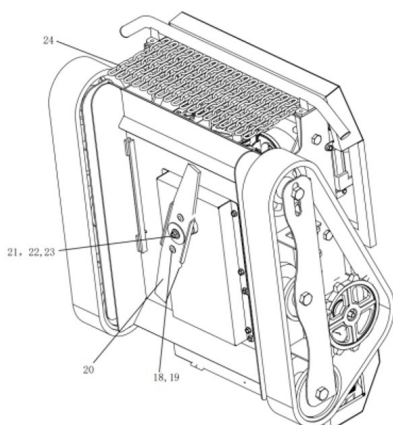

⚠ Cuidado

Quando substituir a lâmina (21), os parafusos e as porcas de fixação devem ser substituídos ao mesmo tempo e a peça de substituição deve ser revestida com cola de bloqueio de rosca.

Utilize sempre peças de substituição aprovadas pelo fabricante.

5.1.6. Ajuste da passadeira de borracha

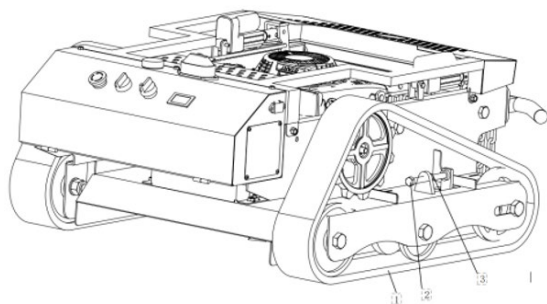

1. Tapete de borracha
2. Aperte o parafuso
3. Aperte a porca

Após um determinado período de utilização, a passadeira de borracha irá esticar e necessitará de ajuste. Para tal, desaperte primeiro a porca de fixação e, em seguida, aperte o parafuso de ajuste com uma chave. A passadeira deve ser ajustada de forma a apoiar-se na roda de apoio com uma força de 20 a 30 mm, mantendo a tensão igual em ambos os lados.

5.1.7. Verificação do nível de óleo do motor

Um nível de óleo incorreto pode danificar o motor.

- Antes de cada utilização, verifique o nível do óleo do motor.

O nível de óleo nunca deve estar demasiado baixo; caso contrário, o motor pode ficar danificado. Ao subir encostas, o nível de óleo deve estar sempre na marca superior.

Nunca encha demasiado o reservatório de óleo. Caso contrário, o óleo pode entrar no filtro de ar e danificá-lo.

Consulte as informações no manual de instruções do fabricante do motor.

5.1.8. Verificação das velas de ignição

▲ Perigo

O sistema de ignição gera um campo eletromagnético.

- As pessoas com pacemaker não devem trabalhar nas partes ativas do dispositivo.

As velas de ignição sujas reduzem a potência do motor. Limpe o elétrodo da vela de ignição com uma escova de arame de latão. Verifique a folga do elétrodo (consulte as instruções de funcionamento do fabricante do motor). Certifique-se de que o isolador em redor do elétrodo não está danificado. Nunca utilize uma vela de ignição danificada.

Aperte a vela de ignição utilizando o binário correto (consulte as instruções de funcionamento do fabricante do motor).

5.1.9. Manutenção do filtro de ar

▲ Aviso

Existe risco de incêndio e explosão devido aos produtos de limpeza.

- Nunca limpe o filtro de ar com solventes inflamáveis.

Certifique-se de que o filtro de ar está sempre limpo. Um filtro de ar sujo reduz a potência do motor e aumenta o desgaste e o consumo de combustível. Independentemente das horas de funcionamento, troque o filtro pelo menos uma vez por ano. Não ligue o motor sem o filtro de ar.

Consulte as informações no manual de instruções do fabricante do motor.

▲ Aviso

As baterias podem ser perigosas.

- Mantenha as crianças afastadas.
- Nunca faça qualquer alteração na bateria.
- A bateria é selada e nunca deve ser aberta.
- Para qualquer trabalho na bateria ou nos cabos da bateria, utilize óculos de segurança e luvas.
- Em caso de acidente que envolva ácido de bateria, contacte sempre um médico.

▲ Aviso

Perigo de explosão

O carregamento da bateria gera gases explosivos. Uma explosão de uma bateria pode causar ferimentos e cegueira.

- Mantenha afastado de chamas e fontes de ignição e não fume.
- Carregue a bateria apenas em ambientes bem ventilados.

▲ Aviso

Perigo de queimaduras químicas

As baterias contêm ácidos. O contacto com o ácido da bateria pode provocar cegueira ou queimaduras graves.

- Mantenha sempre a bateria na posição vertical e evite derramar o ácido da bateria.
- Evite o contacto com a pele e os olhos.
- Caso o ácido da bateria entre em contacto com os seus olhos, lave-os imediatamente com água.

Se o motor de arranque não funcionar ou não funcionar corretamente, carregue a bateria.

A bateria não requer manutenção.

Utilize sistemas de carregamento controlados eletronicamente. Estes sistemas detetam a bateria ligada, carregam-na com a corrente necessária e terminam o processo de carregamento quando a bateria estiver totalmente carregada.

Utilize um carregador com interface de 12V/24V para ligar a uma tomada padrão e ligue o carregador à tomada padrão.

Carregue a bateria antes de guardar o dispositivo para o inverno. Uma bateria totalmente carregada dura aproximadamente 4 meses antes de necessitar de ser recarregada.

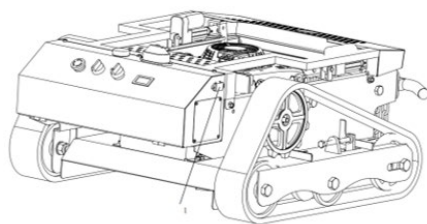

1. Tomada quadrada de 24 V

5.1.10. Substituição da bateria

⚠ **Aviso**

Ao trabalhar com a bateria, existe o risco de curto-circuito.

- Não coloque ferramentas ou objetos metálicos sobre a bateria.
- Ao desligar e ligar a bateria, observe a ordem dos passos de montagem.

⚠ **Importante**

Utilize apenas baterias originais.

Pode adquirir baterias originais do fabricante ou da sua assistência técnica autorizada. Consulte também o manual de instruções da bateria (se disponível).

Nota importante: Nunca confunda os terminais positivo e negativo.

1. Desligue o cabo preto (-).
2. Desligue o cabo vermelho (+).
3. Retire a bateria do dispositivo.
4. Instale a nova bateria no dispositivo.
5. Ligue o fio vermelho (+).
6. Ligue o fio preto (-).

5.2. Armazenar

⚠ **Perigo**

Perigo de envenenamento por gases tóxicos provenientes do escape.

- Não utilize o motor em ambientes fechados ou com pouca ventilação.
- Por favor, tome nota das instruções de segurança relativas ao risco de envenenamento.

⚠ **Aviso**

Perigo de incêndio

Algumas partes do dispositivo podem ficar muito quentes durante o funcionamento, o que pode provocar um incêndio.

- Observe atentamente as instruções de segurança relativas ao risco de incêndio. Risco de ferimentos em caso de utilização não autorizada.
- Retire sempre a chave da ignição quando não estiver a utilizar o aparelho.

5.2.1. Armazenamento do dispositivo

Guarde o aparelho num local fechado, seco e bem ventilado, fora do alcance das crianças. Repare sempre quaisquer defeitos antes de guardar o aparelho para garantir que continua a funcionar corretamente. Deixe o motor arrefecer antes de o guardar num local fechado.

Por favor, tenha também em consideração as instruções de armazenamento contidas no manual de instruções do fabricante do motor.

5.2.2. armazenamento mais longo

1. Observe atentamente as instruções de segurança para o manuseamento de combustível.
2. Esvazie o depósito de combustível.
3. Drenagem do carburador: Feche a válvula de combustível, ligue o motor e deixe-o trabalhar até parar sozinho.
4. Limpe bem o aparelho.
5. Retoque quaisquer danos que possam ter ocorrido na pintura.
6. Retire a chave de ignição e guarde-a separadamente do aparelho.

Antes de guardar o aparelho por um período prolongado, por exemplo, no outono, leve-o a um centro de assistência técnica autorizado para que seja verificado.

Consulte também as informações de armazenamento no manual de instruções do fabricante do motor.

5.2.3. Peças de substituição

O funcionamento fiável e seguro do dispositivo depende também da qualidade das peças de substituição utilizadas. Utilize apenas peças de substituição e acessórios aprovados pelo fabricante. A instalação de peças não autorizadas anulará a garantia dessas peças, do dispositivo e de quaisquer danos resultantes.

6. SOLUÇÃO DE PROBLEMAS

A tabela seguinte contém os problemas mais comuns e as suas soluções. Caso surjam outros problemas, contacte a assistência técnica autorizada mais próxima.

Nota: Caso não consiga resolver os problemas com o produto, contacte o seu distribuidor oficial.

Problema	Possível causa	Recurso
O motor de arranque do motor a gasolina telecomandado não está a rodar.	1. A bateria está descarregada. 2. A chave de ignição não está na posição "ligado".	1. Carregue a bateria (consulte a secção "Verifique a bateria." 2. Rode a chave seletora para "LIGAR"
	Falha na bateria	Substituição da bateria (Centro de Assistência Autorizado).
Falha no motor	Válvula de combustível fechada.	Abra a válvula de combustível.
	Não há combustível no depósito.	Reabastecer.

	O afogador está aberto.	Feche o afogador.
	A unidade inclina-se e ocorre uma fuga de óleo no filtro de ar.	Troque o filtro de ar, desaperte a vela de ignição e ligue o motor várias vezes com a válvula de combustível fechada, seque a vela e volte a ligá-lo.
	O motor ficou inundado de óleo devido às muitas tentativas de arranque.	Com a válvula de combustível fechada, desaperte a vela de ignição e dê várias accionadas, seque a vela e depois volte a aparafusar.
	O conector da vela de ignição foi removido.	Siga as instruções de segurança! Volte a ligar o conector da vela de ignição.
	O filtro de ar está sujo.	Efetue a manutenção do filtro de ar (consulte o capítulo "Manutenção").
	As velas de ignição estão sujas e danificadas. elétrodo antigo ou incorreto brecha.	Limpe as velas de ignição e verifique os elétrodos. Ajuste a folga das velas de ignição (consulte o capítulo "Manutenção"). Substitua as velas de ignição, se necessário.
O controlo remoto não está a mover-se.	Disjuntor desarmado por sobrecarga.	Abra a caixa de distribuição elétrica e volte a fechá-la.
	A unidade está com defeito.	Mudar.
	Falha no controlo remoto	Mudar.
ruídos irregulares	Desequilíbrio da lâmina provocado por resíduos na lâmina.	Leve a lâmina a ser retificada num centro de assistência autorizado. Substitua a lâmina danificada imediatamente.
	O veio de transmissão da lâmina entortou devido a uma colisão com um objeto estranho.	Centro de assistência autorizado.
	Os parafusos do motor estão desapertados.	Centro de assistência autorizado.
	O lençol está solto.	Centro de assistência autorizado.
	O fecho está solto.	Centro de assistência autorizado.
	O silenciador está com defeito.	Centro de assistência autorizado.
O motor está a deitar fumo.	O filtro de ar está sujo ou encharcado. com óleo.	Efetue a manutenção ou substitua o filtro de ar (consulte capítulo "Manutenção").
	O nível de óleo está demasiado elevado.	Chame um centro de assistência autorizado para vir ao local. elevar o nível de óleo até à marca.
O motor está a sobreaquecer.	A grelha de ventilação está suja.	Limpe a grelha de ventilação.
	O nível de óleo no motor é demasiado elevado. baixo.	Complete o nível de óleo do motor (consulte as instruções de funcionamento do fabricante do motor).
	As alhetas de refrigeração do motor são sujo.	Solicite a um técnico autorizado que limpe as alhetas de refrigeração. centro de assistência.
O motor não desconectar	O sistema de desligamento está com defeito.	Feche a válvula de combustível. Centro de assistência autorizado.
Após um período de funcionamento, a roda motriz apenas roda de um lado e não consegue mover-se em linha reta.	Desordem na execução do programa	Desligue, desligue a alimentação, volte a ligar.

Observação: Caso tenha alguma dúvida ou o problema persista após realizar os procedimentos acima, contacte o seu distribuidor oficial.

6.1. Limpeza de dispositivos

Após cada utilização, limpe bem o aparelho, especialmente a parte inferior e a lâmina.

A acumulação de relva ou detritos afeta o caudal da relva e a qualidade do corte. Para um arrefecimento adequado do motor, mantenha a tampa do motor, a grelha de ventilação e o próprio motor limpos.

▲ Aviso

Perigo de incêndio

Preste especial atenção para garantir que os componentes do silenciador estão limpos.

Para limpar, utilize uma escova de mão. Remova a sujidade mais resistente com uma espátula de madeira ou plástico. Limpe as partes exteriores da carcaça com um pano.

Não lave o dispositivo com água pressurizada ou lavadora de alta pressão. Não utilize produtos de limpeza agressivos.

7. GARANTIA

Caso o seu produto apresente algum defeito de fabrico durante o período de garantia estabelecido, contacte-nos ou dirija-se diretamente ao ponto de venda com a documentação necessária.

Guarde o comprovativo de compra como prova da data da compra. A sua ferramenta deverá ser devolvida ao distribuidor em condições aceitáveis e limpa, na sua caixa original, se aplicável, juntamente com o respetivo comprovativo de compra.

7.1. Período de garantia

O período de garantia legal do produto inicia-se na data original da compra pelo primeiro comprador e a sua duração será a estabelecida pelo Decreto-Lei Real sobre a proteção dos consumidores e utilizadores contra situações de vulnerabilidade socioeconómica do ano correspondente à data de aquisição do produto.

Alguns países não impõem limitações à duração de uma garantia implícita ou não permitem a exclusão ou limitação de danos consequenciais ou acidentais, caso em que a limitação e exclusão acima referidas podem não se aplicar ao seu caso. Esta garantia confere-lhe direitos legais específicos, podendo também ter outros direitos que variam de estado para estado ou de país para país.

7.2. Exclusões

Esta garantia não cobre danos no produto ou problemas de desempenho causados por:

- Desgaste natural devido ao uso.
- Utilização indevida, negligência, operação descuidada ou falta de manutenção.
- Defeitos causados por utilização indevida, danos causados por manuseamento por pessoal não autorizado pela Anova ou utilização de peças de substituição não originais.
- Defeitos em peças de desgaste normal, tais como rolamentos, escovas, cabos, tampões ou acessórios como brocas, pontas de broca, lâminas de serra, etc.
- Danos ou defeitos resultantes de utilização indevida, acidentes ou alterações.

- Utilização e armazenamento incorretos (referência explícita ao facto de as regras descritas nas instruções de operação não terem sido seguidas).
- Desgaste provocado pelo cliente (ex.: lâminas de serra partidas, escovas de carvão consumidas, etc.).
- Desgaste e danos secundários devido à falta de manutenção, reparação e lubrificação (por exemplo, danos por sobreaquecimento devido a aberturas de refrigeração bloqueadas, danos nos rolamentos como resultado de sujidade, danos causados por geada, etc.).
- Danos como resultado óbvio de uso excessivo/sobrecarga.
- Danos causados por fornecimentos inadequados (ex.: combustível incorreto)
- Ruptura induzida por carga de componentes ou acessórios da carcaça devido a tensão anormal
- Deformação induzida pela carga nos componentes ou acessórios da carcaça devido a uma tensão anormal.
- Danos resultantes da operação de fornecimentos que estejam sobrecarregados ou que apresentem fugas devido ao armazenamento inadequado, à utilização de agentes de limpeza inadequados ou a outros componentes químicos nocivos.
- Danos causados pela exposição inadequada a temperaturas extremas (por exemplo, fissuras por congelação, deformação térmica dos componentes, etc.)
- Danos causados pela exposição permanente à radiação ultravioleta.
- Danos causados por manutenção inadequada.
- Qualquer dano causado pela não observância das instruções contidas no manual de instruções.
- Qualquer produto que tenha sido reparado por um profissional não qualificado.
- Qualquer produto ligado a uma fonte de alimentação inadequada (amperagem, voltagem, frequência).
- Qualquer dano causado por influências externas (água, produtos químicos, impactos físicos) ou substâncias estranhas.
- Utilização de acessórios ou peças inadequadas.
- Não cobre defeitos decorrentes de desgaste normal, nem danos ou defeitos resultantes de utilização indevida, acidentes ou alterações, nem custos de transporte.

Além disso, a garantia será anulada se o produto tiver sido alterado ou modificado, ou se a marca registada/número de série da máquina tiver sido adulterada ou removida.

A manutenção de rotina, ajustes, afinações ou desgaste normal não estão cobertos por esta garantia.

Este manual não abrange todas as situações possíveis relativas às exclusões de garantia; para mais informações, contacte o distribuidor Anova mais próximo.

7.3. Em caso de incidente

A garantia deve ser preenchida corretamente com todas as informações solicitadas e acompanhada da fatura de compra.

A Anova reserva-se o direito de recusar qualquer reclamação em que a compra não possa ser verificada ou em que seja evidente que o produto não foi devidamente conservado (manutenção, limpeza das aberturas de ventilação, lubrificação, limpeza regular das escovas de carvão, armazenamento, etc.).

O uso privado é definido como o uso doméstico pessoal por um consumidor final. O uso comercial, por outro lado, significa todos os outros usos, incluindo usos para fins comerciais, geração de rendimento ou aluguer. Uma vez que o produto tenha sido utilizado para fins comerciais, será considerado um produto comercial para efeitos desta garantia.

Estas são as nossas condições de garantia padrão, mas ocasionalmente pode haver cobertura de garantia adicional não especificada no momento da publicação. Para mais informações, contacte o revendedor autorizado Anova mais próximo ou visite www.millasur.com.

O serviço de garantia está apenas disponível através dos distribuidores autorizados da Anova. Pode encontrar o distribuidor mais próximo no nosso mapa de distribuidores em www.anova.es.

8. AMBIENTE



É fundamental garantir que os produtos e os seus componentes são descartados de forma responsável para proteger o ambiente. Abaixo, encontrará orientações gerais para a eliminação adequada de diversos materiais utilizados na sua máquina.

Descarte o seu aparelho de forma ecologicamente correta. Não devemos deitar os aparelhos eletrónicos no lixo doméstico comum. Os seus componentes de plástico e metal podem ser separados de acordo com o tipo e reciclados.

Ao eliminar máquinas ou produtos metálicos, é importante lembrar que os seus componentes metálicos, como o ferro, o aço ou o alumínio, devem ser reciclados adequadamente em instalações de reciclagem de metais. Isto contribuirá para a sua potencial reutilização no fabrico de novos produtos.

Óleos e Combustíveis

Os óleos e combustíveis usados, entre outras coisas, devem ser reciclados corretamente. Não verta estes líquidos para os esgotos, para o solo, para os rios, lagos ou mares, pois podem causar graves danos ambientais. Leve-os a um centro de reciclagem ou ponto de recolha especializado. Este processo ajuda a prevenir a contaminação da água e do solo e permite a reutilização segura dos óleos, quando possível.

Plásticos

Os plásticos devem ser separados e levados para pontos de reciclagem designados. Não os deite no lixo doméstico comum. Os plásticos podem ser reciclados, ajudando a reduzir o desperdício.

Cartão

Os materiais de embalagem, como o cartão, são recicláveis. Certifique-se de que separa o cartão limpo e seco e coloque-o em contentores de reciclagem designados ou num ponto oficial de recolha de resíduos. Não o deite com o lixo doméstico.

Baterias

As baterias e outros componentes eletrónicos das máquinas devem ser descartados em pontos de recolha específicos para evitar a libertação de substâncias tóxicas para o ambiente. Não os deite no lixo comum. Leve-os a centros de reciclagem apropriados para uma eliminação segura e responsável.

Seguindo estas orientações, contribui para a proteção ambiental e para a conservação dos recursos. Para mais informações sobre a eliminação e reciclagem de materiais, contacte as autoridades locais e consulte as informações necessárias.

9. PEÇAS

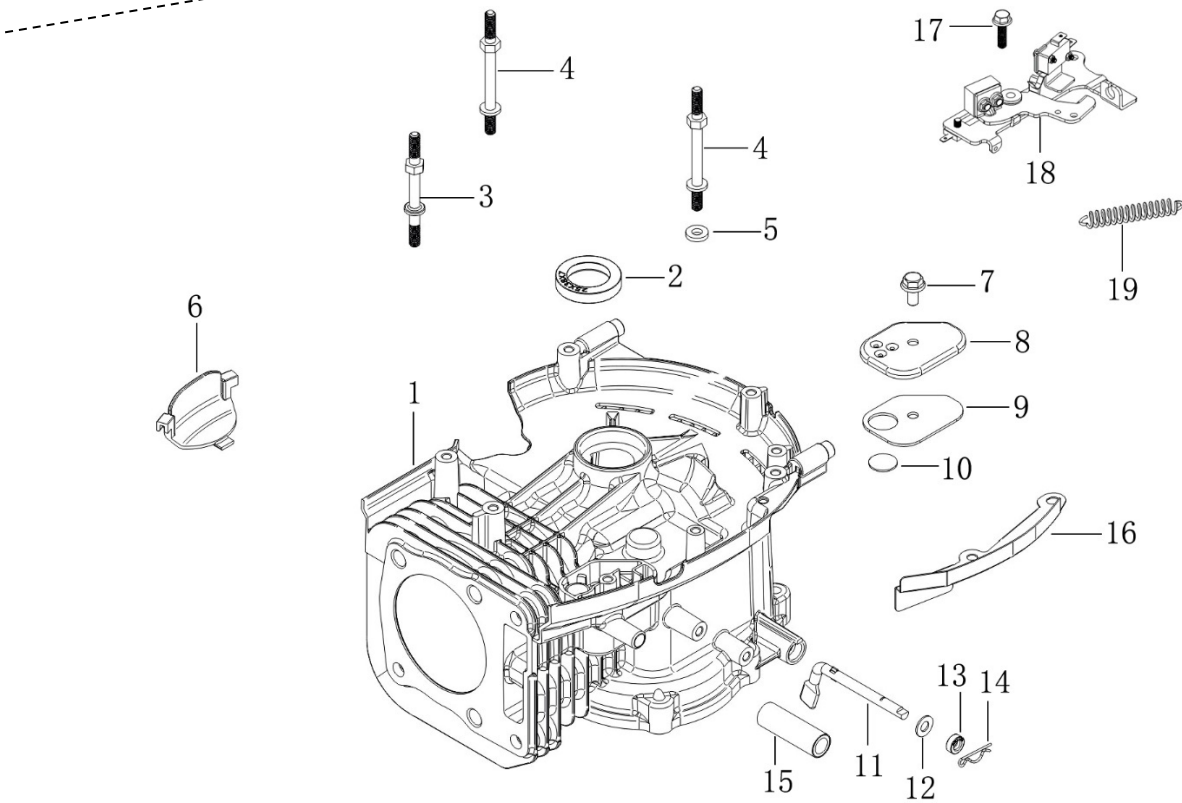
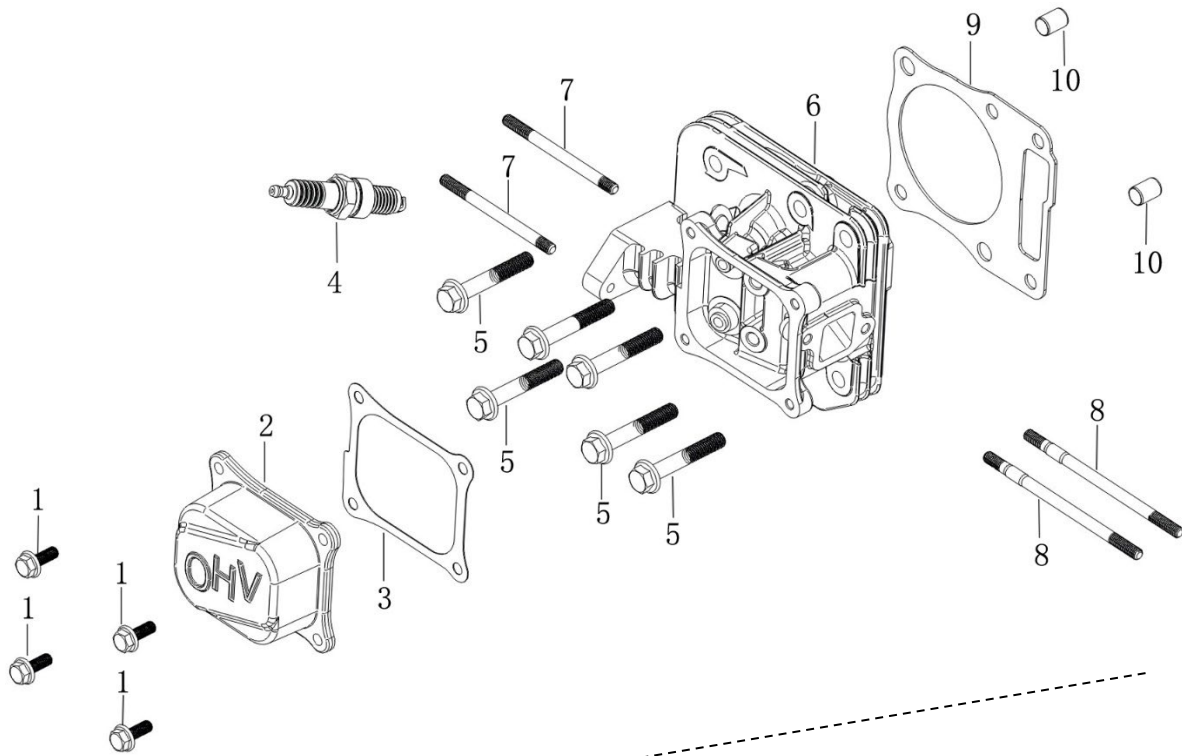

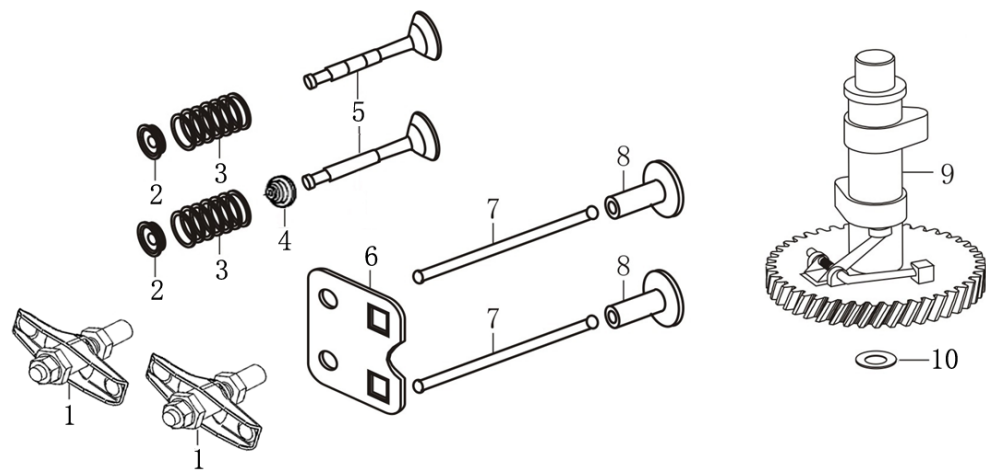
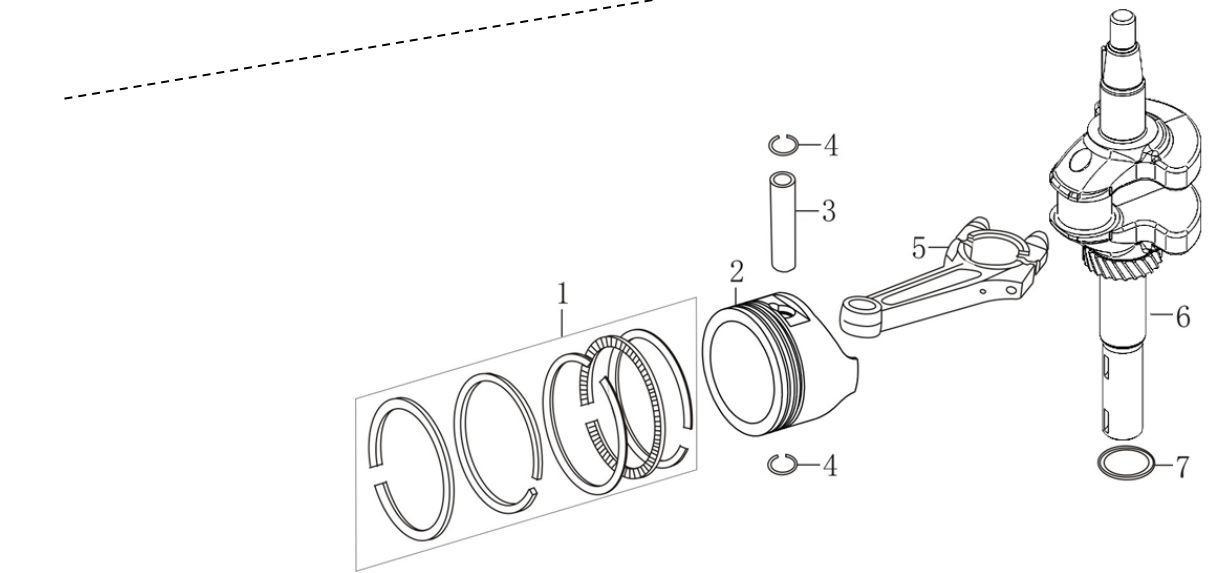
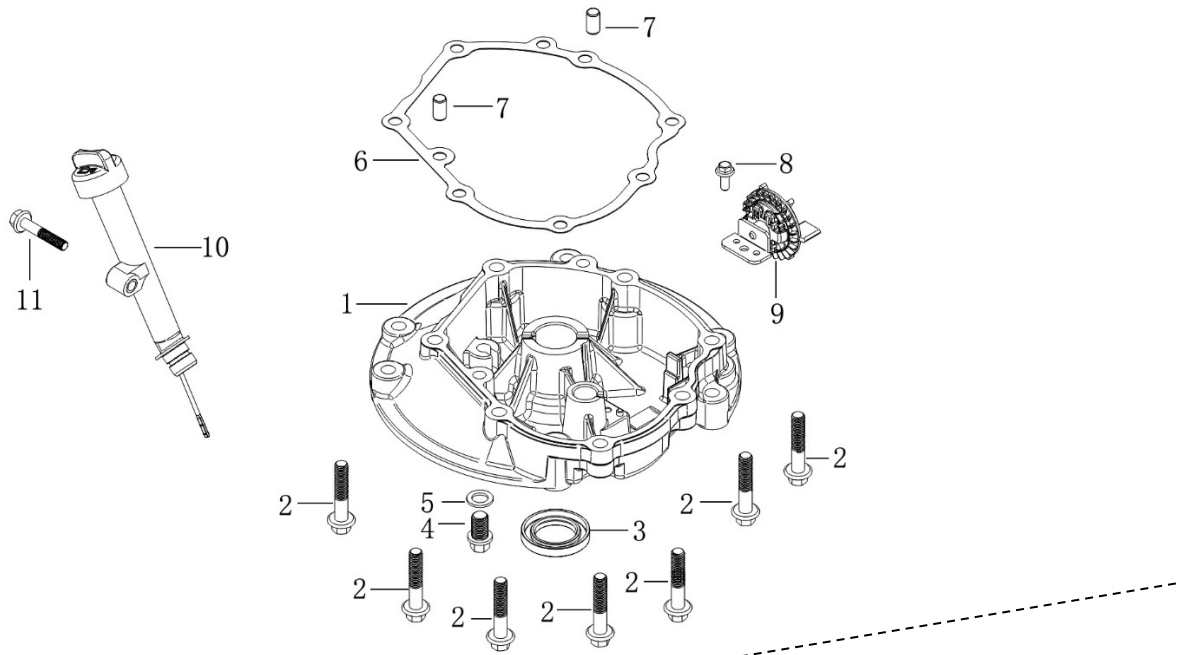

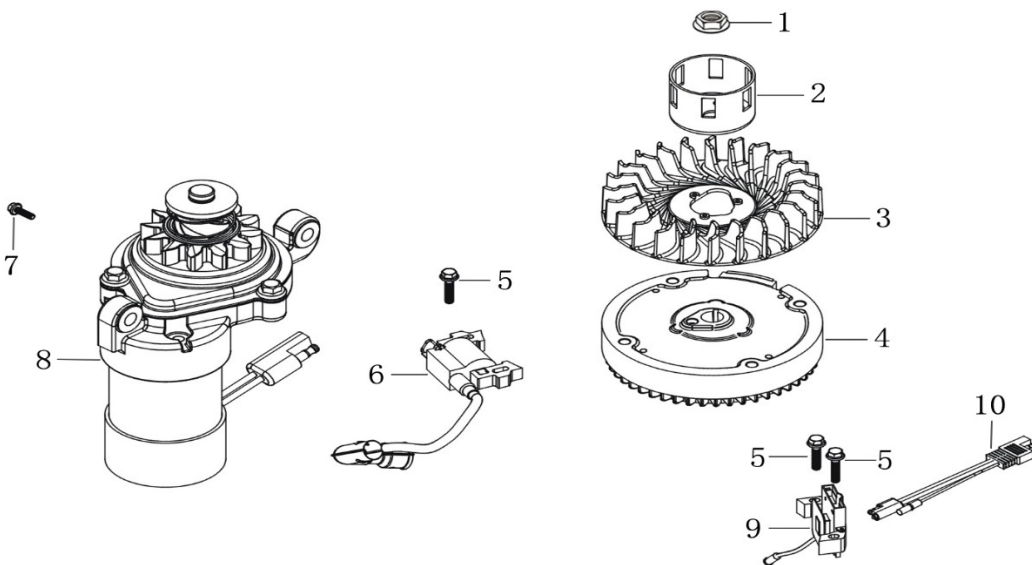
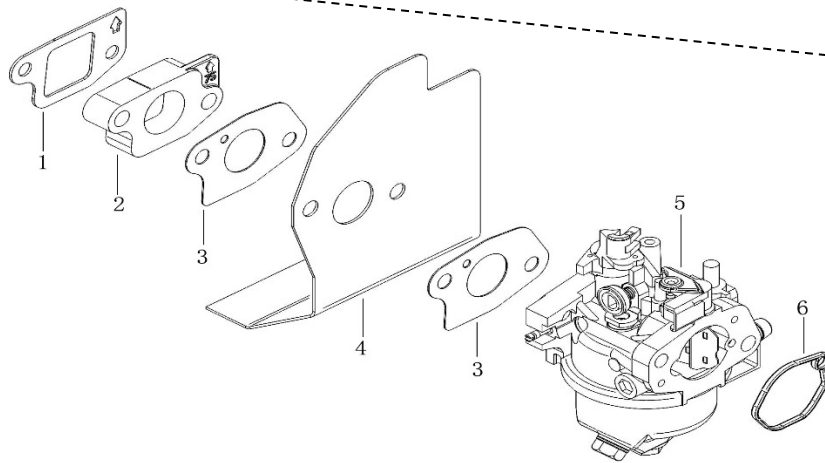
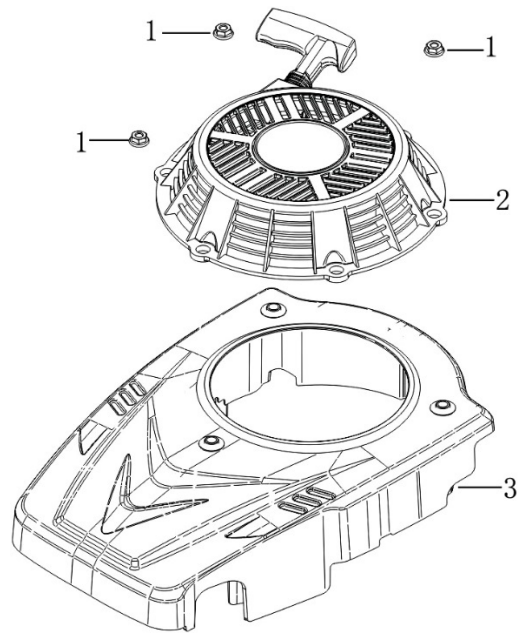

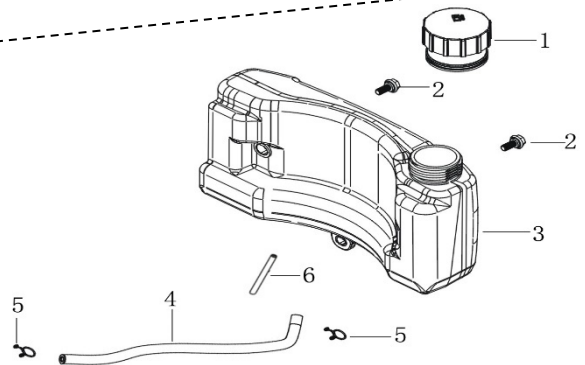
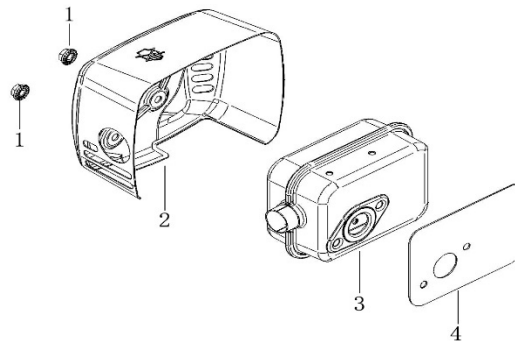
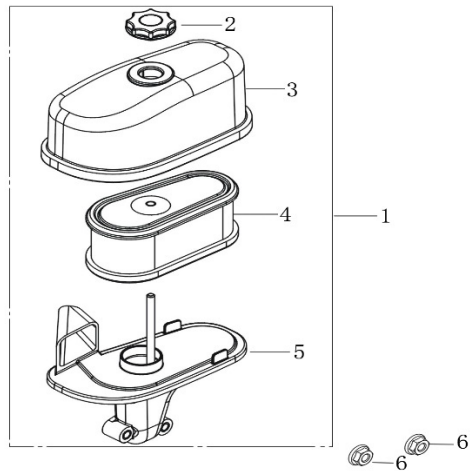
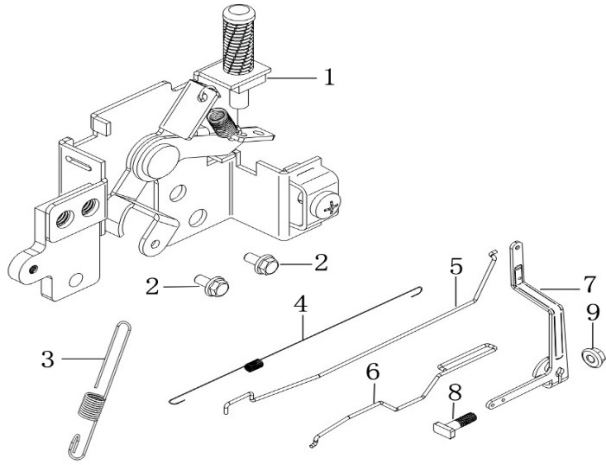

10. CERTIFICADO CE

EMPRESA DE DISTRIBUIÇÃO

MILLASUR, SLU

RUA EDUARDO PONDAL, Nº 23 PISIGÜEIRO

15688 OROSO - A CORUÑA

ESPAÑA



DECLARAÇÃO DE CONFORMIDADE CE

Em conformidade com as diversas directivas da CE, este documento confirma que, devido ao seu design e construção, e conforme indicado pela marcação CE afixada pelo fabricante, a máquina aqui identificada cumpre os requisitos fundamentais de saúde e segurança das directivas da CE acima referidas. Esta declaração autoriza o produto a exibir a marcação CE.

Caso a máquina seja modificada e esta modificação não seja aprovada pelo fabricante e comunicada ao distribuidor, esta declaração perderá o seu valor e validade.

Nome da máquina: ROÇADEIRA COM CONTROLO REMOTO

Modelo: **DCR55**
[RG540]

Norma reconhecida e aprovada à qual está em conformidade:

Directiva 2006/42/EC (MD)
2014/30/EU (EMC).

Testado de acordo com as normas:

EN ISO 14982:2009
PT ISO 12100:2010
EN ISO 4254-1:2015+A1:2021
EN ISO 4254-12:2012+A1:2017

Selo da empresa

MILLASUR, S.L.U.
Rúa Eduardo Pondal, 23 - Pol. Emp. Sigüeiro
15688-Oroso-A Coruña
Tel. (+34) 981 69 64 65 - Fax (+34) 981 69 08 61
e-mail: millasur@millasur.com
CIF: B-15 749 922

09/02/2026