

Instructies

D43BA / D52BA



ALNOVA[®]

Millasur, SL.

Rúa Eduardo Pondal, nr. 23 - Pol. Ind. Sigüeiro

15688 - Oroso - A Coruña 981 696465 www.millasur.com



ANOVA wil u feliciteren met uw keuze voor een van onze producten en garandeert u de assistentie en samenwerking die ons merk al jarenlang kenmerkt.

Deze machine is ontworpen om jarenlang mee te gaan en zeer nuttig te zijn, mits gebruikt volgens de instructies in de gebruikershandleiding. We raden u daarom aan deze handleiding zorgvuldig te lezen en al onze aanbevelingen op te volgen.

Voor meer informatie of vragen kunt u contact met ons opnemen via onze webondersteuningsdiensten, bijvoorbeeld www.anovamaquinaria.com.

INFORMATIE OVER DEZE HANDLEIDING

Neem voor uw eigen veiligheid en die van anderen de informatie in deze handleiding en op het apparaat in acht.

- Deze handleiding bevat instructies voor het gebruik en onderhoud.
- Neem deze handleiding mee wanneer u met de machine werkt.
- De inhoud was correct op het moment van drukken.
- Wij behouden ons het recht voor om op ieder gewenst moment wijzigingen aan te brengen zonder dat dit afbreuk doet aan onze wettelijke verplichtingen.
- Deze handleiding wordt beschouwd als een integraal onderdeel van het product en moet bij het product blijven in geval van uitlening of wederverkoop.
- Vraag uw dealer om een nieuwe handleiding in geval van verlies of schade.

LEES DEZE HANDLEIDING ZORGVULDIG DOOR VOORDAT U DE MACHINE GEBRUIKT

Om er zeker van te zijn dat uw apparaat de beste resultaten levert, leest u de bedienings- en veiligheidsinstructies zorgvuldig door voordat u het apparaat gebruikt.

ANDERE WAARSCHUWINGEN:

Bij onjuist gebruik kunnen er schade aan de machine of andere voorwerpen ontstaan.

Door het aanpassen van de machine aan nieuwe technische eisen kunnen er verschillen ontstaan tussen de inhoud van deze handleiding en het gekochte product.

Lees en volg alle instructies in deze handleiding. Het niet opvolgen van deze instructies kan leiden tot ernstig persoonlijk letsel.



COMPONENTENLIJST

- | | | |
|---------------------------------------|----------------------|------------------|
| 1. Motor | | |
| 2. Anti-vibratiehandgreep | 12. Klem | 22. Moersleutel |
| 3. HandgriepplaatAnti-vibratie | 13. Stofkap | 23. Inbussleutel |
| 4. Rechter handvat | 14. M8 moer | 24. Dopsleutel |
| 5. GashendelNAAR | 15. Stopschakelaar | 25. Riem |
| 6. Gashendel B | 16. Linker handgreep | |
| 7. 3T-mes | 17. Aluminium as | |
| 8. Verstelbare handgriepondersteuning | 18. Beschermhoes | |
| 9. Handvatas | 19. Chokehendel | |
| 10. Oliemengtank | 20. Nylonhaspel | |
| 11. Tab | | |

BESCHRIJVING VAN DE SYMBOLEN

In deze handleiding worden symbolen gebruikt om uw aandacht te vestigen op mogelijke gevaren. Veiligheidssymbolen en de bijbehorende uitleg moeten volledig worden begrepen. Waarschuwingen alleen voorkomen geen gevaren en kunnen geen vervanging zijn voor adequate ongevalpreventiemethoden.



Dit symbool, vóór een veiligheidswaarschuwing, duidt op een waarschuwing of gevaar. Het negeren van deze waarschuwing kan leiden tot een ongeval voor u of anderen. Volg altijd de gegeven aanbevelingen om het risico op letsel, brand of elektrocutie te beperken.



Raadpleeg voor gebruik de relevante paragraaf in deze handleiding. Lees de gebruiksaanwijzing en volg alle waarschuwingen en veiligheidsinstructies.



Voldoet aan de veiligheidsnormen.

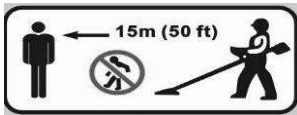

Houd kinderen, omstanders en helpers op 15 meter afstand van de bosmaaier.



De uitlaat en andere motoronderdelen worden tijdens gebruik erg heet. Raak deze niet aan.



Benzine is licht ontvlambaar. Vermijd roken en vermijd het in de buurt van vlammen of vonken brengen.



Wees voorzichtig met weggeslingerde voorwerpen die door de snijaccessoires worden geraakt. Gebruik de machine nooit zonder dat de beschermkap correct is geïnstalleerd.



Wees voorzichtig met voetletsel bij het knippen van het accessoire



Draag hoofdbescherming, gehoorbescherming en oogbescherming wanneer u het apparaat gebruikt.



Draag stevig schoeisel wanneer u het apparaat gebruikt.



Draag beschermende handschoenen wanneer u het apparaat gebruikt.



Symbol voor het tanken van "MENG BENZINE" op de tankdop.

VEILIGHEIDSINSTRUCTIES

Dit apparaat is niet bedoeld voor gebruik door personen (inclusief kinderen) met verminderde lichamelijke, zintuiglijke of geestelijke vermogens, of met een gebrek aan ervaring en kennis, tenzij zij onder toezicht staan of instructies hebben gekregen over het gebruik van het apparaat door een persoon die verantwoordelijk is voor hun veiligheid.

Kinderen moeten onder toezicht staan om ervoor te zorgen dat ze niet met het apparaat spelen.

1) Opleiding

- Lees de instructies zorgvuldig door. Maak uzelf vertrouwd met de bediening en het juiste gebruik van het apparaat.
- Dit product is ontworpen voor gebruik bij het maaien van gazons en mag nooit voor andere doeleinden worden gebruikt.
- Laat kinderen of personen die niet bekend zijn met deze instructies het apparaat niet gebruiken. Lokale regelgeving kan een leeftijdsgrens voor de gebruiker stellen.
- Maai nooit als er mensen, vooral kinderen, of huisdieren in de buurt zijn.
- De bediener of gebruiker is verantwoordelijk voor ongevallen of gevaren die andere personen of hun eigendommen overkomen.
- Laat de motor niet binnen draaien. Uitlaatgassen bevatten schadelijk koolmonoxide..

2) Voorbereiding

- Draag altijd lange schoenen en een lange broek tijdens het snijden.
- Gebruik het apparaat niet op blote voeten of in open sandalen.
- Controleer grondig het gebied waar u het apparaat gaat gebruiken en verwijder alle stenen, stokken, draden, botten en andere vreemde voorwerpen.
- Controleer vóór gebruik altijd visueel de messen, mespennen en mesconstructie op slijtage of beschadiging. Vervang versleten of beschadigde messen en pennen per set om

de balans te behouden.

- Bij apparaten met meerdere bladen moet u voorzichtig zijn als u één blad draait om de andere bladen te laten draaien.

3) Operatie

- Gebruik de machine alleen bij daglicht of goed kunstlicht.
- Gebruik het apparaat indien mogelijk niet op nat gras.
- Zorg er altijd voor dat u staat.
- Loop, ren nooit.
- Wees zeer voorzichtig bij het veranderen van richting op hellingen.
- Maai geen te steile hellingen.
- Wees uiterst voorzichtig wanneer u het apparaat omkeert of naar u toe trekt.
- Gebruik het apparaat nooit met defecte beschermkappen of beschermingen, of zonder veiligheidsvoorzieningen.
- Sluit de motor aan volgens de instructies en zorg ervoor dat uw voeten niet in de buurt van de messen komen.
- Kantel het apparaat in dit geval niet verder dan absoluut noodzakelijk en til alleen het deel op dat van de gebruiker af is gericht. Zorg er altijd voor dat beide handen in de bedieningspositie staan voordat u het apparaat terug op de grond zet.
- Plaats uw handen of voeten niet in de buurt van of onder draaiende onderdelen.
- Til of draag een apparaat nooit terwijl de motor draait.
- Bougie loskoppelen:
 - Wanneer u de machine verlaat.
 - Voordat u een verstopping verhelpt.
 - Voordat u het apparaat controleert, reinigt of er werkzaamheden aan uitvoert.
 - Controleer het apparaat op schade nadat u een vreemd voorwerp heeft geraakt en voer indien nodig reparaties uit.
 - Als het apparaat abnormaal begint te trillen (controleer dit direct).

4) Onderhoud en opslag

- Zorg ervoor dat alle moeren en bouten goed vastgedraaid zijn, zodat het apparaat goed blijft werken.
- Controleer de grasopvangbak regelmatig op slijtage en beschadigingen.
- Vervang versleten of beschadigde onderdelen voor de veiligheid.
- Zorg ervoor dat bij cirkelmaaiers alleen vervangende snijmaterialen van het juiste type worden gebruikt.
- Bewaar apparatuur met benzine in de tank nooit in een gebouw waar de dampen in contact kunnen komen met vlammen of vonken;
- Laat de motor afkoelen voordat u deze in een afgesloten ruimte opbergt;
- Om het risico op brand te verminderen, dient u de motor, de uitlaat, het accucompartiment en de brandstoftank vrij te houden van gras, bladeren of overtollig vet;
- Als de brandstoftank moet worden afgetapt, moet dit buitenshuis gebeuren.

SPECIALE VEILIGHEIDSWAARSCHUWINGEN

1. Houd de handgrepen van de bosmaaier stevig met beide handen vast. Als u stopt met werken, zet u de gashendel terug naar de stationairstand.
2. Zorg er altijd voor dat u een stabiele en gelijkmatige houding aanhoudt tijdens het werken
3. Zorg ervoor dat het motortoerental op het niveau blijft dat nodig is om de snijwerkzaamheden uit te voeren en verhoog het motortoerental nooit boven het noodzakelijke niveau.
4. Als er tijdens het gebruik gras in het mes terechtkomt, of als u het apparaat moet controleren of

de tank moet bijvullen, zorg er dan altijd voor dat u de motor uitzet.

5. Als het mes een hard voorwerp raakt, zoals een steen, stop dan onmiddellijk de motor en controleer of er iets mis is met het mes. Zo ja, vervang het dan door een nieuw mes.

6. Als iemand belt terwijl u aan het werk bent, zorg er dan altijd voor dat u de motor uitzet voordat u zich omdraait.



7. Raak de bougie of de bougiekabel nooit aan terwijl de motor draait. Dit kan een elektrische schok veroorzaken.

8. Raak nooit de uitlaatdemper, bougie of andere metalen onderdelen van de motor aan terwijl de motor draait of direct na het stoppen. Dit kan ernstige brandwonden veroorzaken.

9. Wanneer u klaar bent met zagen op een bepaalde plek en ergens anders verder wilt werken, zet u de motor uit en draait u de machine zodanig dat het zaagblad van uw lichaam af is gericht.



10. Controleer of de snijuitrusting tot stilstand is gekomen bij stationair toerental van de motor voordat u de machine gaat gebruiken.

Beoogd gebruik

Deze bosmaaier is ontworpen voor het maaien van gras. Elk ander gebruik is verboden.

De bosmaaier is uitsluitend geschikt voor gebruik in privétuinen. Bosmaaiers voor privégebruik zijn grasmaaiers die worden gebruikt voor het maaien van het gazon in de tuin, maar niet voor het maaien in openbare parken, speeltuinen, op boerderijen of in bossen.

Gebruikers niet toegestaan: Personen die niet bekend zijn met de gebruiksaanwijzing, kinderen, jongeren onder de 16 jaar en personen onder invloed van alcohol, drugs of medicijnen mogen het apparaat niet bedienen.

Werkuren voor benzine bosmaaier:

Hoewel het gebruik van een bosmaaier te allen tijde is toegestaan, moet de bestuurder altijd rekening houden met omwonenden.

MONTAGE

Volg bij het monteren van deze machine de gedrukte montage-instructies.

1. Monteer de handgreep

Houd de stuurbuis vast met behulp van het onderste en bovenste deel van het stuur, plaats de veer in het onderste gat van het stuur en bevestig het stuur en de buis met de schroef aan elkaar.

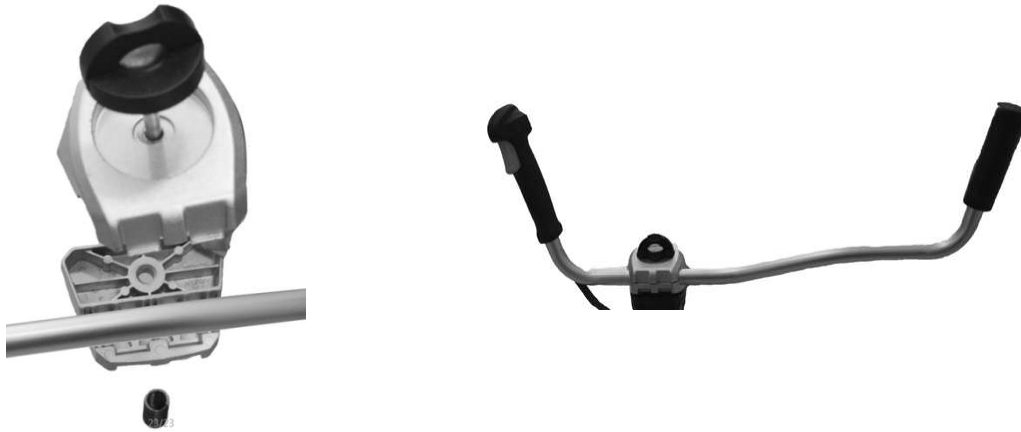

2. Monteer de veiligheidskap.

Bevestig de beschermkap (1) aan de hoekoverbrenging (2) met behulp van twee schroeven (3) die tussen de vaste plaat (4) en de beschermkap onder het deksel (5) worden gespannen.

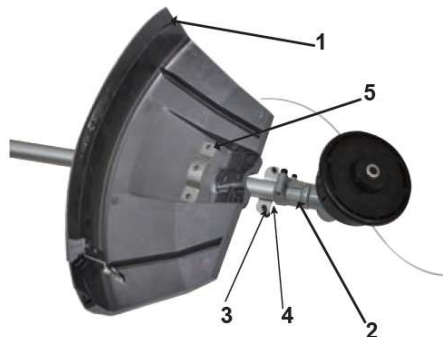

!Waarschuwing! Gebruik uitsluitend originele reserveonderdelen, accessoires en hulpstukken van de fabrikant. Het niet gebruiken hiervan kan leiden tot slechte prestaties, mogelijk letsel en het vervallen van de garantie. Gebruik de machine nooit zonder de beschermkap!

3. Montage van de snijkop.

Nylon kop

3.1 Draai de moer los. Lijn de twee gaten van de flens en het schild uit, gebruik een schroevendraaier om de flens vast te houden zoals hieronder weergegeven en draai de dopsleutel met de klok mee, de moer komt dan los.



3.2 Bevestig de nylon snijkop. Verwijder de andere beschermkap nadat u de moer hebt losgedraaid. Houd de flens vast, klem de nylon snijkop op de as en draai deze tegen de klok in. De nylon snijkop is geïnstalleerd.

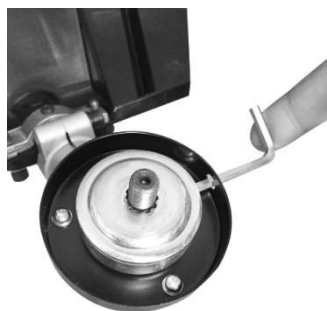

Maak de nylon draad-snijkop los. Houd de kabelbinder vast met een schroevendraaier en draai vervolgens de nylon snijkop met de klok mee totdat deze goed vastzit. Deze wordt dan vervangen.

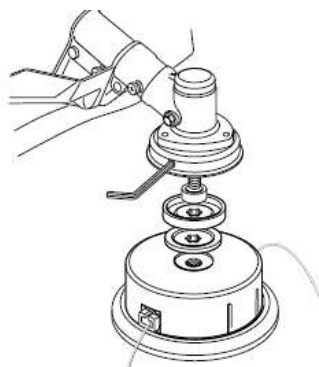

Drie-tands schijf

3.3 Plaats het mes Verwijder de buitenflens nadat u de moer hebt losgedraaid en vervang vervolgens het mes, de buitenflens, het schild en de moer volgens de hieronder aangegeven volgorde. Let op: de draairichting van het mes moet overeenkomen met die op de onderstaande afbeelding. Gebruik een schroevendraaier om de flens vast te houden en draai de moer tegen de klok in vast. Zorg ervoor dat de moer stevig genoeg vastzit.



Laat het mes los. Houd de flens vast en draai de moer los met een schroevendraaier, anders kan het mes losraken.

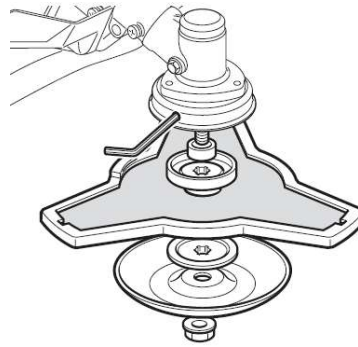

Waarschuwing!

Zorg ervoor dat de snijkop correct is gemonteerd voordat u het apparaat gebruikt!

Opmerking: Het verpakkingsmateriaal is gemaakt van gerecycled materiaal. Voer verpakkingsmateriaal af volgens de voorschriften.

Zaagblad met 24 tanden (widea schijf)

3.4 Montage van de aluminium zaagbladkap: Plaats de pen van het beschermkapje in het gat van de haakse slijper en draai de aluminium zaagbladkap met vier schroeven stevig genoeg vast op de haakse slijper.

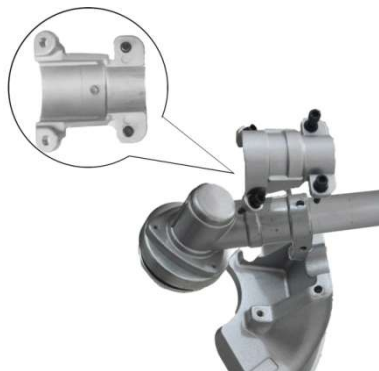

3.5 Bevestig het mes. Verwijder de buitenflens na het losdraaien van de moer en monteer vervolgens het 24T zaagblad, de buitenflens, het schild en de moer volgens de onderstaande volgorde. Gebruik een schroevendraaier om de flens vast te houden en draai de moer tegen de klok in vast. Zorg ervoor dat de moer stevig genoeg vastzit.



Laat het mes los. Houd de flens vast en draai de moer los met een schroevendraaier, anders kan het mes losraken.

Waarschuwing!

Zorg ervoor dat de snijkop correct is gemonteerd voordat u het apparaat gebruikt!

4. Bevestig de band. Stel de riem goed af volgens het getoonde schema.

Draag de riem om uw arm en steek de linkersluiting in het rechterslot; de riem is gemonteerd.



Met de twee onderstaande stelschroeven kunt u de hoogte van het bandenbord aanpassen.



Maak de riem los: U kunt de riem losmaken door aan de plastic plaat van de riem aan de rechterkant te trekken (zoals hieronder) totdat de borgpen eruit springt en trek de vergrendeling aan de linkerkant naar buiten. De riem wordt dan losgemaakt.

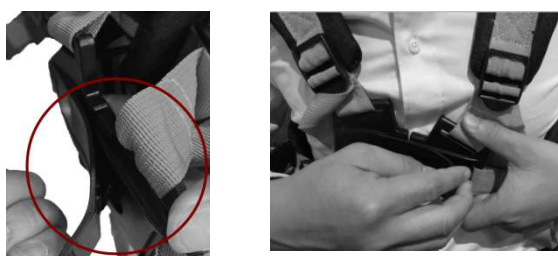

WERKINGOFN

Vullen met brandstof

Gevaar voor letselop!

De brandstof is explosief!

GEVAARI-Zet de motor uit en laat hem afkoelen voordat u de brandstoftank vult. - Alle veiligheidsinstructies met betrekking tot de brandstoftoevoer moeten worden opgevolgd.

Gevaar voor schade aan het apparaat!

Het apparaat wordt geleverd zonder motor- of versnellingsbakolie. **LET OP!** Vul het apparaat vóór gebruik met brandstof.

Gebruik nooit olie voor 4-takt- of watergekoelde 2-taktmotoren. Dit kan verstopping van de uitlaatpoort van de bougie of vastlopen van de zuigerveer veroorzaken.

Gemengde brandstoffen die een maand of langer niet zijn gebruikt, kunnen de carburateur verstopen of ervoor zorgen dat de motor slecht loopt. Doe de resterende brandstof in een

luchtdichte container en bewaar deze op een koele, donkere plaats.

Meng normale benzine (loodhoudend of loodvrij, alcoholvrij) met een kwalitatief geteste motorolie voor luchtgekoelde tweetaktmotoren.

AANBEVOLEN MENGVERHOUDING

BENZINE 40: OLIE 1

WAARSCHUWING! Wees voorzichtig met uitlaatgassen. Zet altijd de motor af voordat u tankt. Vul nooit brandstof bij in een machine met een draaiende of hete motor. Pas op voor brand!

WAARSCHUWING! Rook nooit tijdens het tanken en vermijd het inademen van benzinedampen.

WAARSCHUWING! Open de tankdop voorzichtig, aangezien er mogelijk druk is opgebouwd.

Voor het tanken:

Schud de brandstofmengcontainer goed.

- Plaats de machine op een vlakke, stabiele ondergrond met de brandstoftankdop naar boven.
- Maak de dop van de brandstoftank en de omgeving ervan schoon om te voorkomen dat er tijdens het bijvullen vuil in de tank komt.
- Open de tankdop voorzichtig om de interne druk geleidelijk te laten afnemen. Gebruik een trechter bij het bijvullen en voorkom dat de tank tot de rand wordt gevuld.
- Draai de tankdop los en verwijder deze.
- Giet de brandstof voorzichtig in de tank en voorkom morsen. Draai de tankdop stevig met de hand vast.



Brandstofaftap

- Plaats een opvangbak onder de brandstofaftapbout.
- Draai de tankdop los en verwijder deze.



- Laat de brandstof er helemaal uitlopen.
- Draai de tankdop stevig met de hand vast.

WAARSCHUWING! Sluit de tankdop altijd goed af.

WAARSCHUWING! Veeg onmiddellijk eventuele brandstof weg die op de machine of de grond is gemorst en start de motor pas als de benzinedampen zijn verdwenen.

Begin in eenheid

Start het apparaat pas als het volledig gemonteerd is. Controleer altijd de olie voordat u het apparaat start.

Controleer voor gebruik!

Risico op letsel!

Gebruik het apparaat niet tenzij u geen gebreken constateert. Als het onderdelen bevat
GEVAAR! Vervang defecten altijd voordat u het apparaat weer gebruikt.

- Controleer of alle onderdelen van het apparaat goed vastzitten.
- Controleer of alle veiligheidsvoorzieningen in goede staat zijn.

Gevaar voor letselop!



Controleer voor aanvang van de werkzaamheden altijd de vloer en verwijder alle rpen die door het apparaat weggeslingerd kunnen worden.

Zodra de machine goed is ingesteld, start u de motor als volgt:

De motorschakelaar staat altijd in de AAN-stand.

1. Let op: Wanneer de bosmaaier voor de eerste keer wordt gebruikt en opgestart, wordt de eindgebruiker dringend aangeraden de opvoerpomp minimaal 10 keer in te drukken om optimale prestaties van het apparaat te verkrijgen voor toekomstig gebruik.



2 Zet de chokehendel in de (uit) positie.



3 Trek de ontstekingshendel langzaam 10 tot 15 cm naar u toe totdat de motor start.



Houd er rekening mee dat de chokehendel automatisch is. Zodra u op de trekker van de regelaar drukt, gaat de choke automatisch terug naar "aan".

4. Druk op de acceleratietrekker A en B, de machine begint te draaien en te draaien.



5. Als u de nylondraadknipper gebruikt, moet u er eerst op slaan om de lijn door te voeren voordat u gaat knippen.

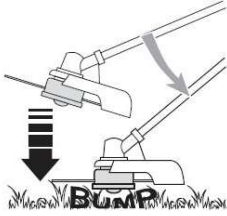

6. Als u de snijkop moet stoppen, laat u de gashendel A en B los. Als er een probleem optreedt, drukt u op de motorschakelaar; de machine stopt dan met werken.



Houd er rekening mee dat de stopschakelaar altijd aan blijft staan, tenzij u erop drukt. Als het apparaat heet is, kunt u het apparaat opnieuw starten door rechtstreeks aan de starthendel te trekken.

7. Mocht er een noodgeval ontstaan, dan kunt u de machine vrijgeven door aan de pen op de band te trekken.



8. WAARSCHUWING! Gebruik de machine niet om te vegen en kantel daarbij de kop van de snijlijn af.

Door de kracht van de motor kunnen voorwerpen en kleine stenen 15 meter of verder worden weggeslingerd, waardoor mensen gewond kunnen raken of schade kunnen oplopen.

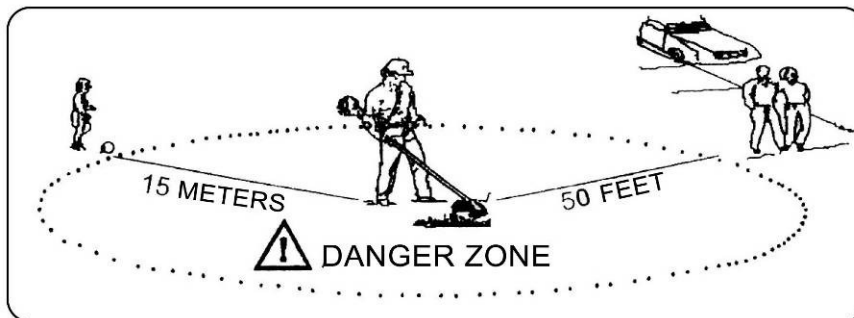

Niemand, behalve de bestuurder, mag zich binnen een straal van 15 meter bevinden. De bestuurder moet oog-, oor-, gezichts-, voet- en beenbescherming dragen.

Personen in de risicozone buiten de gevarezone moeten oogbescherming dragen tegen weggeslingerde voorwerpen. Het risico neemt af naarmate de afstand tot de gevarezone groter wordt.

Opmerking:

1. Start de motor niet in hoog gras.
2. Leg de aansluitkabel tijdens het maaien stevig vast op paden en in reeds gemaaid gebied.
3. Met de motor uit blijft de maaier nog enkele seconden doordraaien. Kom daarom niet in de buurt van de maaikop van de bosmaaier voordat de maaier tot stilstand is gekomen.

ONDERHOUDSRoutine

Goed onderhoud is essentieel om de oorspronkelijke efficiëntie en veiligheid van de machine op lange termijn te behouden.

Voordat u onderhouds- of reinigingswerkzaamheden uitvoert, dient u altijd de motor uit te zetten.

1. Spuit het apparaat niet met water. Binnendringend water kan de motor en elektrische aansluitingen beschadigen.
2. Maak het apparaat schoon met een doek, handborstel, enz.

WAARSCHUWING! Tijdens onderhoud:

- Verwijder de bougiekabel.
- Wacht tot de motor voldoende is afgekoeld.
- Plaats nooit olie, brandstof of andere vervuilende materialen op niet-geautoriseerde locaties.

Onderhoudsschema's			
	12 uur gebruik	24 uur gebruik	36 uur gebruik
Luchtfilter	Schoon	Schoon	Vervangen
Bougie	Beoordeling	Schoon	Vervangen

Er is een deskundige inspectie vereist:

- a) Als de snijder een voorwerp raakt.

- b) Als de motor onverwachts stopt.
- c) Als de nylon snijder beschadigd is.
- d) Indien de apparatuur beschadigd is.

Vervang en reinig de nylon spoel aan het einde van het trimseizoen. Reinig de nylon spoel altijd opnieuw of vervang deze indien nodig door een nieuwe. Laat de nylon spoel altijd reinigen of vervangen door een klantenservice.

OPSLAG

Maak de machine aan het einde van elke werksessie zorgvuldig schoon van stof en vuil, controleer op beschadigde onderdelen en vervang defecte onderdelen. Bewaar de machine op een droge plaats, beschermd tegen weersinvloeden, met de juiste afdekkap.

DE MOTOR EN DE UITLAAT SCHOONMAKEN

Om het risico op brand te verkleinen, moet u de koelribben van de cilinder regelmatig schoonmaken met perslucht en het uitlaatgebied schoonmaken om zaagsel, takjes, bladeren en ander vuil te verwijderen.

STARTEREENHEID

Om oververhitting en motorschade te voorkomen, dient u de koelluchtopeningen altijd schoon en vrij van zaagsel en vuil te houden. Als u tekenen van slijtage aan het startkoord opmerkt, neem dan contact op met uw dealer voor een vervanging.

MOEREN EN BOUTEN

Controleer regelmatig of alle moeren en bouten goed vastgedraaid zijn en of de handgrepen goed vastzitten.

Bougie vervangen en schoonmaken

- Verwijder de bougie regelmatig en maak hem schoon met een staalborstel om eventuele afzettingen te verwijderen.
- Controleer en herstel de juiste afstand tussen de elektroden.
- Plaats de bougie terug en draai deze goed vast met de meegeleverde sleutel.
- De bougie moet vervangen worden door een exemplaar met dezelfde kenmerken wanneer de elektroden zijn doorgebrand of de isolatie versleten is, en in ieder geval na elke 100 werkuren.

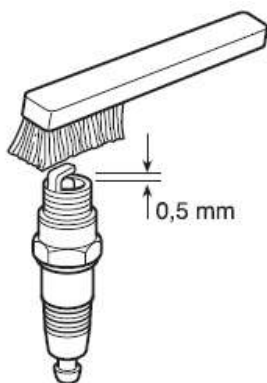

Het luchtfilter schoonmaken

BELANGRIJK Het reinigen van het luchtfilter is essentieel voor de efficiëntie en levensduur van de machine. Gebruik de machine niet met een beschadigd filter of zonder filter, aangezien dit permanente schade aan de motor kan veroorzaken. Reinig het filter elke 12 bedrijfsuren.

Maak het filter als volgt schoon:

- Draai de schroeven los, verwijder het deksel en het filterelement.
- Reinig het filterelement met een luchtpistool of borstel. Gebruik geen water, benzine of andere oplosmiddelen.
- Laat het filter aan de lucht drogen.
- Zet het filterelement en het deksel weer in elkaar en draai de schroeven weer vast.



Waarschuwing!

Start de motor nooit zonder dat het luchtfilter is geïnstalleerd.

Hoekoverbrenging

Smeer met lithiumvet. Verwijder de schroef (1) en breng het vet aan, draai de as handmatig totdat het vet eruit komt, en draai de schroef (1) weer vast.

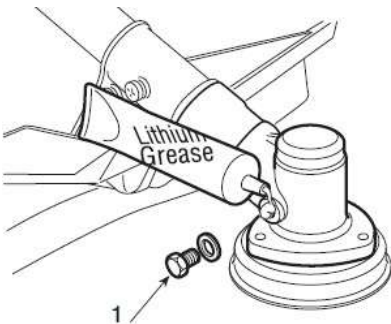

Vervangen van de hoofdlijn(zie afbeeldingen hieronder.)

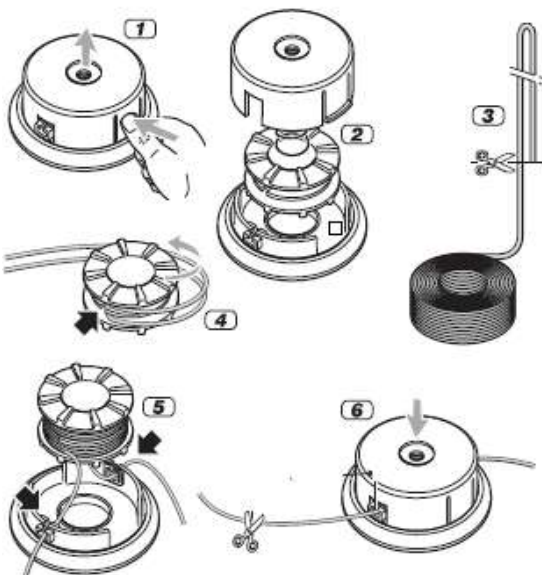

HET SLIJPEN VAN HET SNIJMES

- Verwijder het snijmes (A) uit de beschermkap (B) door de schroeven (C) los te draaien.
- Klem het snijblad van de lijn in een bankschroef en slijp het met een platte vijl. Zorg ervoor dat de oorspronkelijke snijhoek behouden blijft.
- Plaats het mes in het beschermkapje.

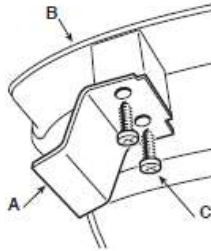

PROBLEEMOPLOSSING

Voordat u onderhouds- of reinigingswerkzaamheden uitvoert, moet u altijd de motor uitschakelen en wachten tot de snijder tot stilstand is gekomen.

1) De motor start niet of loopt niet

- Zet het nylon mes weer in elkaar.
- Controleer het weerbericht en kijk of er geen brandstof is.
- Verkeerde startprocedure. - Volg de instructies.
- Vervuilde bougie of verkeerde elektrodenafstand. - Controleer de bougie.
- Verstopt luchtfilter - Reinig en/of vervang het filter.
- Problemen met de carburateur - Neem contact op met uw dealer.

2) De motor start maar heeft geen vermogen

- Vervanging van nylon spoel (klantenservice)
- Verstopt luchtfilter - Filter reinigen en/of vervangen
- Problemen met de carburateur - Neem contact op met uw dealer

3) De motor loopt onregelmatig en mist vermogen

- Vervuilde bougie of verkeerde elektrodenafstand - Controleer de bougie
- Problemen met de carburateur - Neem contact op met uw dealer.

4) De motor rookt te veel

- Verkeerde samenstelling van het brandstofmengsel. - Bereid het brandstofmengsel volgens de instructies.
- Problemen met de carburateur - Neem contact op met uw dealer.

5) De snijrichting mag niet bewegen wanneer de motor stationair draait.

- Onjuiste carburateurafstelling - Neem contact op met uw dealer

6) De machine begint abnormaal te trillen

- Beschadigde of losse onderdelen - Stop de machine, koppel de bougiekabel los en controleer op beschadigingen. Controleer losse onderdelen en draai ze vast. Laat alle controles, reparaties en vervangingen uitsluitend uitvoeren door een gespecialiseerd centrum.

7) Als de machinetemperatuur te hoog is:

- Zorg ervoor dat de machine op tijd stopt.

Storingen die niet met behulp van deze tabel kunnen worden verholpen, kunnen door een gespecialiseerd bedrijf (klantenservice) worden verholpen.

SPECIFICATIES

Model	D43BA	D52BA
Cilinderinhoud	42,7CC	51,7CC
Nominaal motorvermogen	1.25KW	1,4 kW
Volume van de brandstoftank	1000ml	1000ml
Schachtdiameter	Φ28 mm	Φ28 mm
Nylon snijbreedte	450 mm	450 mm
LNylon lijn	Φ2,8 mm	Φ2,8 mm
Snijbreedte van het mes	255 mm	255 mm
Bladdikte	1,4 mm	1,4 mm
Maximale rotatiesnelheid van de bosmaaier	7900min-1	7900min-1
Maximale rotatiesnelheid van de grasmaaier	7200min-1	7200min-1
Nettogewicht (inclusief motor)	11,0 kg	11,0 kg
Geluidsvermogensniveau, LWA	114 dB(A)	114 dB(A)

EG-VERKLARING VAN CONFORMITEIT

DISTRIBUTIEBEDRIJF

MILLASUR, SL
RUA EDUARDO PONDAL, Nº 23 PISIGÜEIRO
15688 OROSO - A CORUÑA
SPANJE

 **ANOVA**

EG-VERKLARING VAN CONFORMITEIT

In overeenstemming met de verschillende EG-richtlijnen wordt hierbij bevestigd dat de in dit document vermelde machine, door zijn ontwerp en constructie en overeenkomstig de door de fabrikant aangebrachte CE-markering, voldoet aan de relevante en fundamentele gezondheids- en veiligheidseisen van de bovengenoemde EG-richtlijnen. Deze verklaring kwalificeert het product voor het voeren van het CE-keurmerk.

Indien de machine wordt gewijzigd en deze wijziging niet door de fabrikant is goedgekeurd en aan de distributeur is meegedeeld, verliest deze verklaring haar waarde en geldigheid.

Machinenaam: BOSMAAIER

Model(len): **D43BA / D52BA**

Erkende en goedgekeurde norm waaraan het volgende is aangepast:

Richtlijn 2006/42/EG / Richtlijn 2017/30/EU

Getest volgens:

**EN ISO 14982:2009
EN ISO 5395-1:2013 / EN ISO 5395-2:2013**

Testrapport: 708881035633-02 / 704031035633-03

Bedrijfszegel

millasur
Rúa Eduardo Pondal, nº 23
Pol. Ind. Sigüeiro - 15688 Oroso - A Coruña
Tlf. 981 696465 / Fax. 981 690861



19-08-2017