

Instrucciones

CC240PT



ALKOVA[®]

Millasur, SL.
Rúa Eduardo Pondal, nº 23 - Pol. Ind. Sigüeiro
15688 - Oroso - A Coruña 981 696465 www.millasur.com



ANOVA desea felicitarle por haber elegido uno de nuestros productos y le garantiza la asistencia y cooperación que siempre ha distinguido a nuestra marca a lo largo del tiempo.

Esta máquina está diseñada para durar muchos años y para ser de gran utilidad si es usada de acuerdo con las instrucciones contenidas en el manual de usuario. Le recomendamos, por tanto, leer atentamente este manual de instrucciones y seguir todas nuestras recomendaciones.

Para más información o dudas puede ponerse en contacto mediante nuestros soportes web como www.anovamaquinaria.com.

INFORMACIÓN SOBRE ESTE MANUAL

Preste atención a la información proporcionada en este manual y en el aparato por su seguridad y la de otros.

- Este manual contiene instrucciones de uso y mantenimiento.
- Lleve este manual consigo cuando vaya a trabajar con la máquina.
- Los contenidos son correctos a la hora de la impresión.
- Se reservan los derechos de realizar alteraciones en cualquier momento sin que ello afecte nuestras responsabilidades legales.
- Este manual está considerado parte integrante del producto y debe permanecer junto a este en caso de préstamo o reventa.
- Solicite a su distribuidor un nuevo manual en caso de pérdida o daños.

LEA ATENTAMENTE ESTE MANUAL ANTES DE USAR LA MÁQUINA

Para asegurar que su máquina proporcione los mejores resultados, lea atentamente las normas de uso y seguridad antes de utilizarla.

OTRAS ADVERTENCIAS:

Una utilización incorrecta podría causar daños a la máquina u a otros objetos.

La adaptación de la máquina a nuevos requisitos técnicos podría causar diferencias entre el contenido de este manual y el producto adquirido.

Lea y siga todas las instrucciones de este manual. Incumplir estas instrucciones podría resultar en daños personales graves.

ADVERTENCIA:

Para su propia seguridad, lea este manual antes de intentar operar su nueva unidad. El incumplimiento de las instrucciones puede provocar lesiones graves. Dedique unos momentos para familiarizarse con su segadora antes de cada uso. Guarde este manual en un lugar seguro, para que la información esté disponible en todo momento. Si entrega el equipo a otra persona, entregue también estas instrucciones de funcionamiento y las normas de seguridad.

El equipo sólo se puede utilizar para las tareas que está diseñado. Cualquier otro uso se considera un caso de uso indebido. El usuario / operador, y no el fabricante, serán responsables por cualquier daño o lesión de cualquier tipo causado como resultado de esto.

El cortacésped de gasolina está destinado a uso personal, es decir, para su uso en el hogar y los ambientes de jardinería.

El uso personal de la cortadora de césped se refiere a un tiempo de funcionamiento anual que generalmente no supera el de 50 horas, período durante el cual la máquina se utiliza principalmente para mantener jardines residenciales y jardines de hogar/afición a pequeña escala. Se excluyen las instalaciones públicas, las salas deportivas y las aplicaciones agrícolas/forestales.

Tenga en cuenta que nuestro equipo no ha sido diseñado para su uso en aplicaciones comerciales o industriales. Nuestra garantía se anulará si la máquina se utiliza bajo las condiciones mencionadas anteriormente o para fines equivalentes. Las instrucciones de funcionamiento suministradas por el fabricante deben mantenerse y consultarse para garantizar que la segadora se utilice y mantenga correctamente. Las instrucciones contienen información valiosa sobre las condiciones de operación, mantenimiento y condiciones de servicio.

¡Importante! Debido al alto riesgo de lesiones corporales al usuario, la cortadora de césped no se puede usar para recortar arbustos, setos o plantas grandes, para cortar vegetación escalada, techos plantados o césped cultivado en balcones, para limpiar (aspirar) la suciedad y los escombros en pasillos, o cortar árboles. Además, la cortadora de césped no se puede utilizar como un cultivador de potencia para nivelar las áreas altas tales como colinas. Por razones de seguridad, el cortacésped no puede utilizarse como unidad de accionamiento para otras herramientas de trabajo o juegos de herramientas de ningún tipo.



CONTENIDO

SECCIÓN 1 SÍMBOLOS MARCADOS EN EL PRODUCTO

SECCIÓN 2 REGLAS GENERALES DE SEGURIDAD

SECCIÓN 3 DESCRIPCIÓN DE PIEZAS

SECCIÓN 4 INFORMACIÓN TÉCNICA

SECCIÓN 5 ENSAMBLAJE

SECCIÓN 6 INSTRUCCIONES DE OPERACIÓN

SECCIÓN 7 INSTRUCCIONES DE MANTENIMIENTO

SECCIÓN 8 LUBRICACIÓN

SECCIÓN 9 LIMPIEZA

SECCIÓN 10 INSTRUCCIONES DE ALMACENAMIENTO

SECCIÓN 11 SOLUCIÓN DE PROBLEMAS

SECCIÓN 12 GARANTÍA

SECCIÓN 13 MEDIO AMBIENTE

SECCIÓN 14 DESPIECE

SECCIÓN 15 EC-DECLARACIÓN DE CONFORMIDAD

⚠ ADVERTENCIA :

Para su propia seguridad lea este manual antes de intentar operar su nueva unidad. El incumplimiento de las instrucciones puede provocar lesiones personales graves. Pase unos momentos para familiarizarse con su segadora antes de cada uso.

1. SÍMBOLOS MARCADOS EN EL PRODUCTO (En la cubierta posterior)



Figura A:

B.1 Lea el Manual del Operador.

B.2 Mantenga a los espectadores alejados.

B.3 Preste más atención a las manos y los pies del operador para evitar lesiones.

B.4 El combustible es inflamable, mantenga el fuego alejado. No agregue combustible con la máquina en funcionamiento.

B.5 Vapores tóxicos; No opere dentro de la casa.

B.6 Cuando siegue, por favor use las gafas y los tapones para los oídos para defender al operador.

B.7 Al reparar, tome por favor la bujía, y después reparela según el manual operacional.

B.8 Precaución: El motor está caliente.



Figura B: Etiqueta de seguridad encontrada en el cortacésped: **MANTENGA LAS MANOS Y LOS PIES ALEJADOS.**

Advertencia: Mantenga los letreros de seguridad claros y visibles en el equipo. Reemplace los letreros de seguridad si faltan o son ilegibles.

2. REGLAS GENERALES DE SEGURIDAD

⚠️ ADVERTENCIA: Cuando use herramientas de gasolina, siempre se deben seguir las precauciones básicas de seguridad, incluyendo lo siguiente para reducir el riesgo de lesiones personales graves y / o daños a la unidad. Lea todas estas instrucciones antes de operar este producto y guarde estas instrucciones para futuras referencias.

⚠️ ADVERTENCIA: Esta máquina produce un campo electromagnético durante su funcionamiento. Este campo puede en algunas circunstancias interferir con los implantes médicos activos o pasivos. Para reducir el riesgo de lesiones graves o mortales, recomendamos a las personas con implantes médicos que consulten a su médico y al fabricante del implante médico antes de operar esta máquina.

Capacitación

- Lea atentamente las instrucciones. Debe habituarse a los controles y el uso apropiado del equipo;
- Nunca permita que los niños o personas que no estén familiarizadas con estas instrucciones usen la cortadora de césped. Las regulaciones locales pueden restringir la edad del operador;
- Nunca siegue mientras las personas, especialmente los niños, o las mascotas estén cerca;
- Tenga en cuenta que el operador o usuario es responsable de accidentes o peligros que ocurran a otras personas o sus propiedades.
- Los operadores deben recibir una formación adecuada sobre el uso, el ajuste y el funcionamiento de la máquina, incluidas las operaciones prohibidas.

Preparación

- Mientras siega, siempre use calzado y pantalones largos. No utilice el equipo cuando esté descalzo o use sandalias abiertas.
- Inspeccione minuciosamente el área donde se va a utilizar el equipo y quite todos los objetos, tales como piedras, juguetes, palos y alambres, que pueden ser arrojados por la máquina;

- **ADVERTENCIA** - La gasolina es altamente inflamable.

- Almacene el combustible en contenedores específicamente diseñados para este fin.

- Coloque combustible solo al aire libre y no fume durante el proceso de recarga.

- Añada el combustible antes de arrancar el motor. Nunca retire la tapa del depósito de combustible o agregue gasolina mientras el motor está en marcha o cuando el motor está caliente.

- Si se derrama gasolina, no intente arrancar el motor, pero aleje la máquina de la zona de derrame y evite crear cualquier fuente de ignición hasta que se hayan disipado los vapores de la gasolina.

- Sustituya todas las tapas del depósito de combustible y el contenedor de forma segura;

- Reemplace los silenciadores defectuosos.

● Antes de usar, inspeccione siempre visualmente para ver que las cuchillas, los pernos de las cuchillas y el conjunto de la cuchilla no están desgastados o dañados. Reemplace las hojas y pernos gastados o dañados en conjuntos para preservar el equilibrio.

Operación

- No haga funcionar el motor en un espacio confinado en el que se puedan acumular humos peligrosos de monóxido de carbono.
- ¡Advertencia! No utilice la cortadora de césped cuando exista un riesgo de relámpagos.
- Se recomienda limitar la duración de la operación, para minimizar los riesgos de ruido y vibraciones.
- Tenga cuidado al usar la cortadora de césped en pendientes y cerca de bajadas, zanjas o

terraplenes.

- Corte sólo a la luz del día o con buena luz artificial.
- Evite operar el equipo en césped húmedo, cuando sea factible.
- Siempre asegúrese de estar sentado en las pendientes.
- Camine, nunca corra.
- Para máquinas giratorias de ruedas, siga a través de la cara de pendientes, nunca hacia arriba y hacia abajo.
- Tenga extremo cuidado al cambiar de dirección en pendientes;
- No corte las pendientes excesivamente empinadas.
- Tenga mucho cuidado al retroceder o tirar de la segadora hacia usted.
- Detenga la cuchilla si tiene que inclinar la cortadora de césped para transportarla cuando cruce otras superficies distintas de la hierba y al transportar la segadora hacia y desde la zona a segar.
- Nunca opere la cortadora de césped con protectores defectuosos, o sin dispositivos de seguridad, por ejemplo deflectores y / o cazadores de césped.
- Precaución: La cortadora de césped no debe ser operada sin el protector de césped entero o el protector de apertura de descarga de cierre automático.
- No modifique los ajustes del regulador del motor ni sobrecargue el motor.
- No modifique ni altere ningún ajuste sellado para el control de velocidad del motor.
- Los sistemas o características de seguridad de la cortadora de césped no deben ser manipulados ni deshabilitados.
- Desenganche todas las cuchillas y los embragues de accionamiento antes de arrancar el motor.
- Ponga en marcha el motor cuidadosamente según las instrucciones y con los pies bien alejados de las cuchillas.
- No incline la segadora cuando arranque el motor.
- No ponga en marcha el motor cuando esté parado frente al conducto de descarga.
- No ponga las manos o los pies cerca o debajo de las piezas giratorias. Manténgase alejado de la abertura de descarga en todo momento.
- Nunca levante ni lleve una cortadora de césped mientras el motor esté en marcha.
- Detenga el motor y desconecte el cable de la bujía, asegúrese de que todas las partes móviles se hayan detenido completamente y, en caso de haber llave, quite la llave en los siguientes casos:
 - Antes de limpiar las obstrucciones o desatascar el conducto.
 - Antes de revisar, limpiar o trabajar en la segadora;
 - Después de golpear un objeto extraño. Inspeccione la cortadora de césped por daños y realice reparaciones antes de reiniciar y operar la cortadora de césped.
 - Si el cortacésped empieza a vibrar anormalmente (revise inmediatamente).
- Detenga el motor y desconecte el cable de la bujía, asegúrese de que todas las partes móviles se hayan detenido completamente y, en caso de haber llave, quite la llave:
 - Siempre que deje la cortadora de césped.
 - Antes de colocar combustible.
- Reduzca el ajuste del acelerador durante el apagado del motor y, si el motor está provisto de una válvula de cierre, cierre el paso de combustible al final de la siega.

Mantenimiento y almacenamiento

- Mantenga todas las tuercas, pernos y tornillos apretados para asegurarse de que el equipo está en condiciones de trabajo seguras.
- Nunca guarde el equipo con gasolina en el tanque dentro de un edificio donde los gases puedan alcanzar una llama o una chispa;
- Deje que el motor se enfríe antes de guardarlo en cualquier recinto; limpie y realice mantenimiento a la cortadora de césped antes de guardarla.
- Para reducir el riesgo de incendio, mantenga el motor, el silenciador, el compartimento de

las pilas y el depósito de gasolina libres de hierba, hojas o grasa excesiva;

- Verifique frecuentemente que el recogedor de césped no presente desgaste ni deterioro.
- Reemplace las partes gastadas o dañadas por seguridad.
- Si el tanque de combustible tiene que ser drenado, esto debe hacerse al aire libre.

● El mantenimiento incorrecto, el uso de componentes de reemplazo no conformes o la remoción o modificación de componentes de seguridad pueden dañar la cortadora de césped y dañar gravemente a los operadores.

- Utilice únicamente las cuchillas y las piezas de repuesto recomendadas por el fabricante. El uso de piezas no originales puede dañar la máquina y dañar a los operarios. Mantenga la cortadora de césped en buenas condiciones de trabajo.

⚠ PRECAUCIÓN: No toque la cuchilla giratoria.

⚠ PRECAUCIÓN: Reabastezca el combustible en un área bien ventilada con el motor detenido.

3. DESCRIPCIÓN DE LAS PIEZAS



Figura 1

- 1. Mango de control
- 4. Guía de cuerda
- 7. Ajuste de altura
- 10. Ajuste cable

- 2. Mando arranque/trabajo
- 5. Ajuste manillar
- 8. Chasis
- 11. Cebador arranque

- 3. Tirador de arranque
- 6. Colector de hierba
- 9. Bujía
- 12. Mando tracción

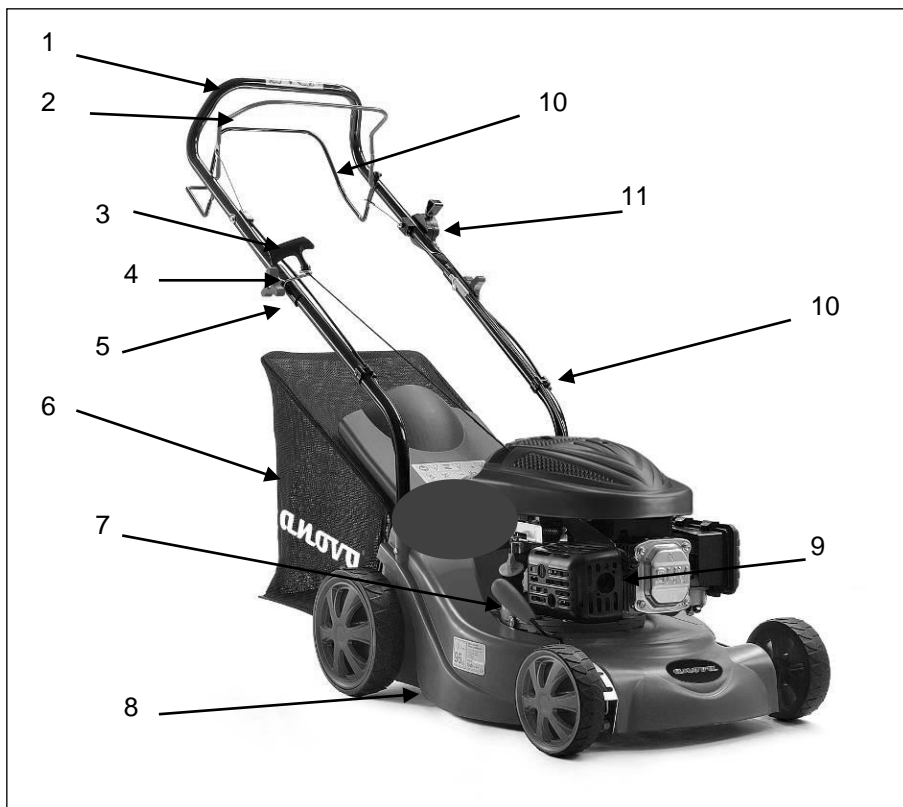
Incluye: Llave de bujía

ALNOVA[®]

4. INFORMACIÓN TÉCNICA

Modelo	CC240PT
Tipo de motor	MA135
Autopropulsado	Si
Desplazamiento del motor	135 cm ³
Potencia Nominal	2.4kW
Ancho de la hojilla	400 mm
Velocidad a máxima potencia	2800/min
Capacidad del tanque de combustible	1.2L
Capacidad del recogedor de hierba	50 L
Peso Neto	25 kg
Ajuste de altura	25-75 mm,5 ajustes

Nivel de presión acústica garantizado en la posición del operador (De acuerdo a EN ISO 5395-1 Annex F & EN ISO 5395-2, EN ISO 4871)	83 dB(A) (K=3dB(A))
Nivel de potencia del sonido medido	91.1 dB(A) K=1.94 dB(A)
Nivel de potencia de sonido garantizado (De acuerdo 2000/14/EC)	96 dB(A)
Vibración (De acuerdo a EN ISO 5395-1 Annex G & EN ISO 5395-2)	2.988 m/s ² K=1.5 m/s ²

5. ENSAMBLADO

5.1 MANGO PLEGABLE

1. Fijar las dos barras inferiores del manillar y atornillar con los tornillos proporcionados. (Fig. 2A/2B)
2. Levante las dos palancas de bloqueo para liberar el manillar superior y despliéguelo.
3. Empuje la palanca de bloqueo para cerrar el manillar en la posición de funcionamiento. (Fig. 2B)
4. Ajuste la tensión girando la contratuerca con una llave adecuada. (Fig. 2B)
5. Coloque la abrazadera en la posición indicada y luego conecte el cable. (Fig.2C)

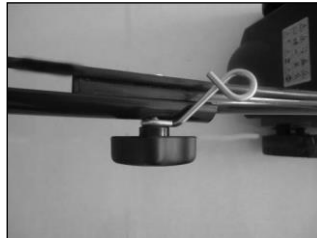
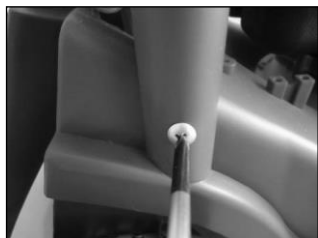

Fig. 2A

Fig. 2B

Fig. 2C

Fig. 2D

5.2 MONTAJE Y DESMONTAJE DEL RECOLECTOR DE HIERBA

1. Montaje: levante la cubierta trasera y el enganche del recolector de césped en la parte trasera de la segadora.
2. Para quitar: agarre y levante la cubierta trasera, retire el recogedor de césped.



Fig. 3A



Fig. 3B



Fig. 3C

5.3 MANILLAR DE ARRANQUE

Mueva el mango de arranque del motor a la guía de la cuerda.



Fig. 4

5.4 ALTURA DE CORTE

Aplique presión hacia afuera para desenganchar la palanca de la cremallera. Mueva la palanca hacia adelante o hacia atrás para ajustar la altura. (Fig. 5)



Fig. 5

6. INSTRUCCIONES DE OPERACIÓN

Realice servicio al motor con gasolina y aceite como se indica en el manual que se encuentra junto a la máquina. Lea las instrucciones detenidamente.

⚠️ ADVERTENCIA: La gasolina es altamente inflamable.

Almacene el combustible en recipientes diseñados específicamente para este propósito.

Reabastezca solo al aire libre, antes de arrancar el motor y no fume durante el reabastecimiento o el manejo de combustible.



Nunca retire la tapa del depósito de combustible o agregue gasolina mientras el motor está en marcha o cuando el motor está caliente.

Si se derrama gasolina, no intente arrancar el motor, aleje la máquina de la zona de derrame y evite crear cualquier fuente de ignición hasta que se hayan disipado los vapores de gasolina.

Reemplace todos los depósitos de combustible y tapas del contenedor firmemente.
Antes de inclinar la segadora para mantener la cuchilla o drenar el aceite, extraiga el combustible del tanque.

⚠️ ADVERTENCIA: Nunca llene el depósito de combustible en interiores, con el motor en marcha o hasta que el motor se haya enfriado por lo menos 15 minutos después de haber funcionado.

6.1 PARA INICIAR EL MOTOR Y ACOPLAR EL CORTE

1. La unidad está equipada con un enchufe sobre el extremo de la bujía, asegúrese de que el lazo metálico en el extremo del cable de la bujía (dentro del enchufe) esté asegurado sobre la punta metálica de la bujía.
2. Al arrancar el motor frío, gire la palanca del acelerador a la posición . (Fig. 9A)
Al calentar el motor en funcionamiento, gire la palanca del acelerador a la posición . (Fig. 9A)
3. Colóquese de pie detrás de la unidad, agarre la manija de control del freno y manténgala contra el mango superior como se muestra en la figura 9B.
4. Sujete el mango del arrancador como se muestra en la Fig.9B y levántelo rápidamente. Devuélvalo lentamente al perno guía de la cuerda después de que el motor comience. Suelte la manija de control del freno para detener el motor y la cuchilla.

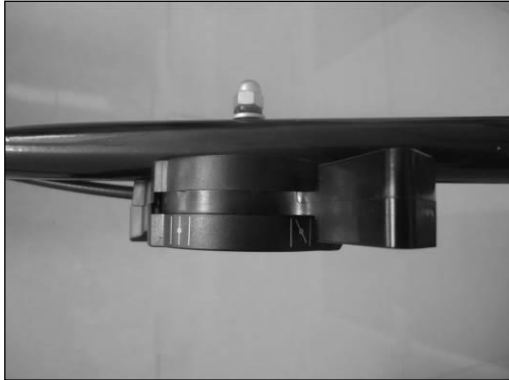

Fig. 9A



Fig. 9B

⚠️ Arranque el motor cuidadosamente de acuerdo con las instrucciones y con los pies bien alejados de la cuchilla.

⚠️ No incline la segadora cuando arranque el motor. Arranque el cortacésped sobre una superficie nivelada, libre de hierba alta o de obstáculos.

⚠️ Mantenga las manos y los pies alejados de las partes giratorias. No arranque el motor cuando esté parado frente a la abertura de descarga.

6.2 PROCEDIMIENTOS DE USO

Durante el funcionamiento, sujete firmemente la manija del freno con ambas manos.

⚠️ Nota: Durante el funcionamiento, cuando se suelta el mango del freno, el motor se detendrá y, por lo tanto, parará la operación de la segadora.

⚠️ ADVERTENCIA: Para evitar cualquier arranque involuntario de la segadora, esta viene equipada con un freno de motor que debe ser retirado antes de que el motor pueda arrancarse. Cuando se suelta la palanca de control del motor, debe volver a su posición inicial, momento en el que el motor se apaga automáticamente.

Nota: Freno del motor (mango del freno): Utilice la palanca para detener el motor. Al soltar la palanca, el motor y la hoja se detendrán automáticamente. Para cortar, mantenga la palanca en la posición de trabajo. Antes de empezar a cortar, compruebe la palanca de arranque / parada varias veces para asegurarse de que está funcionando correctamente. Asegúrese de que el cable de tensión puede ser operado suavemente (es decir, no está atrapado o retorcido de ninguna manera)

6.3 PARA DETENER EL MOTOR

PRECAUCIÓN: La cuchilla continúa girando durante unos segundos después de apagar el motor.

1. Suelte la manija de control del freno para detener el motor y la cuchilla. (Fig. 9)
2. Desconecte y conecte a tierra el cable de la bujía tal como se indica en el manual del motor, para evitar un arranque accidental mientras el equipo esté desatendido.

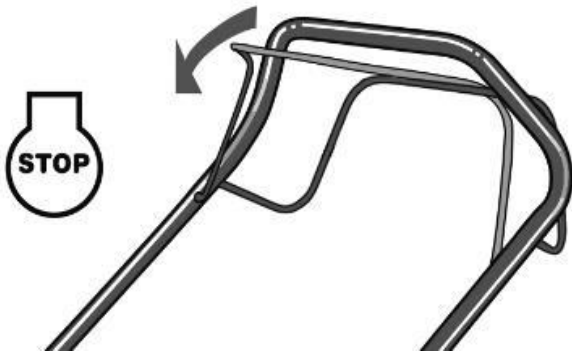

Fig. 9

6.4 CONEXIÓN DE TRACCIÓN

Agarre el mango de control de auto-accionamiento, el cortacésped se moverá hacia adelante automáticamente con unos 3,2 km / h (Fig. 10), suelte el mango de auto-conducción, el cortacésped dejará de moverse.

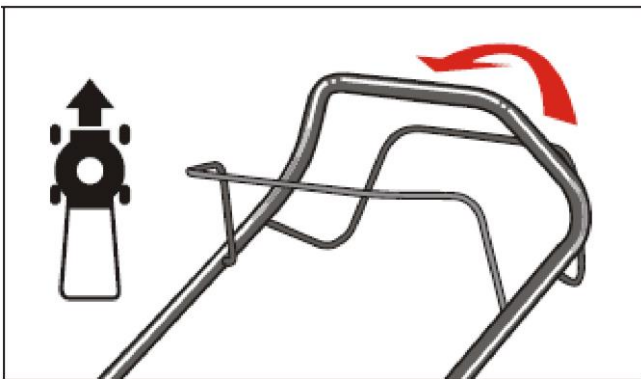

Fig. 10

6.5 PARA LOS MEJORES RESULTADOS EN EL CORTE

Limpie de escombros y suciedad el césped. Asegúrese de que el césped esté limpio de piedras, palos, alambre u otros objetos extraños que podrían ser lanzados accidentalmente por el cortacésped en cualquier dirección y causar lesiones personales graves al operador y otros, así como daños a la propiedad y los objetos circundantes.

No corte la hierba mojada. Para una siega efectiva no corte la hierba mojada porque tiende a pegarse a la parte inferior de la cubierta evitando el corte apropiado de los recortes de césped.

Corte no más de 1/3 de la longitud de la hierba. El corte recomendado para segar es 1/3 de la longitud de la hierba.

La velocidad tendrá que ser ajustada para que los recortes se puedan dispersar uniformemente en el césped de ser el caso para opciones mulching. Para un corte especialmente difícil en césped espeso puede ser necesario utilizar una de las velocidades más lentas para obtener un corte limpio y eficaz.

Al cortar hierba larga puede que tenga que cortar el césped en dos pasadas, bajando la hoja otro 1/3 de la longitud para el segundo corte y tal vez el corte con un patrón diferente al que se utilizó la primera vez. La superposición del corte en cada paso también ayudará a limpiar cualquier recorte extraviado que quede en el césped.

El cortacésped siempre debe ser operado a todo gas para obtener el mejor corte y permitir que haga el trabajo de la siega más eficaz.

Limpie la parte inferior de la cubierta. Asegúrese de limpiar la parte inferior de la plataforma de corte después de cada uso para evitar una acumulación de hierba, lo que impide el acolchado adecuado. Si lo limpia con

agua déjelo secar adecuadamente y engrase las partes con rodamientos y de tracción para evitar su corrosión o pegado.

Limpieza de hojas. La limpieza de hojas también puede ser beneficiosa para su césped. Cuando siegue las hojas, asegúrese de que estén secas y no estén demasiado gruesas sobre el césped. No espere que todas las hojas estén fuera de los árboles antes de cortar.

⚠️ ADVERTENCIA: Si golpea un objeto extraño, pare el motor. Retire el cable de la bujía, inspeccione minuciosamente la segadora para detectar cualquier daño y repare el daño antes de reiniciarla y operarla. La vibración extensa de la segadora durante el funcionamiento es una indicación de daño. La unidad debe ser inspeccionada y reparada rápidamente.

6.6 COLECTOR DE CÉSPED

Si el saco está lleno de hierba, vaciará y limpia la bolsa, asegúrese de que esté limpia y asegúrese de que su malla esté ventilada. Figura 11

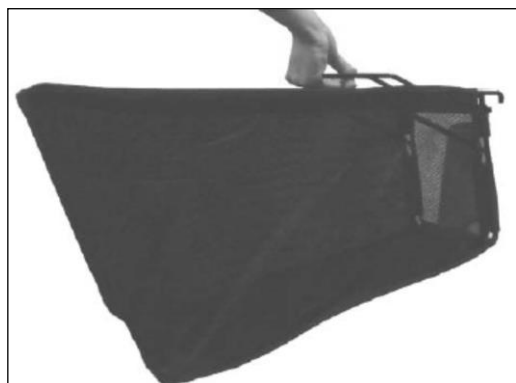

Fig. 11

6.7 CUBIERTA

La parte inferior de la plataforma de la cortadora debe ser limpiada después de cada uso para evitar la acumulación de recortes de césped, hojas, suciedad u otra materia. Si se permite que estos residuos se acumulen, se invitará a la oxidación y la corrosión, y puede prevenir el abonado adecuado. La cubierta se puede limpiar inclinando el cortacésped y raspando con una herramienta adecuada (asegúrese de que el cable de la bujía está desconectado).

6.8 INSTRUCCIONES PARA AJUSTE DE ALTURA

⚠️ PRECAUCIÓN: No realice en ningún momento ajustes a la cortadora de césped sin antes detener el motor y desconectar el cable de la bujía.

⚠️ PRECAUCIÓN: Antes de cambiar la altura de corte, detenga la segadora y desconecte el cable de la bujía.

Su segadora está equipada con una palanca de ajuste central de altura que ofrece 5 posiciones.(Fig.12)

La altura (de la hoja al suelo) se puede ajustar de 25 mm a 75 mm (5 posiciones de altura).

1. Pare el cortacésped y desconecte el cable de la bujía antes de cambiar la altura de corte del cortacésped.
2. La palanca central de ajuste de altura le ofrece 5 posiciones de altura diferentes.

Posición 1: 25mm / Posición 2: 75mm

Para cambiar la altura de la rueda trasera, apriete la palanca de ajuste hacia la rueda, moviéndola hacia arriba o hacia abajo hasta la altura seleccionada.

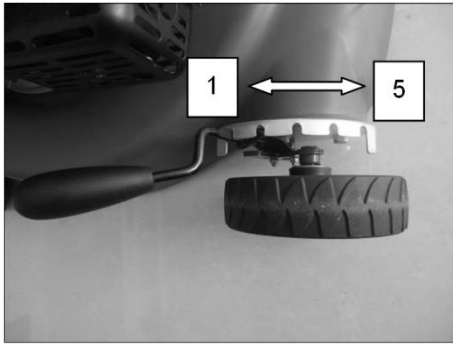

Fig. 12

7. INSTRUCCIONES DE MANTENIMIENTO

BUJÍA

Utilice únicamente una bujía de reemplazo original. Para obtener los mejores resultados, reemplace la bujía cada 100 horas de uso.

PASTILLAS DE FRENO

Compruebe y / o reemplace las pastillas de freno del motor en el agente de servicio regularmente, sólo las piezas originales se pueden utilizar como reemplazo.

8. INSTRUCCIONES DE LUBRICACIÓN

⚠️ PRECAUCIÓN: DESCONECTE LA BUJÍA ANTES DE REPARAR.

1. **RUEDAS** - Lubrique los cojinetes de bolas en cada rueda al menos una vez por temporada con un aceite ligero.
2. **MOTOR** - Siga el manual del motor para las instrucciones de lubricación.

9. LIMPIEZA

⚠️ PRECAUCIÓN: No limpie el motor con manguera. El agua puede dañar el motor o contaminar el sistema de combustible.

1. Limpie la cubierta con un paño seco.
2. Limpie con manguera debajo de la cubierta inclinando la segadora para que la bujía esté arriba.

9.1 LIMPIEZA DE AIRE DEL MOTOR

⚠️ PRECAUCIÓN: No permita que la suciedad o el polvo tape el filtro de aire. El elemento de espuma del filtro de aire del motor debe ser reparado (limpiado) después de 25 horas de siega normal. El filtro debe ser limpiado regularmente si el cortacésped se usa en condiciones secas y polvorientas.

PARA LIMPIAR FILTRO DE AIRE DE MOTOR

1. Presione hacia abajo las dos lengüetas en la parte superior de la cubierta del filtro. (Fig. 13A)
2. Retire la cubierta del filtro.
3. Lave el elemento del filtro con agua jabonosa. **NO USE GASOLINA!**
4. Sople el elemento filtrante con aire.
5. Coloque unas gotas de aceite SAE30 en el filtro de goma espuma y exprima con fuerza para remover el exceso.
6. Reinstale filtro.

⚠️ NOTA: Reemplace el filtro si está desgastado, roto, dañado o no es posible limpiarlo.

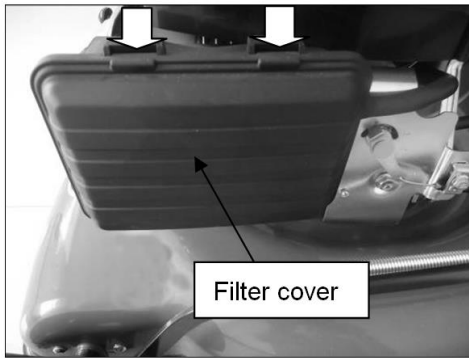

Fig. 13A

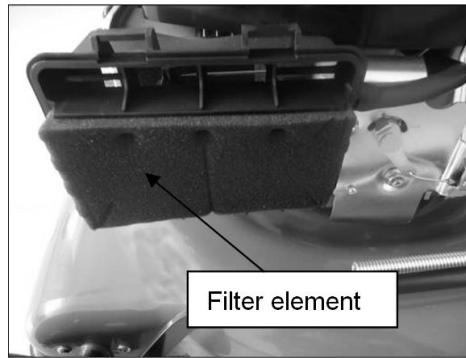

Fig. 13B

9.2 CUCHILLA DE CORTE

⚠ PRECAUCIÓN: Asegúrese de desconectar y conectar a tierra el cable de la bujía antes de trabajar en la cuchilla de corte para evitar el arranque accidental del motor. Proteja las manos usando guantes gruesos o un trapo para agarrar las cuchillas de corte. Como se especifica en el manual del motor adjunto. Retire el perno hexagonal y la arandela que sujetan la cuchilla y el adaptador de la cuchilla al cigüeñal del motor. Retire la cuchilla y el adaptador del cigüeñal.

⚠ ADVERTENCIA: Inspeccione periódicamente el adaptador de la cuchilla para detectar grietas, especialmente si golpea un objeto extraño. Reemplace cuando sea necesario. Para obtener mejores resultados, la hoja debe estar afilada. La cuchilla puede reafilarse retirándola y rectificando o limando el borde de corte manteniéndolo tan cerca del bisel original como sea posible. Es extremadamente importante que cada filo de corte reciba una cantidad igual de rectificado para evitar una cuchilla desequilibrada. Un balance incorrecto de la hoja causará una vibración excesiva que causará daños al motor y al cortacésped. Asegúrese de balancear cuidadosamente la cuchilla después de afilar. La hoja se puede probar para el equilibrio mediante el equilibrio en un destornillador de eje redondo. Retire el metal del lado pesado hasta que equilibre uniformemente. Antes de volver a montar la cuchilla y el adaptador de la cuchilla a la unidad, lubrique el cigüeñal del motor y la superficie interior del adaptador de la cuchilla con aceite ligero. Inserte la llave en el adaptador de la cuchilla e instale el adaptador de la cuchilla en el cigüeñal del motor, empuje la arandela en el adaptador de la cuchilla e instale la cuchilla, consulte la figura 14. Coloque la cuchilla con el número de pieza orientado hacia fuera del adaptador. Debe alinear la arandela sobre la cuchilla e insertar el perno hexagonal. Apriete el perno hexagonal tal como es indicado a continuación:

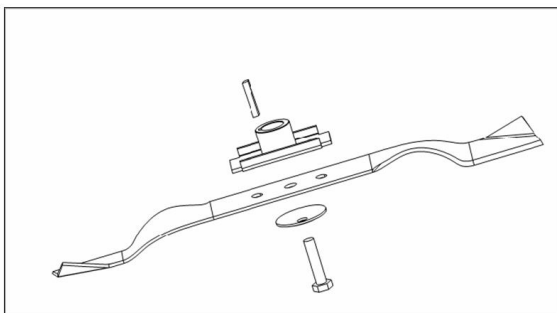

Fig. 14

9.3 TORQUE DEL MONTAJE DE LA CUCHILLA

Use un perno central 40Nm-50Nm, para asegurar el funcionamiento seguro de su unidad. TODAS las tuercas y pernos deben ser revisados periódicamente para ver si están apretados correctamente. Después de un uso prolongado, especialmente en condiciones arenosas del suelo, la lámina se desgasta y pierde algo de la forma original. Se reducirá la eficiencia de corte y se reemplazará la cuchilla. Sustitúyase únicamente con una cuchilla de repuesto de fábrica aprobada. Los posibles daños resultantes de la condición de desequilibrio de la cuchilla no son responsabilidad del fabricante. Cuando cambie la cuchilla, debe usar una del tipo original marcado en la cuchilla (para pedir la cuchilla, póngase en contacto con su distribuidor local o llame a nuestra empresa, vea la portada).

 **ADVERTENCIA: No toque la cuchilla en movimiento.**

9.4 MOTOR

Consulte el manual del motor para sus instrucciones de mantenimiento.

Mantenga el aceite del motor como se indica en el manual que viene con su unidad. Lea y siga las instrucciones cuidadosamente.

Limpie el filtro de aire según las instrucciones del manual del motor en condiciones normales.

Limpie cada pocas horas bajo condiciones extremadamente polvorosas. El mal funcionamiento del motor y las inundaciones usualmente indican que el filtro de aire debe ser reparado.

Para reparar el filtro de aire, consulte el manual del motor que viene con su unidad.

La bujía debe limpiarse y el hueco debe ser reajustado una vez por temporada. El reemplazo de la bujía se recomienda al comienzo de cada temporada de siega; Revise el manual del motor para obtener el tipo de enchufe correcto y las especificaciones de espacio.

Limpie el motor regularmente con un paño o un cepillo. Mantenga limpio el sistema de refrigeración (área de la carcasa del soplador) para permitir una circulación adecuada del aire que es esencial para el rendimiento y la vida del motor. Asegúrese de quitar toda la hierba, la suciedad y los residuos combustibles del área del escape.

10. INSTRUCCIONES DE ALMACENAMIENTO

Pasos a seguir para preparar la cortadora de césped para el almacenamiento.

1. Vacíe el tanque después de la última siega de la temporada.

A) Vacíe el depósito de gasolina con una bomba de succión

 **¡PRECAUCIÓN!** No drene la gasolina en espacios cerrados, cerca de una chimenea, etc. ¡No fume! Los vapores de gasolina pueden causar explosión o incendio.

B) Ponga en marcha el motor y déjelo funcionar hasta que haya agotado toda la gasolina.

C) Retire la bujía. Utilice un recipiente de aceite para llenar aprox. 20 ml de aceite en la cámara de combustión. Haga funcionar el motor de arranque para distribuir uniformemente el aceite en la cámara de combustión. Reemplace la bujía.

2. Limpie y engrase la cortadora de césped cuidadosamente como se describe arriba en "Lubricación".

3. Engrase ligeramente el cortacésped y los rodamientos para evitar la corrosión.

4. Guarde la cortadora de césped en un lugar seco, limpio y protegido contra las heladas, fuera del alcance de personas no autorizadas (niños; personas no entrenadas, etc.).

 **¡PRECAUCIÓN!** El motor debe haberse enfriado por completo antes de guardar el cortacésped.

 **NOTA:** - Cuando almacene cualquier tipo de equipo de motor en un lugar sin ventilación,

- Se deben tomar precauciones para evitar la corrosión del equipo. Utilizando un aceite ligero o silicona, cubra el equipo, especialmente los cables y todas las partes móviles.

- Tenga cuidado de no doblar los cables.

- Si el cable del arrancador se desconecta de la guía del cable, desconecte y ponga a tierra el cable de la bujía. Presione el mango de control de la cuchilla y tire del cable del arrancador del motor lentamente. Deslice el cable del arrancador en el perno guía del cable en el mango.

Transporte

Apague el motor y deje que el motor se enfríe. A continuación, desconecte el cable de la bujía y vacíe el depósito de combustible de acuerdo con las instrucciones del manual del motor. Asegúrese de no doblar o dañar la cortadora al empujarla sobre los obstáculos.

11. SOLUCIÓN DE PROBLEMAS

PROBLEMA	CAUSA DEL PROBLEMA	ACCIÓN CORRECTIVA
El motor no arranca.	El cebador del acelerador no está en la posición correcta para las condiciones imperantes.	Mueva el cebador a la posición correcta.
	El tanque de combustible está vacío.	Llene el tanque con combustible: Consulte el MANUAL DEL MOTOR DEL PROPIETARIO.
	El elemento del filtro de aire está sucio.	Limpie el elemento del filtro de aire: Consulte el MANUAL DEL MOTOR DEL PROPIETARIO.
	Bujía suelta.	Apriete la bujía: consulte el MANUAL DEL PROPIETARIO DEL MOTOR
	El cable de la bujía está suelto o desconectado del enchufe.	Instale el cable de la bujía en la bujía.
	El espacio entre las bujías es incorrecto.	Ajuste del espacio entre los electrodos: consulte MANUAL DEL PROPIETARIO DEL MOTOR
	La bujía está defectuosa.	Instale una bujía nueva correctamente tapada: consulte el MANUAL DEL PROPIETARIO DEL MOTOR
	El carburador está inundado con combustible.	Retire el elemento del filtro de aire y tire del cable del arrancador continuamente hasta que el carburador se despegue e instale el elemento del filtro de aire.
	Modulo de encendido defectuoso.	Póngase en contacto con el servicio técnico.
El motor enciende con dificultad o pierde poder.	Suciedad, agua o tanque de combustible sucio.	Drene el combustible y limpie el tanque. Llene el tanque con combustible limpio y fresco.
	El orificio de ventilación en la tapa del tanque de combustible está taponado.	Limpie o cambie la tapa del tanque de combustible.
	El filtro de aire está sucio	Limpie el filtro de aire.
El motor funciona de forma irregular.	Bujia defectuosa	Instale un enchufe nuevo correctamente tapado: consulte el MANUAL DEL PROPIETARIO DEL MOTOR
	El espacio entre las bujías es incorrecto.	Ajuste del espacio entre los electrodos: consulte MANUAL DEL PROPIETARIO DEL MOTOR
	El filtro de aire está sucio	Limpie el elemento limpiador de aire: consulte el MANUAL DEL PROPIETARIO DEL MOTOR
El motor funciona mal.	El elemento del filtro de aire está sucio.	Limpie el elemento limpiador de aire: consulte el MANUAL DEL PROPIETARIO DEL MOTOR
	Las ranuras de aire de la cubierta del motor están bloqueadas.	Retire los desechos de las ranuras.
	Las aletas de enfriamiento y pasajes de aire debajo de la	Retire los desechos de las aletas de enfriamiento y pasajes de aire.

	carcasa del ventilador del motor están bloqueados.	
El motor salta a alta velocidad.	La distancia entre los electrodos de la bujía es demasiado estrecha.	Ajuste del espacio entre los electrodos: consulte MANUAL DEL PROPIETARIO DEL MOTOR
El motor se sobrecalienta.	El flujo de aire de refrigeración está restringido.	Retire los residuos de las ranuras de la cubierta, la carcasa del soplador, los conductos de aire
	Bujía incorrecta.	Para motor 124T: Instale bujía RJ19LMC y aletas de refrigeración en el motor. Para motor DG600: Instale bujía F7RTC y aletas de refrigeración en el motor.
El cortacésped vibra de manera anormal.	El conjunto de corte está suelto.	Ajuste la cuchilla.
	El conjunto de corte está desbalanceado.	Equilibre la cuchilla.

12. GARANTÍA

Este producto está garantizado de acuerdo con las regulaciones legales durante un período de 2 años a partir de la fecha de compra. La garantía no cubre daños ocasionados por el uso o mal mantenimiento. Esta garantía cubre todos los fallos de material o de producción, no incluye defectos de partes normales de desgaste, tales como cojinetes, cepillos, cables, enchufes o accesorios como taladros, brocas, hojas de sierra, etc., daños o defectos resultantes de abuso, accidentes o modificaciones en la máquina; ni los costes de transporte desde el cliente al servicio correspondiente.

Nos reservamos el derecho de rechazar cualquier reclamación donde la compra no pueda ser verificada o cuando esté claro que el producto no fue mantenido correctamente. (Ranuras de ventilación limpias, engrase habitual en los cojinetes y demás partes móviles, utilización del combustible y aceite adecuados ...)

Su factura de compra debe ser guardada como prueba de la fecha de compra.

En caso de devolución, el cortacésped ha de ser enviado a su distribuidor en un estado aceptable y limpio, en su caja original correspondiente y con todos los elementos, acompañado de su comprobante de compra.

13. MEDIO AMBIENTE

Si su máquina necesita ser desechada después de un uso prolongado, no la deposite en los puntos de recogida de basura doméstica, deséchela de una manera ambientalmente segura y de acuerdo a las normativas locales de su área. Consulte la localización del punto de reciclaje o punto limpio de tratamiento más cercano.



14.DESPIECE

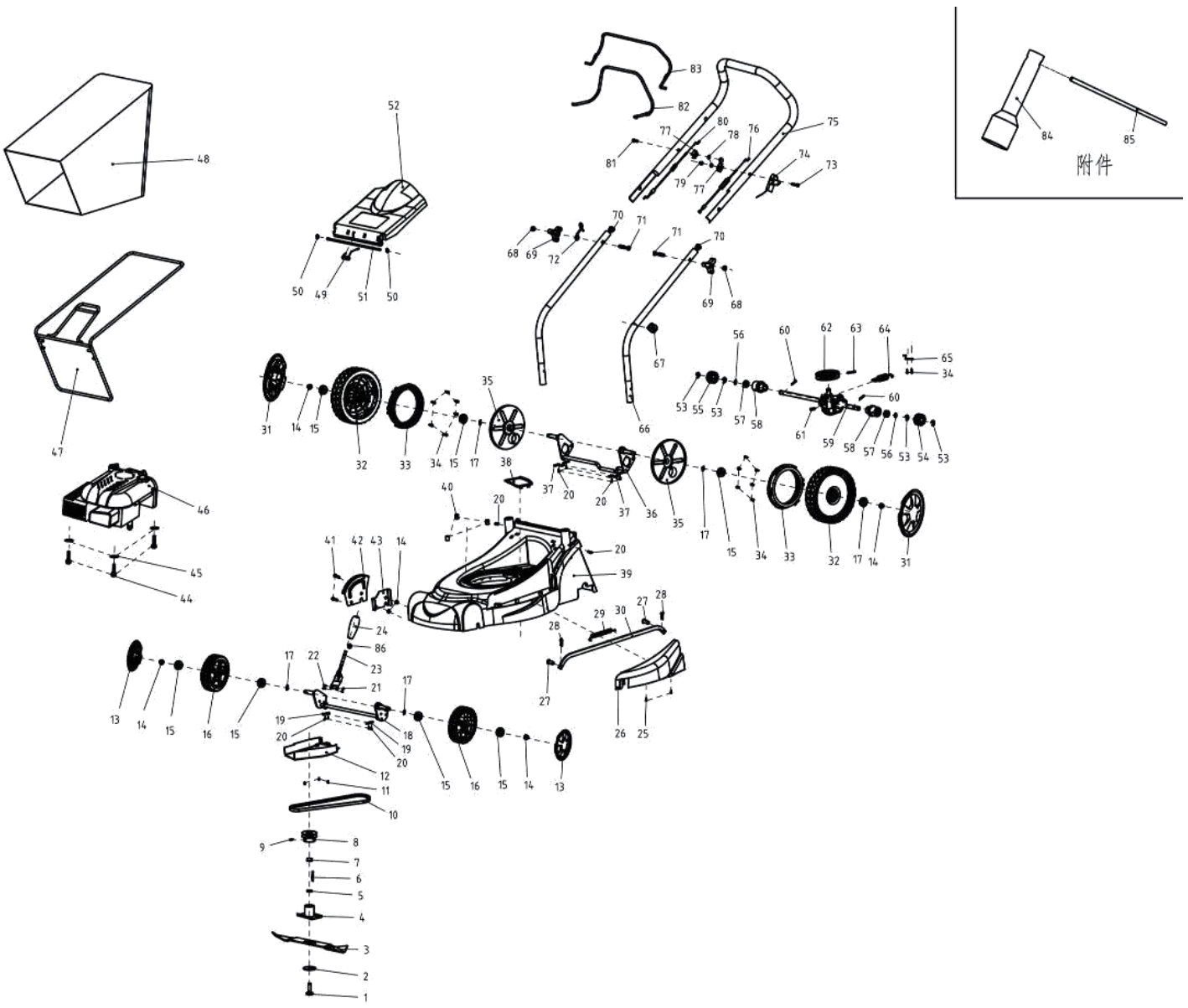

15. EC DECLARACIÓN DE CONFORMIDAD



EMPRESA DISTRIBUIDORA

MILLASUR, S.L.
RUA EDUARDO PONDAL, Nº 23 P.I.SIGÜEIRO
15688 OROSO - A CORUÑA
ESPAÑA

CE

ANOVA

DECLARACIÓN DE CONFORMIDAD CE

En cumplimiento con las diferentes directivas CE, en la presente se confirma que, debido a su diseño y construcción, y según marca CE impresa por fabricante en la misma, la máquina identificada en este documento cumple con las exigencias pertinentes y fundamentales en seguridad y salud de las citadas directivas CE. Esta declaración valida al producto para mostrar el símbolo CE.

En el caso de que la máquina se modifique y esta modificación no esté aprobada por el fabricante y comunicada al distribuidor, esta declaración perderá su valor y vigencia.

Denominación de la máquina: **CORTACÉSPED**

Modelo: **CC240PT**

Norma reconocida y aprobada a la que se adecúa:

Directiva 2006/42/CE / Directiva 2014/30/EU / 2000/14/CE / 97/68/CE

Testada de acuerdo a:

EN ISO 5395-1:2013 / EN ISO 53-5-2:2013

EN ISO 14982:2009

Test report: 708881035633-02 / 704031035633-03

Sello de empresa

millasur
Rúa Eduardo Pondal, nº 23
Pol. Ind. Sigüeiro - 15688 Oroso - A Coruña
Tlf. 981 696465 / Fax. 981 690861

Instruções

CC240PT



ALKOVA®

Millasur, SL.
Rua Eduardo Pondal, No. 23 - Pol. Ind. Sigüeiro
15688 - Oroso - Coruna 981 696 465 www.millasur.com

PT



ANOVA Você quer felicitá-lo por ter escolhido um dos nossos produtos e garante a assistência e cooperação que sempre distinguiu a nossa marca ao longo do tempo.

Esta máquina é projetada para durar muitos anos e ser muito útil se usado de acordo com as instruções do manual. Recomendamos, portanto, leia este manual e siga todas as nossas recomendações. Para mais informações ou dúvidas, você pode entrar em contato através de nossos meios de comunicação web, como www.anovamaquinaria.com.

MANUAL DE INFORMAÇÃO SOBRE O PRESENTE

Preste atenção às informações fornecidas neste manual e no dispositivo para a sua segurança ea dos outros.

- Este manual contém instruções de utilização e manutenção.
- Tome este manual com você quando você vai para o trabalho com a máquina.
- Os conteúdos estão corretas no momento da impressão.
- o direito de fazer alterações a qualquer momento sem afetar nossas responsabilidades legais são reservados.
- Este manual é considerado parte integrante do produto e deve permanecer com este, em caso de empréstimo ou revenda.
- Pergunte ao seu revendedor para um novo manual em caso de perda ou dano.

MANUAL LEIA ISSO ANTES COM ATENÇÃO DE USAR A MÁQUINA

Para garantir que sua máquina irá fornecer os melhores resultados, leia as regras de uso e segurança cuidadosamente antes de usar.

Outras advertências:

O uso inadequado pode causar danos à máquina ou para outros objectos.

Adaptar a máquina às novas exigências técnicas poderiam causar diferenças entre o conteúdo deste manual e do produto adquirido.

Leia e siga todas as instruções deste manual. Rompendo estas instruções pode resultar em ferimentos graves.

AVISO:

Para sua própria segurança, leia este manual antes de operar sua nova unidade. Não seguir as instruções pode resultar em ferimentos graves. Tire alguns momentos para se familiarizar com seu cortador de grama antes de cada utilização. Por favor mantenha este manual em um lugar seguro, para que a informação está disponível em todos os momentos. Entregando seu computador para outra pessoa, também dar estas instruções de operação e regulamentos de segurança.

O equipamento só pode ser usado para as tarefas a que se destina. Qualquer outra utilização é considerada um caso de uso indevido. O usuário / operador e não o fabricante será responsável por qualquer dano ou prejuízo de qualquer tipo causados como resultado.

cortador de gasolina se destina para uso pessoal, ou seja, para uso em ambientes domésticos e de jardinagem. O uso pessoal de cortador de grama refere-se a um tempo de funcionamento anual geralmente não exceda 50 horas, durante o qual a máquina é usada principalmente para manter gramados residenciais e jardins home / passatempo pequeno escala. instalações públicas, eventos desportivos e aplicações agrícolas / florestais estão excluídos.

Por favor, note que o nosso equipamento não foi projetado para uso em aplicações comerciais ou industriais. Nossa garantia é nula se a máquina for utilizada nas condições acima ou para fins equivalentes. Manual de instruções fornecido pelo fabricante deve ser mantida e consultado para garantir que o cortador é usado e mantido adequadamente. As instruções contêm informações valiosas sobre as condições de operação, manutenção e condições de serviço.

! importante Devido ao alto risco de lesões corporais para o usuário, o cortador de grama não pode ser usado para aparar arbustos, sebes ou plantas grandes, para cortar escalada vegetação, telhados plantada e grama cultivada em varandas, a sujeira limpa (sugar) e detritos nos corredores, ou árvores de corte. Além disso, a máquina de cortar relva não pode ser usado como um cultivador poder nivelar as zonas elevadas, tais como colinas. Por razões de segurança, o cortador não pode ser usado como uma unidade de transmissão para outras ferramentas de trabalho ou kits de ferramentas de qualquer tipo.



CONTEÚDO

SECÇÃO 1 SÍMBOLOS DE PRODUTOS MARCADOS

SECÇÃO 2 GERAL NORMAS DE SEGURANÇA

SECÇÃO 3 DESCRIÇÃO DAS PEÇAS

SECÇÃO 4 TÉCNICO

SECÇÃO 5 MONTAGEM

SECÇÃO 6 MANUAL DE INSTRUÇÕES

SECÇÃO 7 INSTRUÇÕES DE MANUTENÇÃO

SECÇÃO 8 LUBE

SECÇÃO 9 LIMPEZA

Armazenagem SECÇÃO 10 INSTRUÇÕES

SECÇÃO 11 RESOLUÇÃO DE PROBLEMAS

SECÇÃO 12 GARANTIA

SECÇÃO 13 AMBIENTE

SECÇÃO 14 DESPIECE

SECÇÃO 15 declaração sob CE-

! AVISO:

Para sua própria segurança, leia este manual antes de operar sua nova unidade. Não seguir as instruções pode resultar em ferimentos graves. Gaste alguns momentos para se familiarizar com seu cortador de grama antes de cada utilização.

1. O símbolo no produto (tampa traseira)



Figura A:

B.1 Leia o manual do operador.

B.2 Mantenha outras pessoas afastadas.

B.3 prestar mais atenção para as mãos e pés do operador para evitar lesões.

B.4 O combustível é inflamável, manter longe do fogo. Não adicione combustível com a máquina em funcionamento.

B.5 de vapores tóxicos; Não opere dentro de casa.

B.6 Ao cortar a relva, por favor use óculos e tampões para defender o operador.

B.7 A reparação, visite a vela de ignição, e depois de reparação como o manual de operação.

B.8 Atenção: O motor está quente.



Figura B: etiqueta de segurança encontrado na cortador: mãos e pés manter afastado.

AVISO: Mantenha a sinalização de segurança claras e visíveis no computador. Substituir sinais de segurança se em falta ou ilegível.

2. GERAL NORMAS DE SEGURANÇA

⚠️ AVISO: Cgalinha use gasolina ferramentas, você deve sempre seguir precauções básicas de segurança, incluindo o seguinte para reduzir o risco de lesões pessoais graves e / ou danos à unidade. Leia estas instruções antes de utilizar este produto e guarde estas instruções para referência futura.

⚠️ AVISO: Este equipamento produz um campo electromagnético durante o funcionamento. Isto pode, em algumas circunstâncias campo interferir com implantes médicos activa ou passiva. Para reduzir o risco de ferimentos graves ou fatais, recomendamos pessoas com implantes médicos a consultar o seu médico e o fabricante do médico implante antes de operar esta máquina.

Treinamento

- Leia atentamente as instruções. Ele deve se acostumar com os controles eo uso adequado do equipamento;
- Nunca permita que crianças ou pessoas não familiarizadas com estas instruções para usar o cortador. Os regulamentos locais podem restringir a idade do operador;
- Nunca cortar enquanto as pessoas, especialmente crianças, ou animais de estimação estão nas proximidades;
- Note-se que o operador ou usuário é responsável por acidentes ou danos a outras pessoas ou sua propriedade.
- Os operadores devem receber formação adequada sobre a utilização, regulação e operação da máquina, incluindo as operações proibidas.

Preparação

- Durante o corte, sempre usar sapatos e calças compridas. Não use o equipamento com os pés descalços ou usar sandálias abertas.
- inspecionar completamente a área onde está a utilizar o equipamento e remover todos os objetos, como pedras, brinquedos, varas e fios, que podem ser jogados pela máquina;

- AVISO - A gasolina é altamente inflamável.

- Guarde o combustível em recipientes projetados especificamente para esta finalidade.

- Lugar de combustível apenas ao ar livre e não fume durante o processo de recarga.

- Adicionar combustível antes de ligar o motor. Nunca retire a tampa do tanque de combustível ou adicionar gasolina quando o motor estiver funcionando ou quando o motor estiver quente.

Se a gasolina for derramado, não tente ligar o motor, mas afastar a máquina da área de derrame e evitar a criação de qualquer fonte de ignição até os vapores se dissipado gasolina.

- Substituir todas as tampas do tanque de combustível e o recipiente de forma segura;

- Substitua os silenciadores defeituosos.

● Antes da utilização, sempre inspeccionar visualmente para as lâminas, o parafuso da lâmina e cortador de montagem não estão gastos ou danificados. Substituir lâminas e parafusos desgastadas ou danificadas em grupos, para manter o equilíbrio.

Operação

- Não opere o motor num espaço restrito onde os gases perigosos podem acumular-se monóxido de carbono.
- Aviso! Não use o cortador quando existe o risco de trovoadas.
- Recomenda-se limitar a duração da operação, para minimizar o risco de ruído e vibração.
- Tenha cuidado ao usar o cortador em encostas e perto de declives acentuados, valas ou aterros.
- Corte apenas à luz do dia ou a luz artificial boa.

- Evite utilizar o equipamento na grama molhada, onde possível.
- Certifique-se sempre de sentar-se nas encostas.
- Walk, nunca ficar.
- Para máquinas rotativas de roda, cortar toda a face da encostas, nunca para cima e para baixo.
- Use extremo cuidado para a direção mudando em encostas;
- Não corte encostas excessivamente íngremes.
- Tenha muito cuidado com a volta ou puxar o cortador para você.
- Pare a lâmina se você precisa inclinar o cortador de transportes ao atravessar superfícies diferente de grama e transportar o cortador de e para a área a ser cortada.
- Nunca opere o cortador com guardas defeituosos ou sem dispositivos de segurança, por exemplo, defletores e / ou coletores de grama.
- Atenção: O cortador de grama não deve ser operado sem a guarda ou auto-fechamento toda protetora abertura de descarga gramado.
- Não altere as configurações do regulador do motor ou sobrecarregar o motor.
- Não modificar ou alterar qualquer ajuste de vedação para controlar a velocidade do motor.
- sistemas ou dispositivos de segurança do cortador não deve ser manipulado ou desativado.
- Disengage todas as lâminas e embreagens unidade antes de ligar o motor.
- Ligue o motor cuidadosamente de acordo com instruções e com os pés bem afastados das lâminas.
- Não incline o cortador quando ligar o motor.
- Não ligue o motor quando em pé na frente da calha de descarga.
- Não coloque as mãos ou os pés perto ou debaixo de peças rotativas. Fique longe da abertura de descarga em todos os momentos.
- Elevação Nunca ou levar um cortador de grama, enquanto o motor está funcionando.
- Desligue o motor e desligue o fio da vela de ignição, certifique-se de que todas as peças móveis tenham parado completamente e, se houver chave, remova a chave nos seguintes casos:
 - antes de limpar bloqueios ou desobstrução da calha.
 - Antes de verificar, limpar ou a trabalhar no cortador;
 - Depois de bater em um objeto externo. Inspeção o cortador de grama por danos e fazer reparos antes de reiniciar e operar o cortador.
 - Se o cortador começar a vibrar anormalmente (verifique imediatamente).
- Desligue o motor e desligue o fio da vela de ignição, certifique-se de que todas as peças móveis tenham parado completamente e, se houver chave, remova a chave:
 - Sempre que você deixar o cortador de grama.
 - Antes de colocar combustível.
- Reduzir a posição do acelerador durante a paragem do motor, se o motor é provido de uma válvula de fecho, fechando a passagem de combustível para o fim da colheita.

Manutenção e Armazenamento

- Mantenha todas as porcas, parafusos e parafusos apertados para garantir que o equipamento está em condições de trabalho seguras.
- Nunca guarde o equipamento com gasolina no tanque dentro de um edifício onde os vapores podem alcançar uma chama ou faísca;
- Deixe o motor esfriar antes de armazenar em qualquer recinto; limpo e realizar a manutenção do cortador antes de guardar.
- Para reduzir o risco de incêndio, mantenha motor, silenciador, compartimento da bateria e tanque de gasolina livre de grama, folhas ou graxa excessiva;
- Verificar frequentemente o depósito de relva não está presente desgaste e deterioração.
- Substitua as peças gastas ou danificadas por segurança.
- Se o tanque de combustível tem de ser drenado, isso deve ser feito ao ar livre.
- manutenção inadequada, o uso de componentes de não-conformidade de substituição ou

remoção ou modificação de componentes de segurança podem danificar o cortador e sério operadores de danos.

- Use apenas as lâminas e peças de reposição recomendados pelo fabricante. O uso de peças não originais podem danificar os trabalhadores da máquina e danos. Mantenha o cortador de grama em boas condições de funcionamento.

⚠ CUIDADO: Não toque na lâmina rotativa.

⚠ CUIDADO: Reabastecer em uma área bem ventilada com o motor parado.

3. DESCRIÇÃO DAS PEÇAS



Figura 1

- | | | |
|-------------------------|---------------------------------|------------------------|
| 1. alavanca de controle | 2. iniciar remoto de trabalho / | 3. pega do arranque |
| 4. Cabo de Guia | 5. ajuste guiador | 6. recolhedor |
| 7. O ajuste de altura | 8. chassis | 9. plugue |
| 10. Conjunto de cabos | 11. cartilha de inicialização | de controlo 12. tração |

inclui: Chave de velas

ALNOVA[®]

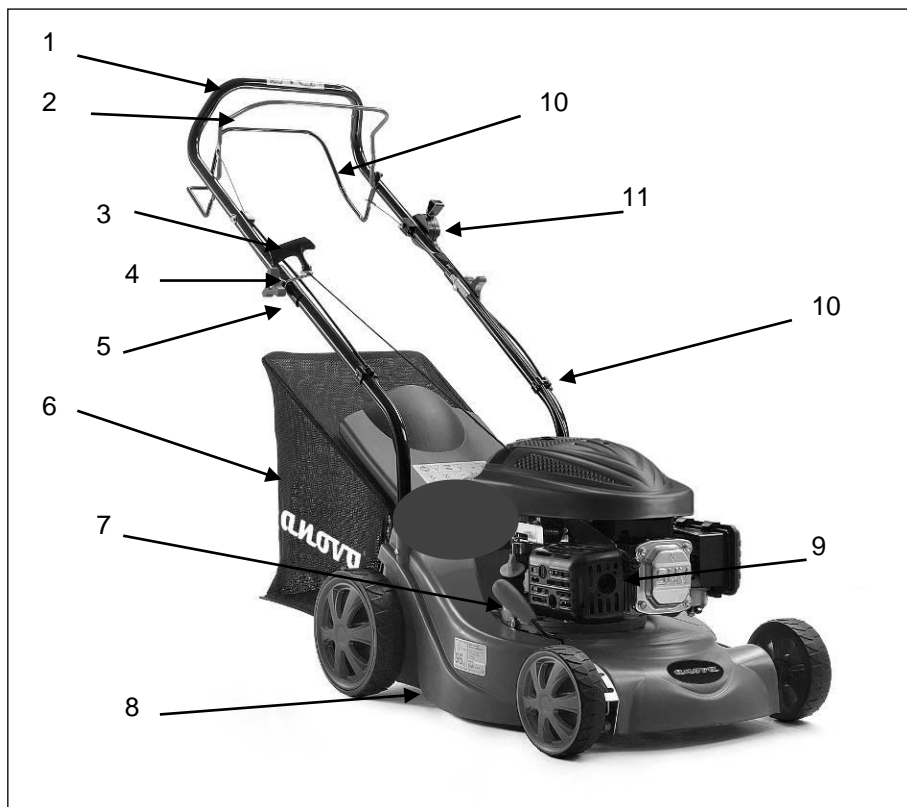
4. INFORMAÇÃO TÉCNICA

modelo	CC240PT
Tipo de motor	MA135
Auto propulsão	se
Cilindrada	135 cm ³
Potência nominal	2.4kW
largura Hojilla	400 milímetros
Velocidade máxima potência	2800 / min
Capacidade do tanque de combustível	1.2L
recolhedor capacidade	50 L
Peso líquido	25 kg
ajuste de altura	25-75 mm, 5 configurações

nível de pressão sonora garantido na posição do operador (De acordo com a ISO 5395-1 anexo F EN ISO 5395-2 e EN ISO 4871)	83 dB (A) (K = 3 dB (A))
som nível de potência medido	91,1 dB (A) K = 1,94 dB (A)
som nível de potência garantida (De acordo 2000/14 / CE)	96 dB (A)
vibração (De acordo com a ISO 5395-1 Anexo G EN ISO 5395-2 &)	2988 m / s ² K = 1,5 m / s ²

5. MONTADO

5.1 MANGO FOLDING

1. A fixação das duas barras de fundo da alça e enroscando com parafusos fornecidos. (Fig. 2A / 2B)
2. Levantar as duas alavancas de bloqueio para libertar o manipulador superior e implantar.
3. Empurrar a alavanca de bloqueio para fechar a pega na posição de operação. (Fig. 2B)
4. Ajustar a tensão rodando a porca com uma chave adequada. (Fig. 2B)
5. Colocar o grampo na posição ilustrada e, em seguida tampão. (Fig.2c)



Fig. 2A a Fig. 2B Fig. 2C Fig. 2D

5.2 MONTAGEM E REMOÇÃO DA GRAMA COLLECTOR

1. Montagem: Levante a tampa traseira e engatar o coletor de grama na parte traseira da máquina.
2. Para remover: aderência e levantar a tampa traseira, retire a caixa da relva.



A Fig. 3A Fig. 3B Fig. 3C

PUNHO 5,3 ARRANQUE

Mover o motor pega de arranque para guiar a corda.



A Fig. 4

ALTURA DE CORTE 5,4

Aplicar pressão para fora para desengatar a alavanca de fecho. Mover a alavanca para a frente ou para trás para ajustar a altura. (Fig. 5)



A Fig. 5

6. INSTRUÇÕES DE OPERAÇÃO

Execute motor de serviço com gasolina e óleo conforme as instruções no manual que fica ao lado da máquina. Leia atentamente as instruções.

⚠ AVISO: A gasolina é altamente inflamável.

Guarde o combustível em recipientes projetados especificamente para esta finalidade.

Refuel somente ao ar livre, antes de ligar o motor e não fume durante o abastecimento e tratamento de combustível.

Nunca retire a tampa do tanque de combustível ou adicionar gasolina quando o motor estiver funcionando ou quando o motor estiver quente.

Se a gasolina for derramado, não tente ligar o motor, mover a máquina longe da área de derrame e evitar a criação de qualquer fonte de ignição até os vapores se dissipado gasolina.

Substituir todos os tanques de combustível e tampas dos recipientes hermeticamente.
Antes de inclinar o cortador para manter o óleo de lâmina ou dreno, remova o tanque de combustível.

⚠ AVISO: Nunca encha o interior do tanque de combustível com o motor em funcionamento ou até que o motor tenha arrefecido durante pelo menos 15 minutos depois de ter trabalhado.

6.1 Para ligar o motor e anexar os TRIBUNAL

1. A unidade é equipada com uma ficha na extremidade da vela de ignição, assegurar que a alça de fio na extremidade do cabo da vela (dentro de ficha) está presa sobre a ponta de metal da vela de ignição.

2. o arranque a frio, girar a alavanca do acelerador para a posição . (Fig. 9A)

Um aquecimento do motor a trabalhar, girar a alavanca do acelerador para a posição . (Fig. 9A)

3. Suporte atrás da unidade, agarrando a alavanca de controle e segurar o travão contra o manipulo superior, como mostrado na Figura 9B.

4. Segure a alça do motor de arranque, como mostrado na Fig.9b e elevador rapidamente. Lentamente retorne à guia corda parafuso após o motor arrancar.

Solte o freio de alavanca de controle para parar o motor ea lâmina.

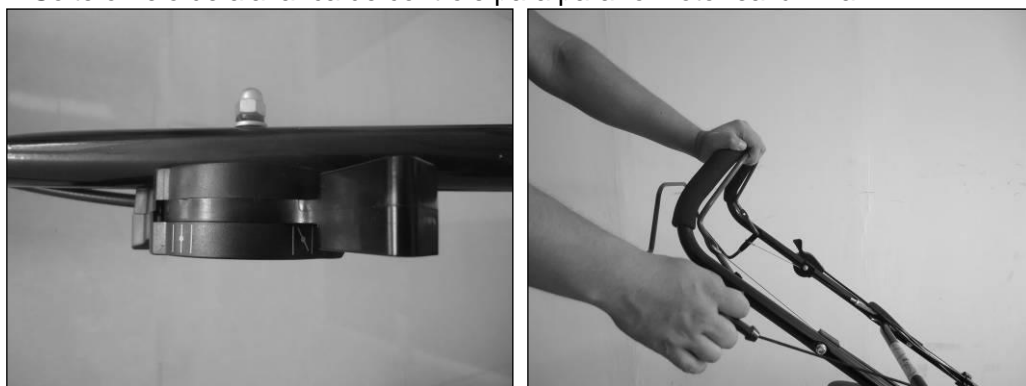

A Fig. 9A Fig. 9B

⚠ Ligue o motor cuidadosamente de acordo com instruções e com os pés bem longe da lâmina.

⚠ Não incline o cortador quando ligar o motor. Comece o cortador em um nível, grama alta superfície livre ou obstáculos.

⚠ Mantenha as mãos e os pés afastados das peças rotativas. Não ligue o motor quando em pé na frente da abertura de descarga.

6.2 PROCEDIMENTOS PARA USO

Durante a operação, segure a alça de freio com as duas mãos.

⚠ Nota: Durante a operação, quando a alavanca do freio é liberado, o motor irá parar e, portanto, interromper a operação do cortador.

⚠ AVISO: Para evitar qualquer partida acidental do cortador, ele vem equipado com um freio motor que devem ser removidos antes que o motor pode ser iniciado. Quando a alavanca de controle é liberada o motor deve retornar à sua posição inicial, na qual o motor desliga-se automaticamente.

Nota: freio motor (alavanca do freio): Use a alavanca para parar o motor. Na versão a alavanca, o motor ea lâmina irá parar automaticamente. Corte, segure a alavanca na posição de trabalho. Antes de começar a cortar verificação alavanca de iniciar / parar várias vezes para se certificar de que está funcionando corretamente. Verifique se a tensão do cabo pode ser operado sem problemas (ou seja, não está preso ou torcida de qualquer maneira)

6.3 Para parar o motor

CUIDADO: A lâmina continua a girar por alguns segundos depois de desligar o motor.

1. Solte alavanca de controle do freio para parar o motor e lâmina. (Fig. 9)
2. Desligar e aterrar a cabo de vela, tal como indicado no manual do motor para evitar o arranque acidental enquanto o computador é automática.

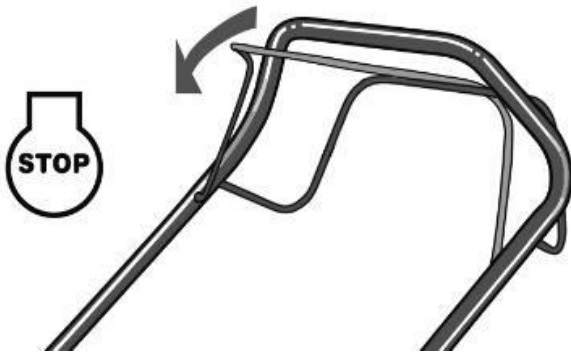

A Fig. 9

TRACÇÃO 6,4 LIGAÇÃO

Aderência alavanca de controle de auto-unidade, o cortador move-se automaticamente para a frente com cerca de 3,2 km / h (Fig. 10), libertar o identificador de auto-condução, o corta-relva vai parar de se mover.

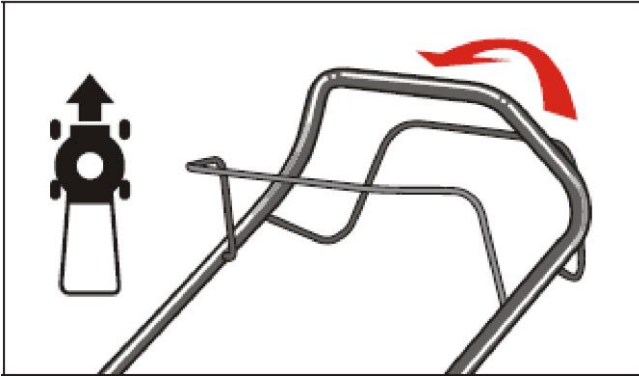

A Fig. 10

6.5 Para melhores resultados no tribunal

detritos limpo e gramado sujeira. Certifique-se o gramado está livre de pedras, paus, arames ou outros objetos estranhos que poderiam ser acidentalmente jogadas pelo cortador em qualquer direção e causa ferimentos graves para o operador e outros, bem como danos materiais e objectos que nos rodeiam. Não cortar relva molhada. Para eficaz não cortar cortar relva molhada que tende a manter a parte inferior da tampa evitando o corte adequado das aparas de relva.

não mais do que cortar 1/3 do comprimento da relva. corte recomendado Mowing é 1/3 do comprimento da grama.

A velocidade deve ser ajustada de modo que os cortes podem ser dispersos uniformemente sobre o gramado para ser o caso de opções de cobertura morta. Para um corte particularmente difícil grama grossa pode ser necessário usar um velocidades mais lentas para obter um corte limpo e eficaz.

Um grama de corte a longo ser necessário cortar a relva em duas passagens, para baixo a outra folha de 1/3 do comprimento para o segundo corte e talvez com um padrão de corte diferente, que foi usado pela primeira vez. Corte sobrepostas cada passo também vai ajudar a limpar qualquer cultura remanescente disperso no campo.

O cortador deve ser sempre operada em plena aceleração para obter o melhor corte e deixá-lo fazer o trabalho da forma mais eficiente colheita.

Limpe o fundo do baralho. Certifique-se de limpar o fundo da plataforma de corte após cada utilização para evitar um acúmulo de grama, o que impede o preenchimento adequado. Limpando com água e deixar secar adequadamente a lubrificar os rolamentos e partes de tracção para evitar a corrosão ou colagem.

lençóis limpos. As folhas de limpeza também pode ser benéfico para o seu gramado. Quando cortar as folhas, verifique se eles estão secos e muito grosso não são no gramado. Não espere que todas as folhas estão fora das árvores antes de cortar.

⚠️ AVISO: Se você encontrar um objeto estranho, desligue o motor. Remova o cabo da vela, inspecionar completamente o cortador por qualquer dano e reparar os danos antes de reiniciar e operacional. vibração extensivo do cortador durante a operação é uma indicação de danos. A unidade deve ser inspeccionado e reparado rapidamente.

6,6 grama catcher

Se o saco grama está cheia, esvazie e limpe o saco, verifique se ele está limpo e certificar-se de sua tela é ventilado. Figura 11

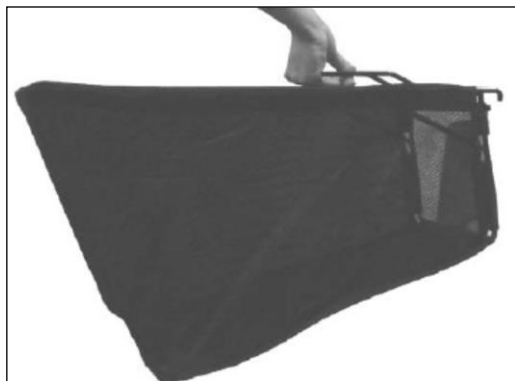

A Fig. 11

6,7 TAMPA

A parte inferior da plataforma de corte deve ser limpa após cada utilização para evitar o acúmulo de aparas de relva, folhas, sujeira ou outras matérias. Se deixar acumular esses resíduos serão convidados a oxidação e corrosão, e pode impedir o assinante adequada. A tampa pode ser feita pela inclinação do cortador de raspagem e com uma ferramenta adequada (garantir que o fio da vela de ignição é desligado).

6.8 INSTRUÇÕES PARA ajuste de altura

⚠️ CUIDADO: Não faça quaisquer ajustes em tempo para o cortador sem antes desligar o motor e desconecte o cabo da vela.

⚠️ CUIDADO: Antes de mudar a altura de corte, parar o cortador e desligar o fio da vela de ignição.

Seu cortador de grama é equipado com uma alavanca central oferece ajuste de 5 posições.(Fig.12)

A altura (folha ao chão) pode ser ajustada a partir de 25 mm a 75 mm (5 posições de altura).

1. Pare o cortador e desligar o fio da vela de ignição antes de mudar a altura de corte do cortador.
2. O centro de alavanca ofertas de ajuste de altura cinco posições de altura diferentes.

Posição 1: 25mm / Posição 2: 75 milímetros

Para alterar a altura da roda traseira, apertar a alavanca de ajuste na direco da roda, movendo-o para cima ou para baixo até que a altura seleccionada.

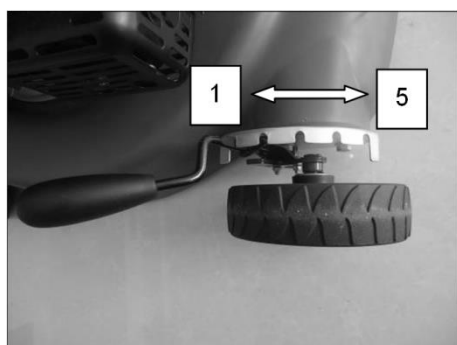

A Fig. 12

7. INSTRUÇÕES DE MANUTENÇÃO

SPARK

Só use substituição vela original. Para melhores resultados, substitua a vela de ignição a cada 100 horas de uso.

PASTILHAS DE FREIO

Verificar e / ou substituir as pastilhas de freio do motor em agente de serviço regular apenas peças originais pode ser usado como um substituto.

8. instruções de lubrificação

⚠ CUIDADO: Desligue a ficha antes da manutenção.

1. **RODAS** - Lubrifique os rolamentos de esferas em cada roda ao menos uma vez por temporada com um óleo leve.
2. **MOTOR** - Siga o manual do motor para obter instruções de lubrificação.

9. LIMPEZA

⚠ CUIDADO: Não limpe a mangueira do motor. A água pode danificar o motor ou contaminar o sistema de combustível.

1. Limpe a tampa com um pano seco.
2. Mangueira limpa sob a cobertura inclinando o cortador para que a vela de ignição é para cima.

9.1 LIMPEZA DE AR DO MOTOR

⚠ CUIDADO: Não permita que sujeira ou poeira da tampa do filtro de ar. O filtro de ar elemento de espuma do motor deve ser reparado (limpo) após 25 horas de cortar relva normal. O filtro deverá ser limpo regularmente se o cortador é usado em condições secas, empoeirados.

Para limpar o ar MOTOR FILTRO

1. Pressionar para baixo na direcção das duas abas na parte superior da cobertura do filtro. (Fig. 13A)
2. Retire a tampa do filtro.
3. lavagem do elemento de filtro com água e sabão. **GASOLINA NÃO USE!**
4. sopro elemento do filtro de ar.
5. Local SAE30 gotas de óleo na espuma filtro e espremer difícil de remover o excesso.
6. Substituir filtro.

⚠ NOTA: Substitua o filtro se desgastado, quebrado, danificado ou não pode ser limpo.

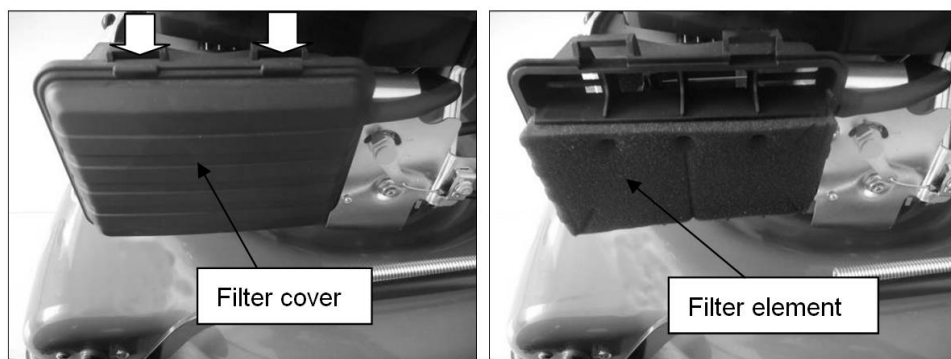

A Fig. 13A Fig. 13B

LÂMINA 9.2 CORTE

⚠ CUIDADO: Certifique-se de desligar e aterre o fio da vela de ignição antes de trabalhar com a lâmina de corte para evitar a partida acidental do motor. Proteger as mãos usando luvas grossas ou um pano para segurar as lâminas de corte. Tal como especificado no manual do motor ligado. Remover o parafuso

sextavado e lâmina de máquina de lavar e de fixação do adaptador lâmina à cambota do motor. Remover o adaptador da lâmina e da cambota.

⚠️ AVISO: inspeccionar periodicamente o adaptador da lâmina para rachaduras detectar, especialmente se você encontrar um objeto estranho. Substitua quando necessário.

Para melhores resultados, a lâmina deve ser afiada. A lâmina pode ser afiado por moagem ou removê-lo e a apresentação da aresta de corte, mantendo-o mais próximo possível do bisel original quanto possível. É extremamente importante que cada aresta de corte receba uma quantidade igual de moagem para evitar uma lâmina desequilibrada. Um balanço incorrecta fará com que a vibração excessiva que irá causar danos ao motor e cortador. Certifique-se de equilibrar cuidadosamente a lâmina após sharpening. A lâmina pode ser testado para o equilíbrio, equilibrando sobre uma chave de fenda eixo round. Remover o metal do lado pesado até uniformemente equilibrado.

Antes de voltar a montar a lâmina e o adaptador da lâmina para a unidade, lubrificar a cambota do motor e a superfície interior do adaptador da lâmina com petróleo leve. Inserir a chave no adaptador da lâmina e instalar o adaptador da lâmina sobre o veio de manivelas do motor anilha de impulso sobre o adaptador da lâmina e instalar a lâmina, ver Figura 14. Colocar a lâmina com o número de peça orientada para fora do adaptador. Alinhar a máquina de lavar sobre o parafuso sextavado lâmina e inserção. Apertar o parafuso hexagonal tal como indicado abaixo:

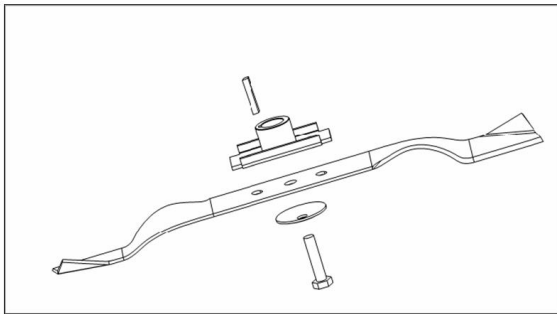

A Fig. 14

9,3 BINÁRIO conjunto de lina de

Use um parafuso central 40Nm-50Nm para garantir a operação segura do seu aparelho. Todas as porcas e parafusos deve ser verificado periodicamente para ver se eles estão devidamente alinhados.

Após utilização prolongada, especialmente em condições de solo arenoso, a lâmina desgasta e perde um pouco da sua forma original. eficiência de corte irá ser reduzida e a lâmina é substituído. Substitua apenas com lâmina fábrica de substituição aprovada. Possíveis danos resultantes da condição de desbalanceamento da lâmina não são de responsabilidade do fabricante.

Quando mudar a lâmina, você deve usar uma peça de origem marcados na lâmina (lâmina para encomenda, contacte o seu distribuidor local ou ligue para a nossa empresa, consulte a capa).

⚠️ Aviso: Não toque na lâmina em movimento.

9.4 MOTOR

Consulte o manual do motor para obter instruções de manutenção.

Manter o óleo do motor, como indicado no manual que acompanha o aparelho. Leia e siga as instruções cuidadosamente.

Limpe o filtro de ar conforme as instruções no manual do motor em condições normais.

Limpe a cada poucas horas sob condições extremamente empoeiradas. Mau funcionamento do motor e inundando geralmente indica que o filtro de ar deve ser reparada.

Para reparar o filtro de ar, veja o manual do motor que acompanha o aparelho.

A vela de ignição deve ser limpa e a lacuna deve ser redefinido uma vez por temporada. substituição da vela de ignição é recomendado no início de cada temporada roçada; Verifique o manual do motor para o tipo de plugue correto e especificações do espaço.

Limpe o motor regularmente com um pano ou escova. Manter limpo o sistema de arrefecimento (área da carcaça do ventilador) para permitir a adequada do ar que é essencial para o desempenho e a vida do movimento do motor. Certifique-se de remover todos os resíduos de grama, sujeira e combustível a partir da área de escape.

INSTRUÇÕES 10. Armazenamento

Passos para preparar o cortador de grama para armazenamento.

1. Esvaziar o tanque após a última roçada da temporada.

A) esvaziar o tanque com uma bomba de sucção

 **CUIDADO!** Não drenar dentro de gasolina, perto de uma lareira, etc. Não fume! vapores de gasolina pode causar explosão ou incêndio.

B) Ligue o motor e executá-lo até que você tenha esgotado todas gasolina.

C) Remover a vela de ignição. Use uma panela de óleo para encher aprox. 20 ml de óleo na câmara de combustão. Operar o motor de arranque para distribuir uniformemente o óleo na câmara de combustão. Substitua a vela de ignição.

2. Limpe e lubrifique o cortador cuidadosamente conforme descrito acima em "lubrificação".

3. Unte o cortador e os rolamentos para evitar a corrosão.

4. Guardar o cortador em local seco, limpo e geada fora do alcance de pessoas não autorizadas (crianças, pessoas não treinadas, etc.).

 **CUIDADO!** O motor deve ter arrefecido completamente antes de armazenar o cortador.

 **NOTA:** - Ao armazenar qualquer tipo de equipamento do motor em unventilated,

- Cuidados devem ser tomados para evitar a corrosão do equipamento. Usando um óleo leve ou silicone, o revestimento do equipamento, especialmente fios e todas as partes em movimento.

- Tenha cuidado para não dobrar os cabos.

- Se o cabo de arranque está desligado da guia do fio, desligue e ligue a vela de ignição. Pressione a alça do arranque cabo lâmina e puxar o motor lentamente controle. Deslizar o cabo de arranque no pino de guia de cabo na pega.

transporte

Desligue o motor e deixe o motor arrefecer. Em seguida, desligar o cabo de vela e esvaziar o tanque de combustível de acordo com as instruções do manual do motor. Certifique-se de não dobrar ou danificar o cortador de grama por cima de obstáculos.

11. PROBLEMA

PROBLEMA	Causa do problema	AÇÃO CORRETIVA
O motor não pega.	Primer o acelerador não está na posição correta para as condições prevalentes.	Mover estrangulador para a posição correcta.
	O tanque de combustível está vazio.	Encha o tanque de combustível: Ver proprietário do motor MANUAL.
	O ar filtro elemento sujo.	Limpe o elemento do filtro de ar: Ver proprietário do motor MANUAL.
	plugue solto.	Aperte a vela de ignição: Consulte o manual do proprietário MOTOR
	O fio da vela de ignição é solto ou desligada da tomada.	Instalar o fio da vela de ignição da vela de ignição.
	A diferença entre a vela de ignição está incorrecta.	Ajustar o espaço entre os eletrodos: Consulte o manual do proprietário MOTOR
	A vela de ignição está com defeito.	Instalar uma nova vela de ignição devidamente cobertas: Consulte o manual do proprietário MOTOR
	O carburador é inundada com combustível.	Retirar o filtro de ar elemento e puxar o cabo até o motor de arranque carburador continuamente fora e instalar o filtro elemento ar.
O motor começa com dificuldade ou ficar sem energia.	módulo de ignição com defeito.	Contacte o seu serviço.
	Sujeira, água e sujo tanque de combustível.	Drenar o combustível e limpar o tanque. Encha o tanque com combustível limpo, fresco.
	A ventilação na parte superior do tanque de combustível está entupido.	Limpar ou substituir a tampa do tanque de combustível.
O motor funciona irregularmente.	O filtro de ar sujo	Limpe o filtro de ar.
	defeituoso vela de ignição	Plugged instalar corretamente um novo plug: Consulte o manual do proprietário MOTOR
	A diferença entre a vela de ignição está incorrecta.	Ajustar o espaço entre os eletrodos: Consulte o manual do proprietário MOTOR
O motor funcionou mal.	O filtro de ar sujo	Limpe o elemento do filtro de ar: consulte o manual do proprietário MOTOR
	O ar filtro elemento sujo.	Limpe o elemento do filtro de ar: consulte o manual do proprietário MOTOR
	As fendas de ar cobrir o motor estão bloqueadas.	Retirar os restos dos slots.
O motor de alta velocidade saltos.	Arrefecimento barbatanas e passagens de ar por baixo da caixa do motor do ventilador são bloqueados.	Remover detritos das aletas de arrefecimento e passagens de ar.
	A distância entre os eléctrodos da vela de ignição é muito estreita.	Ajustar o espaço entre os eletrodos: Consulte o manual do proprietário MOTOR

O motor aquece demasiado.	O fluxo de ar de arrefecimento é restringida.	Remover os detritos das ranhuras da tampa, a caixa do ventilador, condutas de ar
	Vela de ignição incorreta.	124T Motor: Instalar RJ19LMC bujão e aletas de arrefecimento do motor. motor DG600: Instalar F7RTC bujão e aletas de arrefecimento do motor.
O cortador vibra anormalmente.	O conjunto de corte é solto.	Ajustar a lâmina.
	O conjunto de corte é desequilibrada.	Equilibrar a lâmina.

12.GARANTIA

Este produto é garantida em conformidade com as normas legais durante um período de 2 anos a partir da data da compra. A garantia não cobre danos causados pelo uso ou má manutenção.

Esta garantia cobre todos os defeitos de produção de material não inclui peças de desgaste normais, como rolamentos, escovas, fios, plugs ou acessórios tais como brocas, brocas, serras, etc., danos ou defeitos resultantes abuso , acidentes ou modificar a máquina; e custos de transporte do cliente para o serviço correspondente.

Reservamo-nos o direito de recusar qualquer reclamação em que a compra não pode ser verificada ou quando é claro que o produto não foi adequadamente mantida. (Ventilação ranhuras limpa, lubrificar os rolamentos habituais e outras partes móveis, o uso de óleo combustível e adequados ...)

O seu recibo de compra deve ser mantido como prova da data de compra.

Se devolvido, o cortador deve ser enviado para o seu revendedor em uma condição limpa e aceitável em sua caixa original e todos os elementos correspondentes, acompanhado da prova de compra.

13.MEIO AMBIENTE

Se as suas necessidades de máquinas de ser descartados após o uso prolongado, não depositados nos pontos de recolha de resíduos domésticos, descartá-lo de uma forma ambientalmente segura e de acordo com os regulamentos locais em sua área. Veja a localização do ponto de reciclagem ou centro de reciclagem mais próximo tratamento.



14.DESPIECE

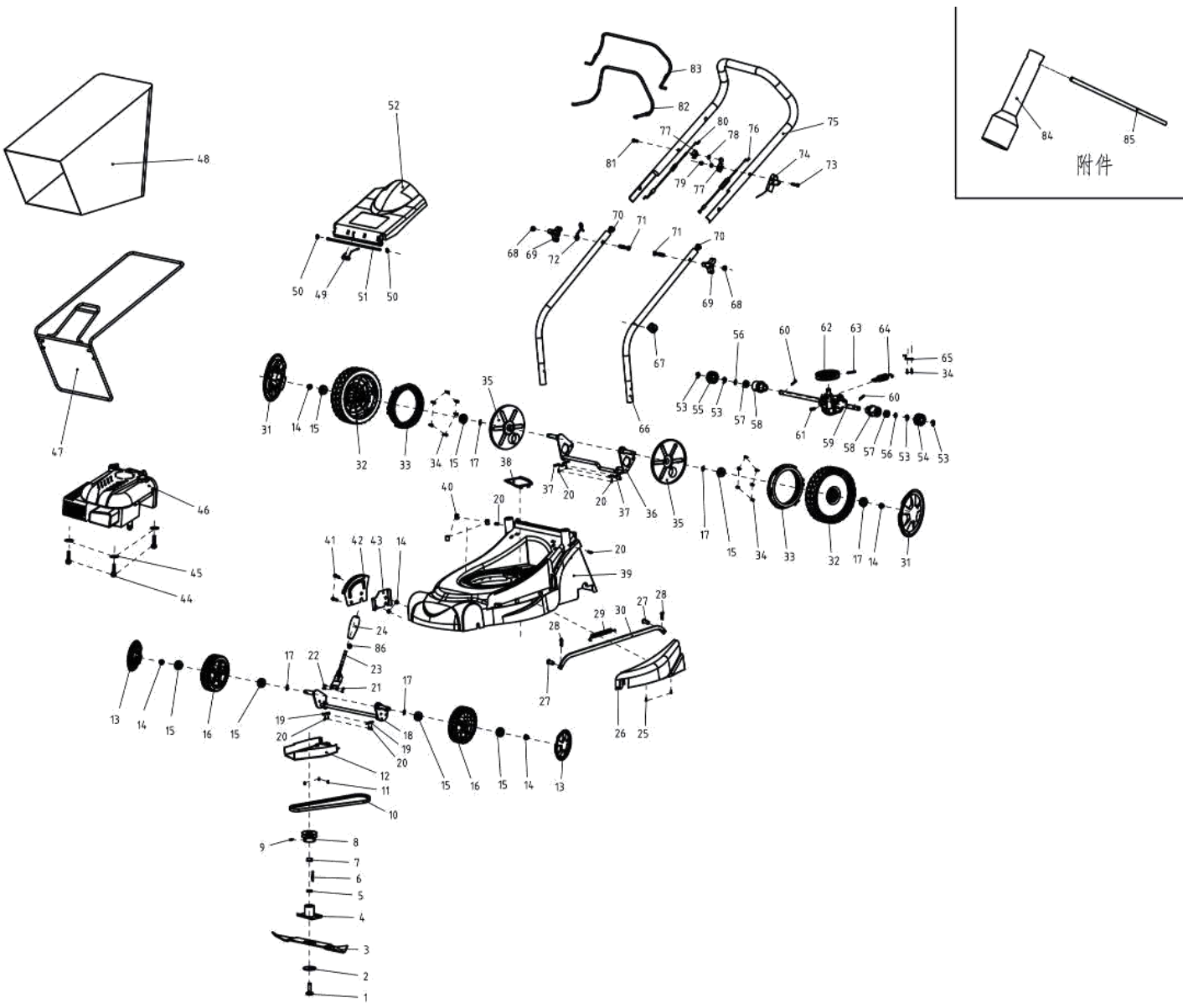

15. DECLARAÇÃO DE CONFORMIDADE CE



Distribuidora

Millasur, SL
Rua Eduardo Pondal, No. 23 PISIGÜEIRO
15688 Oroso - Corunha
ESPANHA



DECLARAÇÃO DE CONFORMIDADE CE

Em conformidade com as diferentes directivas comunitárias, confirma este meio, por causa de sua concepção e construção, e de acordo com marca CE impressa pelo fabricante sobre ele, a máquina identificou que cumpre documento com os requisitos pertinentes e segurança básica e de saúde das directivas comunitárias. Esta declaração valida o produto para exibir o símbolo CE.

No caso em que a máquina é modificado e essa modificação não é aprovado pelo fabricante e comunicada ao distribuidor, esta declaração perde seu valor e efeito.

Nome da máquina: CORTA RELVA

modelo: **CC240PT**

Reconhecido e aprovado padrão que se encaixa:

Directiva 2006/42 / EC / Directiva 2014/30 / EU / 2000/14 / CE / 97/68 / CE

Testado de acordo com:

EN ISO 5395-1: 2013 / EN ISO 05.02.53: 2013

EN ISO 14982: 2009

teste relatório: 708.881.035.633-02 / 704.031.035.633-03

selo da empresa

millasur
Rua Eduardo Pondal, nº 23
Pol. Ind. Sigüeiro - 15688 Oroso - A Coruña
Tlf. 981 696465 / Fax. 981 690861

2017/11/09

Instructions

CC240PT



ALKOVA[®]

Millasur, SL.
Rua Eduardo Pondal, n ° 23 -.. Pol Ind Sigüeiro
15688 - Oroso - A Coruna 981 696 465 www.millasur.com



ANOVA Vous voulez vous féliciter d'avoir choisi un de nos produits et garantit l'assistance et la coopération qui a toujours distingué notre marque au fil du temps. Cette machine est conçue pour durer de nombreuses années et être très utile si elle est utilisée conformément aux instructions du manuel. Nous vous recommandons donc de lire ce manuel et suivez toutes nos recommandations. Pour plus d'informations ou questions, vous pouvez contacter par nos médias Web tels que www.anovamaquinaria.com.

INFORMATIONS SUR CE MANUEL

Faites attention aux informations fournies dans ce manuel et sur l'appareil pour leur sécurité et celle des autres.

- Ce manuel contient des instructions d'utilisation et d'entretien.
- Prenez ce manuel avec vous quand vous allez au travail avec la machine.
- Le contenu sont corrects au moment de l'impression.
- le droit d'apporter des modifications à tout moment sans affecter nos responsabilités légales sont réservés.
- Ce manuel est considéré comme partie intégrante du produit et doit rester avec ce en cas de prêt ou la revente.
- Demandez à votre revendeur pour un nouveau manuel en cas de perte ou de dommages.

LIRE CE MANUEL AVANT UTILISATION ATTENTIVEMENT LA MACHINE

Pour vous assurer que votre machine fournira les meilleurs résultats, lisez les règles d'utilisation et de sécurité avant d'utiliser.

AUTRES MISES EN GARDE:

Une mauvaise utilisation peut causer des dommages à la machine ou à d'autres objets.

Adapter la machine aux nouvelles exigences techniques pourraient entraîner un écart entre le contenu de ce manuel et le produit acheté.

Lisez et suivez toutes les instructions de ce manuel. Ces instructions pourrait enfreindre entraîner de graves blessures.

AVERTISSEMENT:

Pour votre propre sécurité, lisez ce manuel avant d'utiliser votre nouvel appareil. Le non-respect des instructions peut entraîner des blessures graves. Prenez quelques instants pour vous familiariser avec votre tondeuse à gazon avant chaque utilisation. S'il vous plaît garder ce manuel dans un endroit sûr, afin que l'information est disponible à tout moment. Votre ordinateur à remettre à quelqu'un d'autre, donner ces instructions et consignes de sécurité d'exploitation.

L'équipement ne peut être utilisé pour les tâches qu'il est conçu. Toute autre utilisation est considérée comme un cas d'utilisation abusive. L'utilisateur / opérateur et non le fabricant doit être tenu responsable de tout dommage ou préjudice de toute nature causés en conséquence.

tondeuse à essence est destiné à un usage personnel, soit pour une utilisation dans la maison et les environnements de jardinage. L'usage personnel de la tondeuse à gazon fait référence à un temps d'exploitation annuel ne dépasse généralement pas 50 heures, au cours de laquelle la machine est principalement utilisée pour les pelouses résidentielles et dans les jardins / petit passe-temps à grande échelle. équipements publics, salles de sport, et les applications agricoles / forestières sont exclus.

S'il vous plaît noter que notre équipement n'a pas été conçu pour être utilisé dans des applications commerciales ou industrielles. Notre garantie est annulée si la machine est utilisée dans les conditions ci-dessus ou à des fins équivalentes. Les instructions d'utilisation fournies par le fabricant doivent être conservés et consultés pour veiller à ce que la tondeuse est utilisé et entretenu correctement. Les instructions contiennent des informations précieuses sur les conditions d'exploitation, l'entretien et les conditions de service.

Important! En raison du risque élevé de blessures corporelles à l'utilisateur, la tondeuse à gazon ne peut pas être utilisé pour couper les buissons, les haies ou les grandes plantes, à la végétation grimpante de coupe, les toits plantés et l'herbe cultivée sur les balcons pour nettoyer (aspirer) la saleté et les débris dans les couloirs, ou des arbres coupés. En outre, la tondeuse à gazon ne peut pas être utilisé comme un cultivateur de puissance pour niveler les zones élevées, telles que les collines.

Pour des raisons de sécurité, la tondeuse ne peut pas être utilisé comme une unité d'entraînement pour d'autres outils de travail ou des boîtes à outils de toute nature.

TABLE DES MATIÈRES

SECTION 1 SYMBOLES DU PRODUIT MENTION
SECTION 2 RÈGLES DE SÉCURITÉ GÉNÉRALES
SECTION 3 DESCRIPTION DE PIÈCES
SECTION 4 INFORMATIONS TECHNIQUES
SECTION 5 MONTAGE
SECTION 6 MODE D'EMPLOI
SECTION 7 INSTRUCTIONS D'ENTRETIEN
SECTION 8 LUBE
SECTION 9 NETTOYAGE
STOCKAGE SECTION 10 INSTRUCTIONS
SECTION 11 RÉOLUTION DES PROBLÈMES
SECTION 12 GARANTIE
SECTION 13 ENVIRONNEMENT
SECTION 14 DESPIECE
SECTION 15 DÉCLARATION EN CE-

⚠ MISE EN GARDE:

Pour votre propre sécurité lire ce manuel avant d'utiliser votre nouvel appareil. Le non-respect des instructions peut entraîner des blessures corporelles graves. Passez quelques instants pour vous familiariser avec votre tondeuse à gazon avant chaque utilisation.

1. Symboles sur le produit (couverture)



Figure A:

B.1 Lire le manuel de l'opérateur.

B.2 Gardez les spectateurs à distance.

B.3 accorder plus d'attention aux mains et aux pieds de l'opérateur pour éviter les blessures.

B.4 Le carburant est inflammable, tenir éloigné du feu. Ne pas ajouter de carburant avec le fonctionnement de la machine.

B.5 vapeurs toxiques; Ne pas fonctionner à l'intérieur.

B.6 Lors de la tonte, s'il vous plaît utiliser des lunettes et des bouchons d'oreille pour défendre l'opérateur.

B.7 Une réparation, s'il vous plaît prendre la bougie, puis la réparation comme le manuel d'utilisation.

B.8 Attention: Le moteur est chaud.



Figure B: étiquette de sécurité trouvée sur la tondeuse: MAINS ET LAISSER LES PIEDS.

avertissement: Gardez les signes de sécurité claire et visible sur l'ordinateur. Remplacer les signes de sécurité si elle est manquante ou illisible.

2. RÈGLES DE SÉCURITÉ GÉNÉRALES

⚠ MISE EN GARDE: Coutils d'utilisation de l'essence de poule, vous devriez toujours suivre les consignes de sécurité de base, y compris les éléments suivants pour réduire le risque de blessures corporelles graves et / ou endommager l'appareil. Lisez ces instructions avant d'utiliser ce produit et conserver ces instructions pour référence future.

⚠ MISE EN GARDE: Cette machine produit un champ électromagnétique lors du fonctionnement. Ce champ peut, dans certains cas interférer avec les implants médicaux actifs ou passifs. Pour réduire le risque de blessures graves ou mortelles, les personnes porteuses d'implants médicaux à consulter leur médecin et le fabricant du médecin implant avant d'utiliser cette machine.

formation

- Lisez attentivement les instructions. Il doit se habituer aux commandes et l'utilisation correcte de l'équipement;
- Ne laissez jamais les enfants ou les personnes qui ne connaissent pas ces instructions pour utiliser la tondeuse. Les réglementations locales peuvent limiter l'âge de l'opérateur;
- Ne tondez jamais les gens, surtout les enfants, ou les animaux domestiques sont à proximité;
- Notez que l'opérateur ou l'utilisateur est responsable des accidents ou des risques à d'autres personnes ou à leurs biens.
- Les opérateurs doivent recevoir une formation adéquate sur l'utilisation, le réglage et le fonctionnement de la machine, y compris les opérations interdites.

préparation

- Pendant la tonte, portez toujours des chaussures et des pantalons longs. Ne pas utiliser l'appareil pieds nus ou porter des sandales ouvertes.
- inspecter soigneusement la zone où il est d'utiliser l'équipement et enlever tous les objets tels que des pierres, des jouets, des bâtons et des fils qui peuvent être projetés par la machine;

● AVERTISSEMENT - L'essence est très inflammable.

- le carburant dans des récipients spécialement prévus à cet effet.
- Placez carburant uniquement à l'extérieur et ne pas fumer pendant le processus de recharge.
- Ajouter carburant avant de démarrer le moteur. Ne retirez jamais le bouchon du réservoir de carburant ou l'essence pendant que le moteur tourne ou lorsque le moteur est chaud. Si l'essence est renversé, ne tentez pas de démarrer le moteur mais déplacer la machine hors de la zone de déversement et éviter de créer une source d'inflammation jusqu'à ce que les vapeurs se sont dissipées l'essence.
- Remplacer tous les bouchons du réservoir de carburant et le réservoir en toute sécurité;
- Remplacer les silencieux défectueux.
- Avant toute utilisation, vérifiez toujours visuellement les lames, l'ensemble boulon de lame et coupe ne sont pas usés ou endommagés. Remplacer les lames et les boulons usés ou endommagés dans des ensembles pour préserver l'équilibre.

opération

- Ne pas faire fonctionner le moteur dans un espace confiné où des émanations dangereuses peuvent accumuler du monoxyde de carbone.
- Attention! Ne pas utiliser la tondeuse quand il y a un risque de foudre.
- Il est recommandé de limiter la durée de l'opération, afin de minimiser le risque de bruit et les

vibrations.

- Veillez à utiliser la tondeuse sur les pentes et tombants à proximité, des fossés ou des talus.
- Coupez uniquement à la lumière du jour ou une bonne lumière artificielle.
- Évitez d'utiliser l'appareil dans l'herbe humide, lorsque cela est possible.
- Veillez à toujours rester sur les pistes.
- Ne jamais courir.
- Pour les machines tournantes de roue, Tondre face à la pente, jamais de haut en bas.
- Utilisez les soins de l'extrême à changement de direction sur les pentes;
- Ne pas couper des pentes trop raides.
- Soyez très prudent à l'arrière ou en tirant la tondeuse vers vous.
- Arrêter la lame si vous devez incliner la tondeuse au transport lorsque le franchissement des surfaces autres que l'herbe et le transport de la tondeuse à et de la zone à tondre.
- Ne jamais utiliser la tondeuse avec des protections défectueuses, ou sans dispositifs de sécurité, par exemple des déflecteurs et / ou bacs à herbe.
- Attention: La tondeuse à gazon ne doit pas être utilisé sans protection ou toute protection auto-ouverture fermeture de décharge de la pelouse.
- Ne pas modifier les paramètres du régulateur du moteur ou d'une surcharge du moteur.
- Ne pas modifier ou altérer un ajustement d'étanchéité pour commander la vitesse du moteur.
- systèmes ou dispositifs de sécurité de la tondeuse ne doivent pas être manipulés ou désactivés.
- Débrayer toutes les lames et les mécanismes d'embrayage avant de démarrer le moteur.
- Démarrez le moteur avec précaution selon les instructions et les pieds éloignés des lames.
- Ne pas incliner la tondeuse lors du démarrage du moteur.
- Ne pas démarrer le moteur en position debout devant la goulotte d'évacuation.
- Ne pas mettre les mains ou les pieds à proximité des pièces en rotation. Rester à l'écart de l'ouverture de décharge en tout temps.
- Ne jamais soulever ou porter une tondeuse à gazon alors que le moteur est en marche.
- Arrêtez le moteur et débranchez le fil de bougie d'allumage, assurez-vous que toutes les pièces mobiles soient complètement arrêtées et, en cas clé, retirez la clé dans les cas suivants:
 - avant le nettoyage des blocages ou décolmatage la goulotte.
 - Avant de vérifier, nettoyer ou travailler sur la tondeuse;
 - Après avoir heurté un objet étranger. Inspecter la tondeuse à gazon pour les dommages et effectuer des réparations avant de redémarrer et d'utiliser la tondeuse.
 - Si la tondeuse commence à vibrer anormalement (vérifier immédiatement).
- Arrêtez le moteur et débranchez le fil de bougie d'allumage, assurez-vous que toutes les pièces mobiles soient complètement arrêtées et, en cas clé, retirez la clé:
 - Chaque fois que vous quittez la tondeuse à gazon.
 - Avant de placer le carburant.
- Réduire le réglage d'accélération lors de l'arrêt du moteur, si le moteur est muni d'une vanne de fermeture, la fermeture du passage de carburant à la fin de la récolte.

Entretien et stockage

- Gardez tous les écrous, boulons et vis bien serrés pour que l'équipement est dans des conditions de travail sûres.
- Ne jamais entreposer l'équipement avec de l'essence dans le réservoir à l'intérieur d'un bâtiment où les vapeurs peuvent atteindre une flamme ou d'une étincelle;
- Laisser refroidir le moteur avant de le ranger dans un espace clos; propre et effectuer la maintenance sur la tondeuse avant de le ranger.
- Pour réduire les risques d'incendie, le moteur, le pot d'échappement, le compartiment de la batterie et le réservoir de carburant d'herbe, de feuilles ou de graisse;
- Vérifiez fréquemment le bac de ramassage ne présente l'usure et la détérioration.
- Remplacer les pièces usées ou endommagées pour la sécurité.
- Si le réservoir de carburant doit être vidé, ce qui devrait être fait à l'extérieur.

● Un mauvais entretien, l'utilisation de composants de remplacement ou non conforme suppression ou la modification des composants de sécurité peuvent endommager la tondeuse et au sérieux des opérateurs de dommages.

- Utilisez uniquement les lames et les pièces de rechange recommandées par le fabricant. L'utilisation de pièces non originales peut endommager la machine et les travailleurs dommages. Gardez la tondeuse à gazon en bon état de fonctionnement.

⚠ MISE EN GARDE: Ne touchez pas la lame rotative.

⚠ MISE EN GARDE: Plein dans un endroit bien ventilé avec le moteur arrêté.

3. DESCRIPTION DES PIÈCES

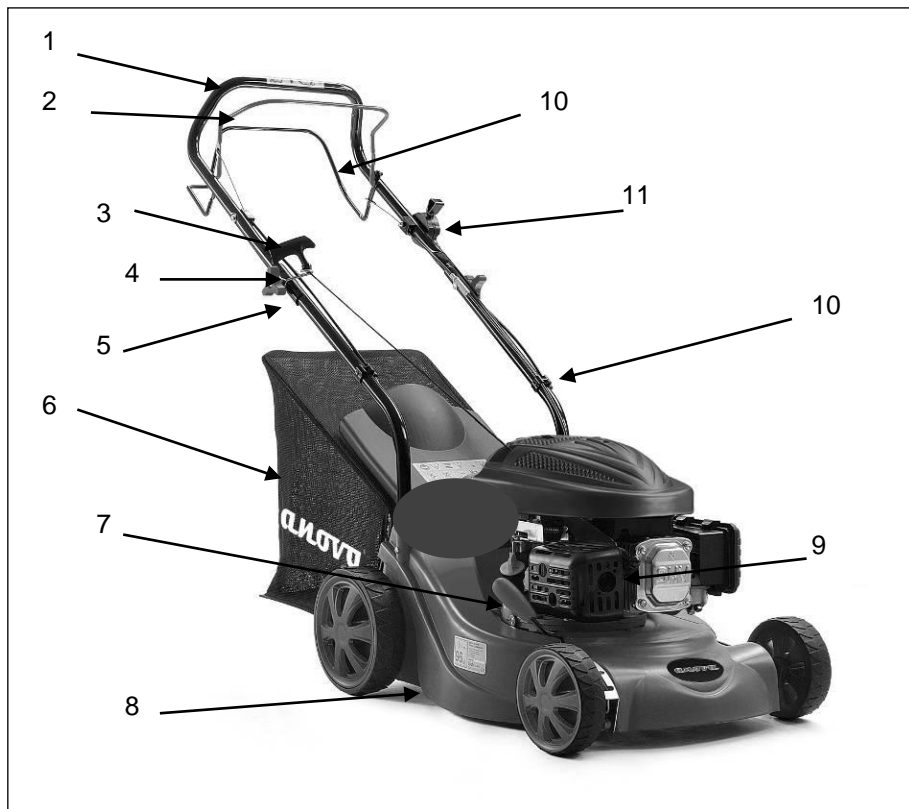

Figure 1

1. Poignée de commande
démarrage

2. Démarrage à distance / travail

3. poignée de

4. Guide du cordon

5. réglage de guidon

6. receveur herbe

7. Le réglage en hauteur

8. châssis

9. bouchon

10. Jeu de câbles

11. Primaire de démarrage

12. Contrôle de traction

il comprend: Clé de bougie d'allumage

ALNOVA[®]

4. INFORMATIONS TECHNIQUES

Modèle	CC240PT
Type de moteur	MA135
Autopropulsé	si
Cylindrée	135 cm ³
Puissance nominale	2.4kW
Largeur Hojilla	400 mm
Vitesse de puissance maximale	2800 / min
Capacité du réservoir de carburant	1.2L
Capacité de ramassage d'herbe	50 L
Poids net	25 kg
Le réglage en hauteur	25-75 mm, 5 réglages

niveau de pression acoustique garanti à la position de l'opérateur (Selon ISO 5395-1 Annexe F EN ISO 5395-2 et EN ISO 4871)	83 dB (A) (K = 3 dB (A))
son niveau de puissance mesurée	91,1 dB (A) K = 1,94 dB (A)
Niveau de puissance sonore garanti (D'après 2000/14 / CE)	96 dB (A)
vibration (Selon ISO 5395-1 Annexe G EN ISO 5395-2 &)	2988 m / s ² K = 1,5 m / s ²

5. ASSEMBLÉES

5.1 MANGO PLIER

1. La fixation des deux barres inférieures de la poignée et de vissage avec des vis prévues. (Fig. 2A / 2B)
2. Soulever les deux leviers de verrouillage pour libérer la poignée et déployer supérieure.
3. Pousser le levier de verrouillage pour fermer la poignée dans la position de fonctionnement. (Fig. 2B)
4. Régler la tension en tournant l'écrou avec une clé adéquate. (Fig. 2B)
5. Placer la pince dans la position indiquée, puis brancher. (Figure 2C)



Fig. 2A Fig. 2B Fig. 2C Fig. 2D

5.2 MONTAGE ET DE RETIRER LE COLLECTOR GRASS

1. Montage: Soulevez le capot arrière et l'attelage du collecteur d'herbe à l'arrière de la tondeuse.
2. Pour retirer: poignée et soulevez le couvercle arrière, enlever le bac de ramassage.



Fig. 3A Fig. 3B Fig. 3C

5.3 POIGNÉE DE DÉPART

Déplacer le moteur du démarreur de poignée pour guider la corde.



Fig. 4

5.4 HAUTEUR DE COUPE

Appliquer une pression vers l'extérieur pour dégager la fermeture du levier. Déplacez le levier vers l'avant ou vers l'arrière pour régler la hauteur. (Fig. 5)



Fig. 5

6. MODE D'EMPLOI

Effectuer moteur de service avec de l'essence et de l'huile comme indiqué dans le manuel qui est à côté de la machine. Lisez attentivement les instructions.

⚠ MISE EN GARDE: L'essence est très inflammable.

le carburant dans des récipients spécialement prévus à cet effet.

Extérieur seulement Refuel, avant de démarrer le moteur et ne pas fumer pendant le ravitaillement ou la manipulation du carburant.

Ne retirez jamais le bouchon du réservoir de carburant ou l'essence pendant que le moteur tourne ou lorsque le moteur est chaud.

Si l'essence est renversé, ne tentez pas de démarrer le moteur, déplacer la machine hors de la zone de déversement et éviter de créer une source d'inflammation jusqu'à ce que les vapeurs se sont dissipées



l'essence.

Remplacer tous les réservoirs de carburant et les bouchons de récipient bien.

Avant de basculer la tondeuse pour maintenir la lame ou de l'huile drain, enlever le réservoir de carburant.

⚠ MISE EN GARDE: Ne jamais remplir les intérieur du réservoir de carburant lorsque le moteur tourne ou jusqu'à ce que le moteur est refroidi pendant au moins 15 minutes après avoir travaillé.

6.1 Démarrage du moteur et FIXER LA COUR

1. L'appareil est équipé d'un bouchon à l'extrémité de la bougie d'allumage, en sorte que la boucle de fil sur l'extrémité du fil de bougie d'allumage (à l'intérieur de la fiche) est fixée sur la pointe métallique de la bougie d'allumage.
2. le démarrage d'un moteur froid, tourner la manette des gaz à la position . (Fig. 9A)
Un chauffage lorsque le moteur tourne, tourner le levier d'accélérateur à la position . (Fig. 9A)
3. Support derrière l'unité, de préhension de la poignée de commande et maintenir le frein contre la poignée supérieure comme représenté sur la Figure 9B.
4. Tenez la poignée du démarreur comme le montre la figure 9B et un ascenseur rapide. Revenez lentement au guide de ralingue après le démarrage du moteur.
Relâchez le frein de la poignée de commande pour arrêter le moteur et la lame.

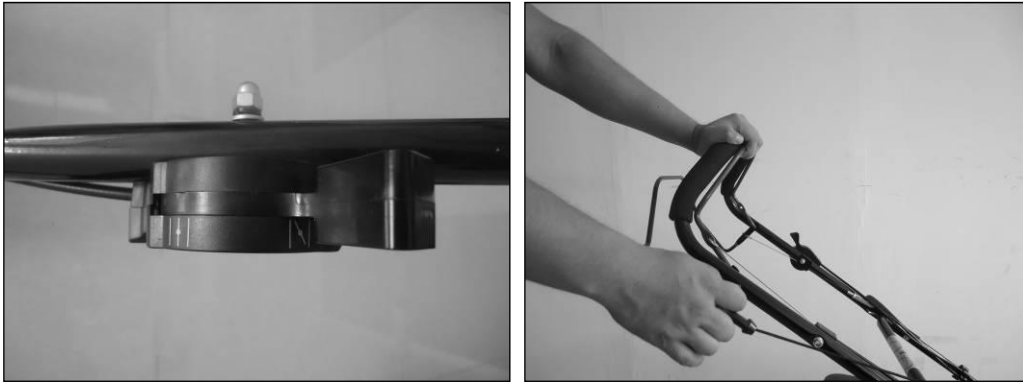

Fig. 9A Fig. 9B

- ⚠** Démarrez le moteur avec précaution selon les instructions et les pieds éloignés de la lame.
- ⚠** Ne pas incliner la tondeuse lors du démarrage du moteur. Démarrez la tondeuse sur un niveau, de haute surface libre herbe ou obstacles.
- ⚠** Gardez les mains et les pieds des pièces en rotation. Ne pas démarrer le moteur en position debout devant l'ouverture de décharge.

6.2 PROCÉDURES D'UTILISATION

Pendant le fonctionnement, maintenir la poignée de frein avec les deux mains.

⚠ Remarque: Pendant le fonctionnement, lorsque la poignée de frein est relâchée, le moteur arrête et, par conséquent, arrêter le fonctionnement de la tondeuse.

⚠ MISE EN GARDE: Pour éviter tout démarrage intempestif de la tondeuse, il est équipé d'un frein moteur qui doit être enlevé avant que le moteur peut être démarré. Lorsque le levier de commande est relâché, le moteur doit revenir à sa position initiale, à laquelle le moteur est automatiquement désactivé.

Remarque: le frein moteur (poignée de frein): Utiliser le levier pour arrêter le moteur. Dans la version du levier, le moteur et la lame arrête automatiquement. Coupe, tenez le levier en position de travail. Avant de commencer à couper le levier contrôle marche / arrêt plusieurs fois pour vous assurer qu'il fonctionne correctement. Assurez-vous que la tension du câble peut être utilisé facilement (c.-à-ne se coince pas ou ayant subi une torsion de quelque façon)

6.3 ARRÊT DU MOTEUR

MISE EN GARDE: La lame continue à tourner pendant quelques secondes après l'arrêt du moteur.

1. Contrôle de la poignée Relâchez le frein pour arrêter le moteur et la lame. (Fig. 9)
2. Débranchez le fil et la terre de bougie d'allumage comme indiqué dans le manuel du moteur pour éviter tout démarrage accidentel lorsque l'ordinateur est sans surveillance.

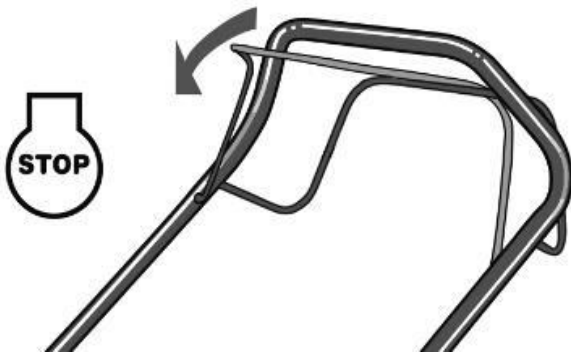

La figure 9.

6.4 CONNEXION TRACTION

Poignée de commande auto-entraînement à poignée, la tondeuse se déplace automatiquement vers l'avant avec environ 3,2 km / h (Fig. 10), relâcher la poignée auto-entraînement, la tondeuse arrête de se déplacer.

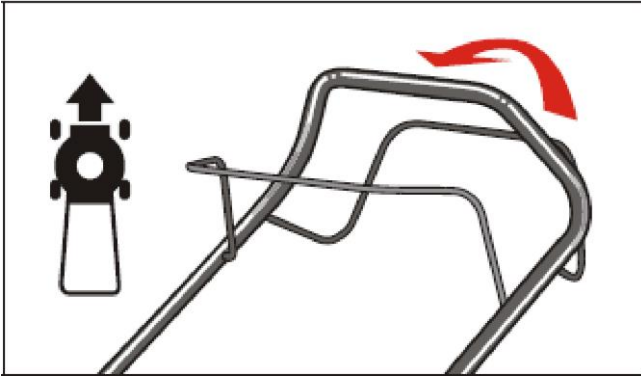

La figure 10.

6.5 POUR LES MEILLEURS RÉSULTATS EN COUR

Nettoyer les débris et la pelouse de la saleté. Assurez-vous que la pelouse est clair de pierres, des bâtons, des fils ou autres objets qui pourraient être projetés accidentellement par la tondeuse dans toutes les directions et causer des blessures graves à l'opérateur et d'autres ainsi que des dommages aux biens et les objets environnants.

Ne pas tondre l'herbe mouillée. Pour ne pas couper la tonte efficace herbe humide qui a tendance à coller au fond du couvercle empêchant la coupe correcte des tontes de gazon.

Coupez plus de 1/3 de la longueur de l'herbe. coupe recommandée Fauchage est 1/3 de la longueur de l'herbe.

La vitesse doit être ajustée de sorte que les coupes peuvent être dispersées de façon uniforme sur la pelouse pour être le cas pour les options paillage. Pour une coupe particulièrement difficile herbe épaisse peut être nécessaire d'utiliser une vitesse plus lente pour obtenir une coupe nette et efficace.

A couper l'herbe long peut être nécessaire de couper l'herbe en deux passes, vers le bas l'autre feuille 1/3 de la longueur de la deuxième coupe et peut-être avec un motif de coupe différent qui a été utilisé pour la première fois. Chaque étape de coupe se chevauchent également dans le nettoyage de toute culture parasite restant dans le champ.

La tondeuse doit toujours fonctionner à plein régime pour obtenir la meilleure coupe et le laisser faire le travail que la récolte efficace.

Nettoyer le fond de la plate-forme. Assurez-vous de nettoyer le fond de la plate-forme de coupe après chaque utilisation pour éviter une accumulation d'herbe, ce qui empêche le rembourrage approprié. Avec de l'eau et Essuyant laisser sécher lubrifier correctement les roulements et les pièces de traction pour éviter la corrosion ou le collage.

draps propres. feuilles de nettoyage peuvent également être bénéfique pour votre pelouse. Lors de la tonte des feuilles, assurez-vous qu'ils sont secs et sont trop épais pas sur la pelouse. Ne vous attendez pas toutes les feuilles sont dans les arbres avant de couper.

⚠ MISE EN GARDE: Si vous frappez un objet étranger, arrêtez le moteur. Retirez le fil de bougie, inspecter soigneusement la tondeuse pour tout dommage et réparer les dégâts avant de redémarrer et d'exploitation. vibrations étendue de la tondeuse pendant le fonctionnement est une indication de dommages. L'appareil doit être réparé rapidement inspecté et.

6.6 ramasseur d'herbe

Si le sac d'herbe est pleine, videz et nettoyez le sac, assurez-vous qu'il est propre et assurez-vous que votre écran est ventilé. Figure 11

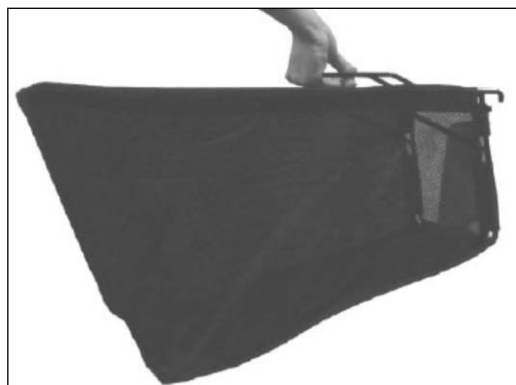

La figure 11.

6.7 COUVERTURE

Le fond du plateau de coupe doit être nettoyé après chaque utilisation pour éviter l'accumulation de l'herbe coupée, les feuilles, la saleté ou autres matières. Si on les laisse accumuler ces résidus seront invités à l'oxydation et à la corrosion et peuvent empêcher l'abonné approprié. Le couvercle peut être nettoyé en faisant basculer la tondeuse et le grattage avec un outil approprié (assurer que le fil de bougie d'allumage est débranché).

6.8 INSTRUCTIONS POUR RÉGLAGE DE LA HAUTEUR

⚠ MISE EN GARDE: Ne pas faire des ajustements dans le temps de la tondeuse sans avoir d'abord arrêter le moteur et débrancher le fil de bougie d'allumage.

⚠ MISE EN GARDE: Avant de modifier la hauteur de coupe, arrêter la tondeuse et débrancher le fil de bougie d'allumage.

Votre tondeuse à gazon est équipé d'un réglage central hauteur du levier offre 5 positions.(Fig.12)

La hauteur (feuille sur le sol) peut être réglée de 25 mm à 75 mm (5 positions de hauteur).

1. Arrêter la tondeuse et débrancher le fil de bougie d'allumage avant de changer la hauteur de coupe de la tondeuse.

2. Le centre de levier de réglage de hauteur offre cinq positions de hauteur différentes.

Position 1: 25 mm / Position 2: 75mm

Pour modifier la hauteur de la roue arrière, serrer le levier de réglage vers la roue, en le déplaçant vers le haut ou vers le bas jusqu'à la hauteur sélectionnée.

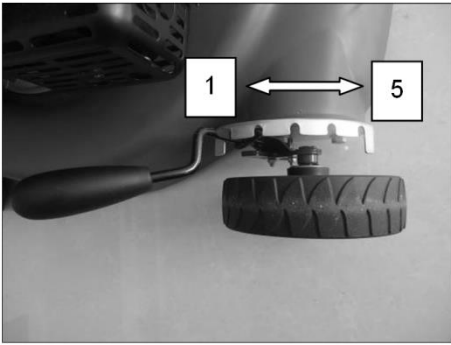

La figure 12.

7. INSTRUCTIONS D'ENTRETIEN

SPARK

Utilisez uniquement le remplacement de la bougie d'origine. Pour de meilleurs résultats, remplacer la bougie toutes les 100 heures d'utilisation.

LES PLAQUETTES DE FREIN

Vérifier et / ou remplacer les plaquettes de frein du moteur en agent de service régulier que les pièces d'origine peuvent être utilisés en remplacement.

8. Instructions de lubrification

⚠ MISE EN GARDE: ÔTER LA FICHE AVANT AU SERVICE.

1. **ROUES** - Lubrifier les roulements à billes dans chaque roue au moins une fois par saison avec une huile légère.
2. **MOTEUR** - Suivez le manuel du moteur pour les instructions de lubrification.

9. NETTOYAGE

⚠ MISE EN GARDE: Ne pas nettoyer le tuyau du moteur. L'eau peut endommager le moteur ou contaminer le système de carburant.

1. Nettoyez le couvercle avec un chiffon sec.
2. Nettoyer le tuyau sous le couvercle basculant la tondeuse de sorte que la bougie d'allumage est en place.

9.1 NETTOYAGE DU MOTEUR AIR

⚠ MISE EN GARDE: Ne laissez pas la saleté ou la poussière du couvercle du filtre à air. Le filtre à air de la mousse de l'élément du moteur doit être réparé (nettoyée) après 25 heures de tonte normale. Le filtre doit être nettoyé régulièrement si la tondeuse est utilisée dans des conditions sèches et poussiéreuses,.

AIR POUR LE NETTOYAGE DU MOTEUR FILTRE

1. Appuyez vers les deux languettes dans la partie supérieure du couvercle du filtre. (Fig. 13A)
2. Retirez le couvercle du filtre.
3. Laver l'élément filtrant avec de l'eau savonneuse. **NE PAS UTILISER D'ESSENCE!**
4. soufflage élément de filtre à air.
5. Placer l'huile SAE30 gouttes dans la mousse de filtre et presser dur pour enlever l'excès.
6. Remplacer le filtre.

⚠ REMARQUE: Remplacez le filtre si elle est usée, cassée, endommagée ou ne peut pas être nettoyé.

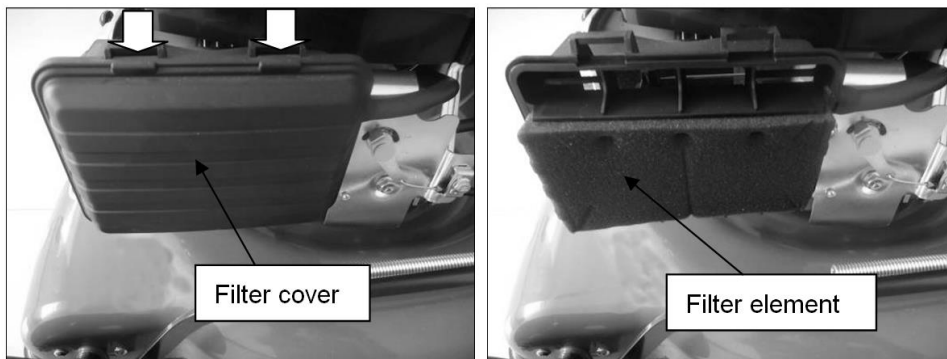

La figure. 13A. La figure 13B

9.2 LAME DE COUPE

⚠ MISE EN GARDE: Assurez-vous de débrancher le fil et la terre de bougie d'allumage avant de travailler sur la lame de coupe pour empêcher le démarrage du moteur. Protégez vos mains en utilisant des gants épais ou un chiffon pour saisir les lames de coupe. Comme indiqué dans le manuel du moteur joint. Retirer le boulon à tête hexagonale et de la lame de fixation et la rondelle adaptateur lame sur le vilebrequin du moteur. Retirer l'adaptateur de la lame et le vilebrequin.

⚠ MISE EN GARDE: Vérifiez périodiquement l'adaptateur de lame pour détecter les fissures, surtout si vous frappez un objet étranger. Remplacer si nécessaire. Pour obtenir les meilleurs résultats, la lame doit être forte. La lame peut être affûtée par meulage ou de le retirer et le dépôt de l'arête de coupe mettant au plus près du biseau original que possible. Il est extrêmement important que chaque arête de coupe reçoit une quantité égale de broyage pour empêcher une lame asymétrique. Un bilan incorrect causera une vibration excessive qui risque d'endommager le moteur et la tondeuse. Assurez-vous d'équilibrer soigneusement la lame après l'affûtage. La lame peut être testé pour l'équilibre en équilibre sur un tournevis à tige ronde. Retirez le métal du côté le plus lourd jusqu'à équilibrée. Avant de remonter la lame et l'adaptateur de lame à l'unité, lubrifier le vilebrequin du moteur et la surface interne de l'adaptateur de lame avec une huile légère. Insérer la clé dans l'adaptateur de lame et installer l'adaptateur de lame sur le vilebrequin de la rondelle de poussée du moteur sur l'adaptateur de la lame et installer la lame, voir la figure 14. Placer la lame avec le numéro de pièce orientée à l'extérieur de l'adaptateur. Aligner la rondelle sur le boulon à tête hexagonale lame et insert. Serrer la vis à six pans de comme indiqué ci-dessous:

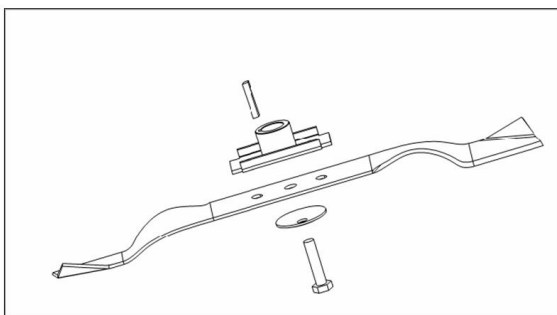

La figure 14.

9.3 COUPLE ASSEMBLAGE DE LA LAME

Utilisez un boulon central 40Nm-50Nm pour assurer un fonctionnement sûr de votre appareil. Tous les écrous et les boulons doivent être vérifiés périodiquement pour voir si elles sont bien serrées.

Après une utilisation prolongée, en particulier dans des conditions de sol sablonneux, la lame porte et perd une partie de la forme originale. l'efficacité de coupe sera réduite et la lame est remplacée. Remplacez uniquement par l'usine de lame de rechange agréées. dommages résultant de l'état de déséquilibre de la lame ne sont pas la responsabilité du fabricant.

Lors du changement de la lame, vous devez utiliser l'un des types d'origine marquée sur la lame (lame à l'ordre, contactez votre revendeur local ou appelez notre société, voir la couverture).

 **AVERTISSEMENT: Ne touchez pas la lame mobile.**

9.4 MOTEUR

Voir le manuel du moteur pour les instructions d'entretien.

Gardez l'huile moteur comme indiqué dans le manuel fourni avec l'appareil. Lisez et suivez attentivement les instructions.

Nettoyez le filtre à air comme indiqué dans le manuel du moteur dans des conditions normales.

Nettoyez toutes les quelques heures dans des conditions extrêmement poussiéreuses. Anomalie du moteur et l'inondation indique généralement que le filtre à air doit être réparé.

Pour réparer le filtre à air, voir le manuel du moteur fourni avec votre appareil.

La bougie d'allumage doit être nettoyée et l'écart doit être remis à zéro une fois par saison. remplacement de la bougie d'allumage est recommandé au début de chaque saison de tonte; Consultez le manuel du moteur pour le type de fiche correcte et les spécifications de l'espace.

Nettoyer le moteur avec un chiffon ou d'une brosse. Maintenir propre le système de refroidissement (zone boîtier du ventilateur de) appropriée pour permettre de l'air qui est essentiel pour la performance et la durée du mouvement du moteur. Assurez-vous d'enlever tous les résidus herbe, la terre et de carburant de la zone d'échappement.

10. INSTRUCTIONS DE STOCKAGE

Les étapes pour préparer la tondeuse à gazon pour le stockage.

1. Vider le réservoir après la dernière tonte de la saison.

A) Vider le réservoir avec une pompe d'aspiration

 **ATTENTION!** Ne pas vider l'intérieur de l'essence, à proximité d'une cheminée, etc. Ne fume pas! Les vapeurs d'essence peuvent provoquer une explosion ou un incendie.

B) Démarrez le moteur et l'exécutez jusqu'à ce que vous avez épuisé toute l'essence.

C) enlever la bougie d'allumage. Utilisez un bac à huile pour remplir environ. 20 ml d'huile dans la chambre de combustion. Faire fonctionner le moteur de démarreur pour distribuer uniformément l'huile dans la chambre de combustion. Remplacer la bougie d'allumage.

2. Nettoyer et graisser soigneusement la tondeuse comme décrit ci-dessus dans « lubrification ».

3. Graisser la tondeuse et les roulements pour empêcher la corrosion.

4. Enregistrez la tondeuse dans un endroit sec, propre et le gel hors de portée des personnes non autorisées (enfants, personnes sans formation, etc.).

 **ATTENTION!** Le moteur doit avoir complètement refroidi avant de ranger la tondeuse.

 **REMARQUE:** - Lors du stockage de tout type d'équipement de moteur en non ventilé,

- Des précautions doivent être prises pour empêcher la corrosion de l'équipement. Utilisation d'une huile légère ou de silicone, enduire l'équipement, en particulier les fils et toutes les pièces en mouvement.

- Veillez à ne pas plier les câbles.

- Si le câble de démarrage est déconnecté du fil guide, déconnexion et la masse du fil de bougie d'allumage. Appuyez sur la poignée de commande du câble de traction lame et démarreur lentement le moteur. Faites glisser le cordon d'entrée dans l'axe de guidage du câble sur la poignée.

transport

Éteignez le moteur et laissez refroidir le moteur. déconnecter ensuite le fil de bougie d'allumage et vider le réservoir de carburant selon les instructions du manuel du moteur. Veillez à ne pas plier ou endommager la tondeuse poussée sur les obstacles.

11. TROUBLE

PROBLÈME	CAUSE DU PROBLÈME	ACTION CORRECTIVE
Le moteur ne démarre pas.	Primaire l'accélérateur est pas dans la position correcte pour les conditions en vigueur.	Déplacer étrangleur à la position correcte.
	Le réservoir de carburant est vide.	Remplir le réservoir de carburant: Voir MODE D'EMPLOI DU MOTEUR.
	L'élément filtre à air sale.	Nettoyez l'air de l'élément filtrant: Voir MODE D'EMPLOI DU MOTEUR.
	bouchon lâche.	Serrer la bougie: voir MANUEL DU PROPRIÉTAIRE DE MOTEUR
	Le fil de bougie d'allumage est lâche ou débranché de la prise.	Installer le fil de bougie d'allumage de la bougie d'allumage.
	L'écart entre la bougie d'allumage est incorrect.	Réglage de l'espace entre les électrodes: voir MANUEL DU PROPRIÉTAIRE DE MOTEUR
	La bougie d'allumage est défectueux.	Installez une nouvelle bougie de couvert: voir MANUEL DU PROPRIÉTAIRE DE MOTEUR
	Le carburateur est inondé de carburant.	Retirer le filtre à air de l'élément et tirer le câble jusqu'à ce que le démarreur du carburateur en continu hors tension et installer le filtre à air de l'élément.
	Module d'allumage défectueux.	Contactez votre service.
Le moteur démarre difficilement ou perd de la puissance.	La saleté, l'eau et sale du réservoir de carburant.	Vidanger le carburant et nettoyer le réservoir. Remplir le réservoir avec carburant propre et frais.
	L'évent sur le dessus du réservoir de carburant est bouché.	Nettoyer ou remplacer le bouchon du réservoir de carburant.
	Le filtre à air sale	Nettoyez le filtre à air.
Le moteur tourne de façon irrégulière.	Bougie d'allumage défectueux	Plugged correctement installer une nouvelle prise: voir MANUEL DU PROPRIÉTAIRE DE MOTEUR
	L'écart entre la bougie d'allumage est incorrect.	Réglage de l'espace entre les électrodes: voir MANUEL DU PROPRIÉTAIRE DE MOTEUR
	Le filtre à air sale	Nettoyer l'élément de filtre à air: voir le MANUEL DU PROPRIÉTAIRE DE MOTEUR
Le moteur a mal fonctionné.	L'élément filtre à air sale.	Nettoyer l'élément de filtre à air: voir le MANUEL DU PROPRIÉTAIRE DE MOTEUR
	Les fentes d'aération couvrent le moteur est bloqué.	Retirer les débris des fentes.
	Ailettes de refroidissement et des passages d'air sous le boîtier du moteur du ventilateur sont bloqués.	Retirer les débris des ailettes de refroidissement et des passages d'air.
Les sauts moteur à haute vitesse.	La distance entre les électrodes de la bougie d'allumage est trop étroite.	Réglage de l'espace entre les électrodes: voir MANUEL DU PROPRIÉTAIRE DE MOTEUR

Le moteur surchauffe.	Le flux d'air de refroidissement est limitée.	Éliminer les débris hors des fentes du couvercle, le boîtier de la soufflante, des conduits d'air
	bougie incorrecte.	124T Moteur: Installer le bouchon RJ19LMC et ailettes de refroidissement du moteur. moteur DG600: Installer le bouchon F7RTC et ailettes de refroidissement du moteur.
La tondeuse vibre de manière anormale.	La découpe est assemblée en vrac.	Régler la lame.
	La découpe est assemblée déséquilibrée.	Équilibrer la lame.

12.GARANTIE

Ce produit est garanti conformément aux dispositions légales sur une période de 2 ans à compter de la date d'achat. La garantie ne couvre pas les dommages causés par l'utilisation ou le mauvais entretien.

Cette garantie couvre tous les défauts matériels de production ne comprend pas de pièces d'usure normales telles que les roulements, les brosses, les fils, les fiches ou les accessoires tels que les forets, mèches, lames de scie, etc., des dommages ou des défauts résultant d'abus, les accidents ou de modifier la machine; et les coûts de transport du client vers le service correspondant.

Nous nous réservons le droit de refuser toute réclamation lorsque l'achat ne peut pas être vérifiée ou quand il est clair que le produit n'a pas été correctement entretenu. (Ventilation fentes propre, graisser les paliers habituels et d'autres pièces mobiles, l'utilisation d'huile de carburant et adapté ...)

Votre facture d'achat doit être conservé comme preuve de la date d'achat.

En cas de retour, la tondeuse doit être envoyée à votre revendeur dans un état de propreté acceptable et dans sa boîte d'origine et tous les éléments correspondants, accompagnés d'une preuve d'achat.

13.ENVIRONNEMENT

Si vos besoins de la machine à être mis au rebut après une utilisation prolongée, et non déposés dans les points de collecte des déchets ménagers, en disposer d'une manière respectueuse de l'environnement et conformément à la réglementation locale dans votre région. Voir l'emplacement du point de recyclage ou un centre de recyclage le plus proche traitement.



14. PIECES

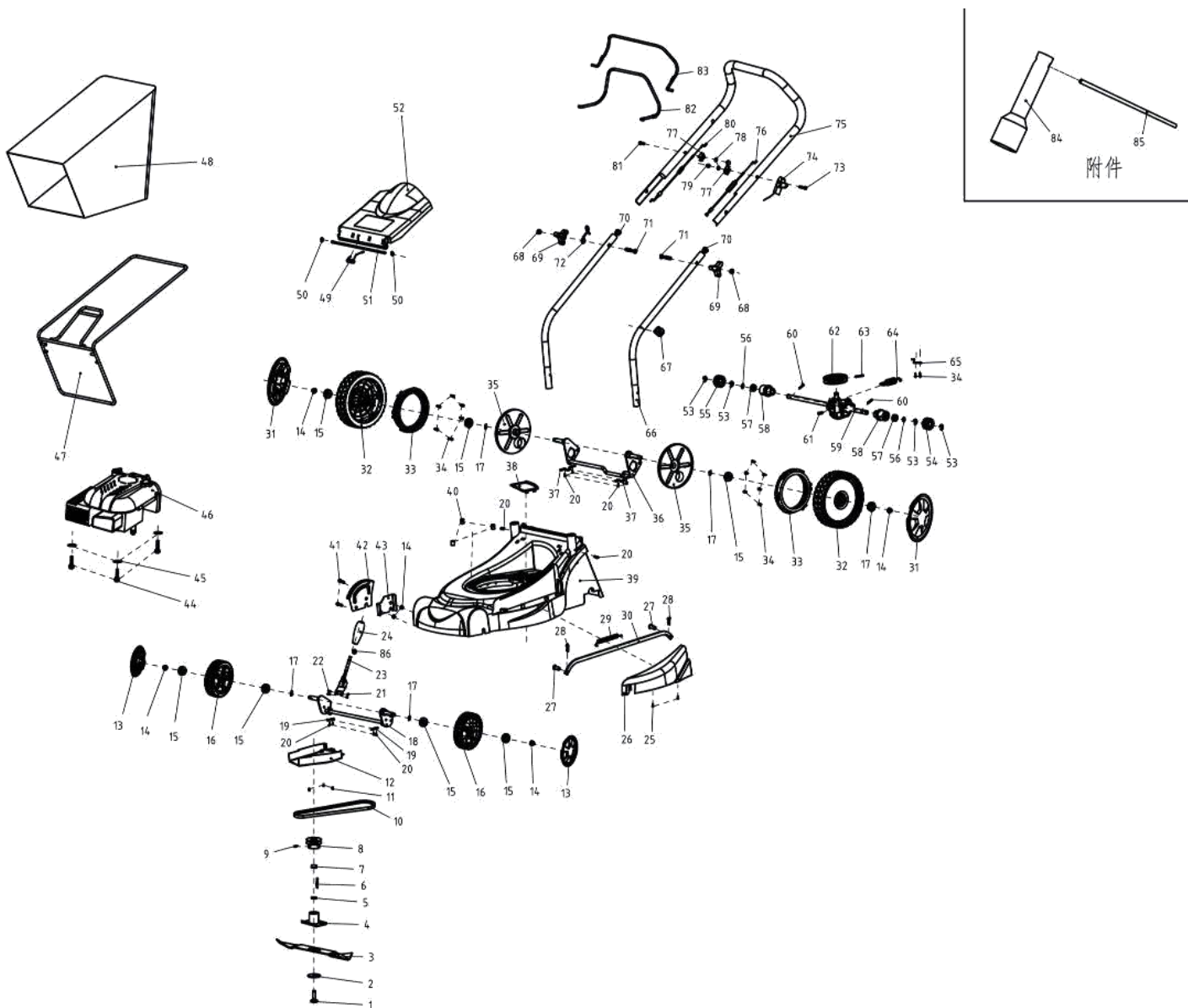

15. CE DÉCLARATION DE CONFORMITÉ



Distribuidora

Millasur, SL
RUA EDUARDO PONDAL, n ° 23 PISIGÜEIRO
15688 OROSO - A COROGNE
ESPAGNE



DÉCLARATION DE CONFORMITÉ CE

Conformément aux différentes directives communautaires, confirme par les présentes, en raison de sa conception et de construction, et selon le marquage CE imprimé par le fabricant sur elle, la machine identifiée CONFORME document avec les exigences pertinentes et la sécurité de base et de la santé des directives communautaires. Cette déclaration valide le produit pour afficher le symbole CE.

Dans le cas où la machine est modifiée et cette modification n'est pas approuvée par le fabricant et communiqué au distributeur, cette déclaration perd sa valeur et l'effet.

Nom de la machine: TONDEUSE

modèle: **CC240PT**

Reconnu et approuvé la norme qui correspond à:

Directive 2006/42 / CE / Directive 2014/30 / UE / 2000/14 / CE / 97/68 / CE

Testé selon:

EN ISO 5395-1: 2013 / EN ISO 05/02/53: 2013

EN ISO 14982: 2009

test Rapport: 708881035633-02 / 704031035633-03

Cachet de
l'entreprise

millasur
Rúa Eduardo Pondal, n° 23
Pol. Ind. Sigüeiro - 15688 Oroso - A Coruña
Tlf. 981 696465 / Fax. 981 690861

09/11/2017